

BUDDYSWIM



РЪКОВОДСТВО ЗА УПОТРЕБА

ОПАКОВКАТА СЪДЪРЖА:

1 x Водоустойчива кукла

ХАРАКТЕРИСТИКИ И КОМПОНЕНТИ:

- Материал: ABS пластмаса
- Подвижни ръце и крака
- Необходими са Ви батерии (3 x AAA батерии)

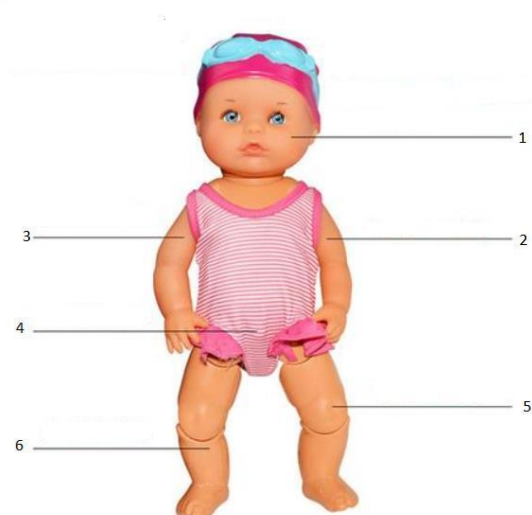

1 люлееща се глава (наляво-надясно)

2 подвижна ръка

3 подвижна ръка

4 бутон за включване

5 електронен подвижен крак

6 електронен подвижен крак

ИНСТРУКЦИИ ЗА УПОТРЕБА

НУЖНИ СА 3 X БАТЕРИИ AAA (НЕ СА ВКЛЮЧЕНИ)

- Непрезареждащите батерии не трябва да се презареждат.
- Трябва да се използват един и същ тип батерии.
- Батериите трябва да бъде поставени на правилната страна.
- Изтощените батерии трябва да се извадят от отделението за батерии.
- Електрическите клеми не трябва да се свързват накъсо.
- Не използвайте акумулаторни батерии за този продукт.
- Не смесвайте стари и нови батерии.
- Не смесвайте алкални батерии (въглеродни, цинкови) с акумулаторни батерии (никелови, кадмиеви).
- Извадете батериите, когато продуктът не се използва.
- Запазете тази информация за бъдещи справки.

1. ПОСТАВЯНЕ НА БАТЕРИИТЕ

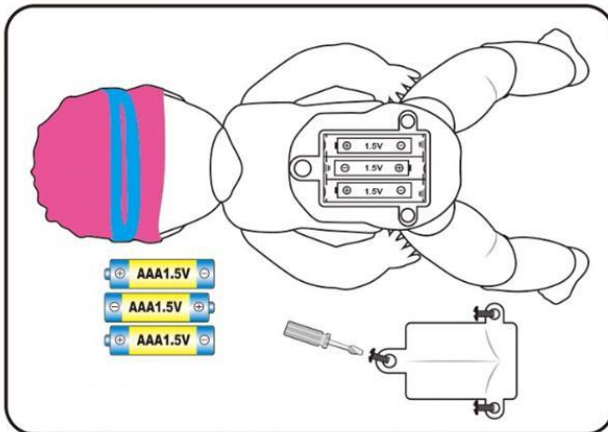

Батериите трябва да се поставят от възрастен. Ето как:

1. Свалете дрехите на куклата.
2. С помощта на отвертка (не е включена в комплекта) извадете винтовете и капака на отделението за батерии.
3. Поставете три (3) 1,5V алкални батерии AAA (не са включени в комплекта), като се уверите, че полюсите (+) и (-) са обърнати в правилната посока, както е посочено вътре в отделението.

4. Поставете обратно капака на отделението и затегнете здраво винтовете, за да осигурите водонепропускливо уплътняване.
 5. Облечете отново дрехите на куклата.
- Куклата вече е готова за плуване

ВАЖНА ЗАБЕЛЕЖКА ОТНОСНО ПОСТАВЯНЕТО ИЛИ ПОДМЯНАТА НА БАТЕРИИ

Ако в отделението за батериите попадне влага, тя може да повреди непоправимо куклата.

Задължително:

- Подсушете добре куклата, преди да отворите отделението за батерии.
- Подсушете вътрешността на отделението за батерии с кърпа, ако е необходимо.
- Поставете новите батерии съгласно инструкциите.

Играчката може да се използва във вода само когато е напълно сглобена според инструкциите.

ВАЖНА ИНФОРМАЦИЯ И ИНСТРУКЦИИ ЗА БЕЗОПАСНОСТ

- Не дръжте куклата във водата за къпане, в солена вода или хлорирана вода в басейн, тъй като това може да доведе до промяна на цвета или избелване на кожата и/или аксесоарите.
- Не нанасяйте върху куклата никакъв грим или бяла козметика (например слънцезащитен крем).
- Когато я миете, използвайте само студена или хладка вода и мек сапун или душ гел, като тези, използвани за деца.
- Отстранете цялата влага от куклата преди да я проберете за съхранение.
- Пазете дълги коси и свободни дрехи (например връзките на обувките) далеч от движещите се ръце, крака и врат на куклата.
- Постоянният и компетентен надзор от страна на възрастен е **ЗАДЪЛЖИТЕЛЕН**, когато децата играят около вода.
- **ВНИМАНИЕ: КУКЛАТА BUDDYSWIM НЕ ТРЯБВА ДА СЕ ИЗПОЛЗВА КАТО ПЛАВАТЕЛНО СРЕДСТВО.**
- **НЕ** позволявайте на децата да играят във вода, която е в близост до източник на електричество или електрически уред.
- **НЕ** оставяйте куклата в близост до източник на електричество или електрически уред, когато е мокра.
- **НЕ** поставяйте куклата в много гореща или много студена вода.
- Не се препоръчва за използване на открито.
- Ако с куклата няма да се играе продължително време, извадете батериите, за да предотвратите евентуална корозия и повреда на играчката

ИЗСУШАВАНЕ

НЕ ЗАБРАВЯЙТЕ: След като играчката е била използвана, извадете я от водата, изтръскайте я няколко пъти и я поставете вертикално на проветриво място, далеч от пряка слънчева светлина, за да се отцеди цялата останала вода от нея. Съхранявайте продукта само когато е напълно сух.

Инструкции за рециклиране и изхвърляне



Този знак показва, че продуктът не трябва да се изхвърля с други битови отпадъци на територията на Европейския съюз. За да намалите вредите за околната среда или човешкото здраве, причинени от неправилното изхвърляне на битови отпадъци, рециклирайте продукта, за да може частите му да бъдат използвани отново. За да върнете използвания продукт, моля, използвайте системата за връщане и събиране или се свържете с търговеца, от където е закупен. Те ще се погрижат за екологичното му рециклиране.



Декларация на производителя, че продуктът отговаря на изискванията на приложимите директиви на Европейската Комисия.