

SK: WATCHLITE - NÁVOD NA POUŽITIE

ZÁKLADNÉ PARAMETRE

Špecifikácie zariadenia

Režim synchronizácie: BT 4.0

Maximálna rádiová frekvencia: 7 dBm

Typ batérie: Polymérová batéria

Frekvenčné pásmo: 2,4 GHz

Nabíjanie zariadenia

Pred prvým použitím sa uistite, že je batéria úplne nabitá. Ak sa zariadenie nezapne, pripojte ho k nabíjačke, aby sa začalo nabíjať.

Inštalácia aplikácie

Ak chcete prepojiť inteligentné hodinky s telefónom, stiahnite si sprievodnú aplikáciu naskenovaním QR kódu alebo jej vyhľadáním v obchode App Store.



Požiadavky na systém:

- Android 5.0 alebo novší
- iOS 9.0 alebo novšia verzia
- Podpora Bluetooth 4.0

Prehľad produktu

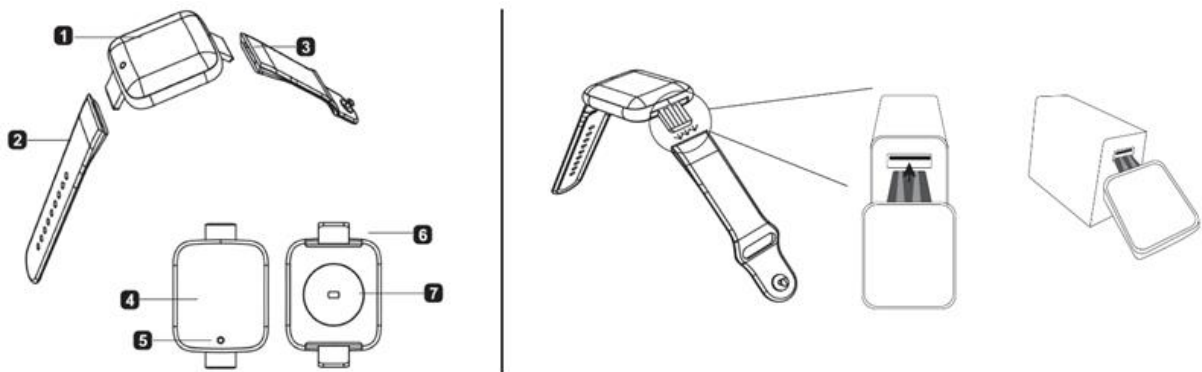

1. Zariadenie
2. Remienok A
3. Remienok B

4. Displej
5. Tlačidlo Domov (jeden dotyk)
6. Nabíjacia zástrčka USB
7. Snímač pulzu

Nabíjanie zariadenia

Keď je batéria vybitá, odpojte pásik na strane so zástrčkou USB a vložte ho do portu USB, aby sa dobíjal (ako je znázornené na obrázku vyššie).

Pripevnenie popruhov

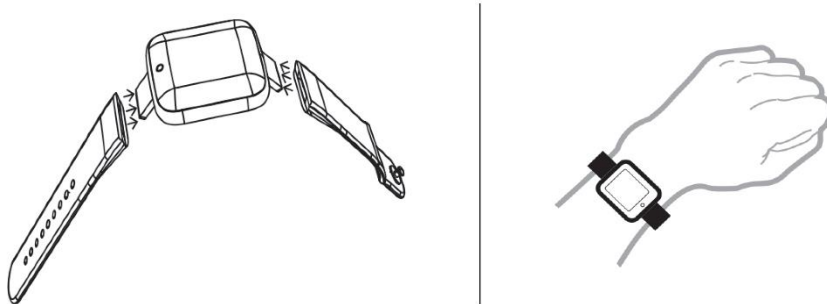

Pripevnite remienok A a remienok B, ako je znázornené na obrázku vyššie.

Tipy na nosenie

Náramok pohodlne umiestnite a podľa potreby upravte jeho utiahnutie. Na dosiahnutie najlepšieho výkonu noste náramok tesne nad laktovým kýptikom. Nastavte náramok tak, aby pohodlne sedel, výberom vhodného otvoru a potom sponu pevne zapnite. Uistite sa, že je snímač v kontakte s vašou pokožkou, aby sa zabránilo jeho pohybu.

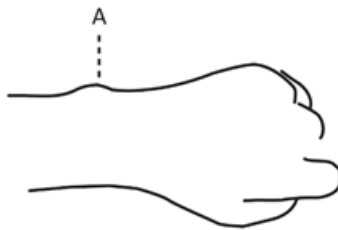

A: Ulnárny styloid

Dôležité poznámky:

1. Pred prvým použitím náramok 2 hodiny nabíjajte.
2. Používajte iba akreditovanú nabíjačku a kábel.
3. Ak sa hodinky odpoja z dôvodu vzdialenosti, funkcia vyhľadávania nebude fungovať, kým sa znova nepripoja.
4. Ak sa hodinky počas používania odpoja, znovu pripojte aplikáciu cez Bluetooth. V prípade odpojenia trvajúceho viac ako 5 minút je potrebné opätovné manuálne pripojenie.
5. Hudobná funkcia: V dôsledku rozdielov medzi zariadeniami so systémom Android sa názvy skladieb v hudobnom prehrávači nemusia na hodinkách zobrazovať konzistentne.

PRIPOJENIE ZARIADENIA

Pri prvom pripojení musíte zariadenie prepojiť s aplikáciou, aby ste ho skalibrovali. Po pripojení inteligentné hodinky automaticky synchronizujú čas. Bez tohto pripojenia sa údaje o počte krokov a spánku nebudú zaznamenávať.

- Otvorte aplikáciu v telefóne → vyhľadajte identifikátor Bluetooth zariadenia → vyberte možnosť pripojenia.
- Po spárovaní aplikácia automaticky uloží adresu Bluetooth inteligentných hodín. Keď je aplikácia otvorená alebo spustená na pozadí, vyhľadá zariadenie a pripojí sa k nemu.
- V prípade zariadení so systémom Android sa uistite, že aplikácia má povolené spustenie na pozadí a má oprávnenia na úlohy, ako je čítanie kontaktných informácií.

NÁVOD NA OBSLUHU NÁRAMKU

- Ak chcete zariadenie zapnúť, dotknite sa funkčného tlačidla a podržte ho dlhšie ako 3 sekundy.
- V rozhraní Bluetooth zariadenia podržte tlačidlo stlačené 2 sekundy, čím sa vypne. Krátkym stlačením opustíte obrazovku vypnutia.
- Ak chcete zariadenie resetovať, vyberte položku "Reset". Tým sa vymažú všetky údaje (kroky, spánok, vzdialenosť, kalórie atď.).
- Pri zapnutom zariadení sa krátkym stlačením funkčného tlačidla rozsvieti obrazovka.
- Na predvolenej obrazovke hodín stlačením funkčného tlačidla prepnete na rôzne obrazovky. Obrazovka sa vypne po 5 sekundách nečinnosti.
- V rozhraní srdcovej frekvencie zariadenie automaticky spustí 60-sekundový test srdcovej frekvencie, krvného tlaku a kyslíka v krvi. Táto funkcia si vyžaduje hardvérovú podporu.

FUNKCIE NÁRAMKU

- **Čas:** Po synchronizácii s telefónom sa čas automaticky nakalibruje.
- **Sledovanie aktivity:** Sleduje denné kroky, spálené kalórie a prejdenu vzdialenosť v kilometroch.
- **Tepová frekvencia, krvný tlak a kyslík v krvi:** Na rozhraní srdcovej frekvencie zariadenie meria a zobrazuje srdcovú frekvenciu, krvný tlak a kyslík v krvi v priebehu niekoľkých sekúnd. (Vyžaduje sa podpora snímačov v zariadení.)
- **Počítadlo krokov so zdieľaním času:** Od otvorenia tohto rozhrania začne počítať kroky a sledovať spálené kalórie a trvanie. Pri opustení sa kroky pridajú k celkovému počtu.
- **Režim švihadla:** Zobrazuje aktuálny čas, spálené kalórie a trvanie pri sledovaní cvičení so švihadlom.
- **Režim sed-ľah:** Zobrazuje aktuálny čas, spálené kalórie a trvanie pri sledovaní cvičení v sede.
- **Sledovanie spánku:** Automaticky spustí monitorovanie spánku, keď zaspíte, sleduje hlboký spánok, ľahký spánok a čas prebudenia na posúdenie kvality spánku. Údaje o spánku je možné zobrazovať len v aplikácii a začína sa monitorovať o 22:00, pričom na synchronizáciu s aplikáciou sú potrebné minimálne 3-4 hodiny spánku.
- **Zobrazenie oznámení:** Zobrazuje posledné tri prijaté správy, keď je do náramku odoslaných viacero pripomenutí.
- **Osobné informácie:** V prípade potreby sa zobrazí možnosť "**Osobné informácie**": V aplikácii v časti "Nastavenia → Osobné informácie" nastavte svoje pohlavie, vek, výšku, hmotnosť a denné ciele krokov, aby ste mohli sledovať pokrok v plnení cieľov.

- **Pripomienky hovorov:** Ak je táto funkcia zapnutá, náramok bude pri prichádzajúcich hovoroch vibrovať a zobrazovať meno alebo číslo volajúceho. (Vyžaduje povolenie aplikácie na prístup ku kontaktom.)
- **Upozornenia na SMS:** Ak je táto funkcia povolená, náramok bude vibrovať pri prijatí SMS správy.
- **Oznámenia aplikácií:** Ak je táto funkcia povolená, náramok bude vibrovať pri upozorneniach z aplikácií, ako sú WeChat, QQ a Facebook, pričom sa zobrazí prvých 20-40 znakov. Posledné tri správy môžete zobraziť v ponuke oznámení (vyžaduje si povolenie aplikácie pre systémové oznámenia).
- **Nastavenia vibrácií:** Povoľte vibrácie pre hovory, správy a iné pripomenutia. Ak je vypnuté, budú sa zobrazovať len oznámenia na obrazovke bez vibrácií. **Používatelia systému Android:** V prípade, že chcete používať systém Android, vyberte položku **Vibrácie**: Uistite sa, že aplikácia "FitPro" môže bežať na pozadí a má všetky potrebné povolenia pre pripomenutia.
- **Nastavenia budíka:** Môžete nastaviť až 8 budíkov a synchronizovať ich s náramkom. Po synchronizácii budú budíky fungovať offline a pripomenú vám nastavený čas, aj keď aplikácia nie je pripojená.
- **Vyhľadanie náramku:** V prípade potreby môžete použiť funkciu **vyhľadania náramku**: V aplikácii vyberte možnosť "Nájsť náramok", aby zariadenie vibrovalo a uľahčilo určenie polohy.
- **Vzdialený fotoaparát:** Po pripojení k aplikácii aktivujte funkciu vzdialeného fotoaparátu a potrasením alebo ťuknutím na náramok urobte fotografiu s 3-sekundovým odpočítavaním. Uistite sa, že aplikácia má prístup k ukladaniu fotografií.
- **Pripomienka sedavého zamestnania:** Nastavte intervaly pripomienok, ktoré vás upozornia, ak ste boli nastavený čas neaktívni.
- **Raise to Wake (Zdvihnutím sa prebudíte):** Ak je táto funkcia zapnutá, zdvihnutím zápästia smerom k sebe sa automaticky rozsvieti obrazovka.
- **Nevyrušovať:** Nastavte časové obdobie pre režim Nerušiť, aby sa počas tohto obdobia pozastavili všetky upozornenia.

Obnovenie a odstránenie zariadenia

- **Obnovenie zariadenia:** Ak chcete obnoviť zariadenie, vyberte položku **Obnoviť** zariadenie: Vymaže všetky údaje z inteligentných hodínok (kroky, spánok, vzdialenosť, kalórie atď.).
- **Odstránenie zariadenia:** Vymaže všetky údaje a odpojí zariadenie od aplikácie.

PREDPOKLADY

1. V prípade problémov s kvalitou výrobku alebo ak vám nie je jasné jeho používanie, kontaktujte priamo náš obchod prostredníctvom e-mailu a my vám okamžite pomôžeme.
2. Merania z tohto zariadenia slúžia len na referenčné účely, nie na lekárske použitie. Poradte sa so svojím lekárom a nepoužívajte tieto údaje na diagnostiku alebo liečbu.
3. Nevystavujte inteligentné hodinky vysokej vlhkosti, vysokým teplotám alebo extrémne nízkym teplotám. Tento výrobok nie je odolný voči horúcej vode, pretože para ho môže poškodiť.
4. Vyhradzujeme si právo upraviť obsah tohto návodu bez predchádzajúceho upozornenia. Niektoré funkcie sa môžu v rôznych verziách softvéru líšiť.
5. Tento výrobok obsahuje polymérovú batériu. Nevystavujte ju vysokým teplotám ani otvorenému ohňu.
6. Ak sa zariadenie zruší alebo reštartuje, skontrolujte pamäť telefónu, vymažte ju a skúste to znova alebo reštartujte aplikáciu.

POKYNY NA RECYKLÁCIU A LIKVIDÁCIU:



Toto označenie znamená, že výrobok nemožno likvidovať ako iný domový odpad v celej EÚ. Aby sa zabránilo možnému poškodeniu životného prostredia alebo ľudského zdravia v dôsledku nekontrolovanej likvidácie odpadu. Recyklujte zodpovedne, aby ste podporili udržateľné využívanie materiálových zdrojov. Ak chcete použité zariadenie vrátiť, využite systém odovzdávania a zberu alebo sa obráťte na predajcu, u ktorého ste výrobok kúpili. Predajca môže výrobok prijať na ekologicky bezpečnú recykláciu.



Vyhlasenie výrobcu, že výrobok spĺňa požiadavky platných smerníc EÚ.