

RO: WATCHLITE - MANUAL DE UTILIZARE

PARAMETRI DE BAZĂ

Specificațiile dispozitivului

Mod de sincronizare: BT 4.0
Frecvență radio maximă: 7dBm
Tip baterie: Baterie polimer
Banda de frecvență: 2.4GHz

Încărcarea dispozitivului

Înainte de prima utilizare, asigurați-vă că bateria este complet încărcată. Dacă dispozitivul nu pornește, conectați-l la încărcător pentru a iniția încărcarea.

Instalarea aplicației

Pentru a conecta ceasul inteligent cu telefonul, descărcați aplicația companion scanând codul QR sau căutând-o în App Store.



Cerințe de sistem:

- Android 5.0 sau versiune superioară
- iOS 9.0 sau superior
- Suport Bluetooth 4.0

Prezentare generală a produsului

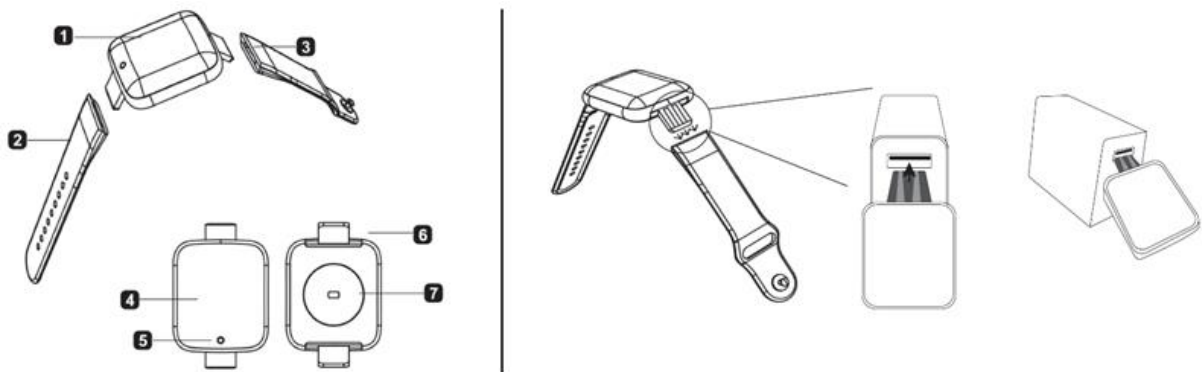

1. Dispozitiv
2. Curea A
3. Curea B

4. Afișaj
5. Buton de pornire (atingere unică)
6. Mufa de încărcare USB
7. Senzor de puls

Reîncărcarea dispozitivului

Când bateria este descărcată, detașați cureaua de pe partea cu mufa USB și introduceți-o într-un port USB pentru reîncărcare (după cum se arată în figura de mai sus).

Atașarea curelelor

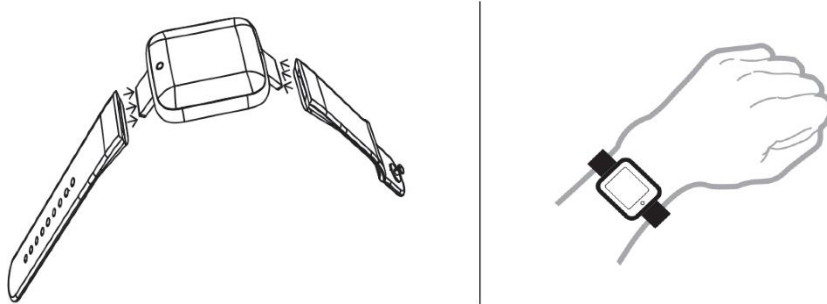

Atașați curea A și curea B așa cum se arată în figura de mai sus.

Sfaturi de purtare

Poziționați brățara confortabil și reglați strânsoarea după cum este necesar. Pentru cea mai bună performanță, purtați brățara chiar deasupra stiloidului ulnar. Reglați brățara pentru a se potrivi confortabil prin selectarea orificiului corespunzător, apoi fixați bine catarama. Asigurați-vă că senzorul este în contact cu pielea pentru a preveni mișcarea.

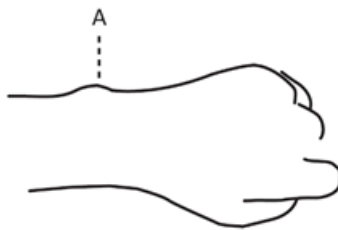

A: Styloid ulnar

Note importante:

1. Încărcați timp de 2 ore înainte de prima utilizare.
2. Utilizați numai încărcătorul și cablul acreditate.
3. Dacă ceasul se deconectează din cauza distanței, funcția de căutare nu va funcționa până la reconectare.
4. Reconectați aplicația prin Bluetooth dacă ceasul se deconectează în timpul utilizării. Pentru deconectări care durează mai mult de 5 minute, este necesară o reconectare manuală.
5. Funcția de muzică: Din cauza variațiilor între dispozitivele Android, este posibil ca playerul de muzică să nu afișeze numele melodiilor în mod constant pe ceas.

CONECTAREA DISPOZITIVULUI

Pentru prima conectare, trebuie să conectați dispozitivul la aplicație pentru a-l calibra. Odată conectat, ceasul inteligent va sincroniza automat ora. Fără această conexiune, datele privind numărul de pași și somnul nu vor fi înregistrate.

- Deschideți aplicația pe telefon → Găsiți ID-ul Bluetooth al dispozitivului → Selectați pentru conectare.
- După împerechere, aplicația va salva automat adresa Bluetooth a ceasului inteligent. Atunci când aplicația este deschisă sau rulează în fundal, aceasta va căuta și se va conecta la dispozitiv.
- Pentru dispozitivele Android, asigurați-vă că aplicația are permisiunea de a rula în fundal și are permisiuni pentru sarcini precum citirea informațiilor de contact.

INSTRUCȚIUNI DE UTILIZARE A BRĂȚĂRII

- Pentru a porni dispozitivul, atingeți și mențineți apăsat butonul de funcționare pentru mai mult de 3 secunde.
- În interfața Bluetooth a dispozitivului, țineți apăsat butonul timp de 2 secunde pentru a opri dispozitivul. O apăsare scurtă va scoate ecranul de oprire.
- Pentru a reseta dispozitivul, selectați "Resetare". Aceasta va șterge toate datele (pași, somn, distanță, calorii etc.).
- În timp ce dispozitivul este pornit, o apăsare scurtă a tastei de funcție va aprinde ecranul.
- Pe ecranul implicit al ceasului, apăsați tasta de funcție pentru a comuta la diferite ecrane. Ecranul se va stinge după 5 secunde de inactivitate.
- În interfața ritmului cardiac, dispozitivul va începe automat un test de 60 de secunde pentru ritmul cardiac, tensiunea arterială și oxigenul din sânge. Această funcție necesită suport hardware.

FUNCȚII BRĂȚARĂ

- **Ora:** Ora se va calibra automat după sincronizarea cu telefonul.
- **Urmărirea activității:** Urmărește pașii zilnici, kaloriile arse și distanța parcursă în kilometri.
- **Ritmul cardiac, tensiunea arterială și oxigenul din sânge:** Pe interfața ritmului cardiac, dispozitivul măsoară și afișează ritmul cardiac, tensiunea arterială și oxigenul din sânge în câteva secunde. (Necesită suport pentru senzori pe dispozitiv).
- **Contor de pași cu timp partajat:** Începe să numere pașii și să urmărească kaloriile arse și durata din momentul în care deschideți această interfață. Leșirea adaugă pașii la numărul total.
- **Skipping Rope Mode (Mod săritură cucoarda):** Afișează ora curentă, kaloriile arse și durata în timp ce urmăriți exercițiile de sărit coarda.
- **Modul Sit-Up:** Afișează timpul curent, kaloriile arse și durata în timp ce urmăriți exercițiile de abdomene.
- **Urmărire somn:** Începe automat monitorizarea somnului atunci când adormiți, monitorizând somnul profund, somnul ușor și orele de trezire pentru a evalua calitatea somnului. Datele privind somnul pot fi vizualizate numai în aplicație și încep monitorizarea la ora 22:00, fiind nevoie de un minim de 3-4 ore de somn pentru sincronizarea cu aplicația.
- **Vizualizare notificări:** Afișează ultimele trei mesaje primite atunci când mai multe memento-uri sunt trimise către brățară.

- **Informații personale:** Setează sexul, vârsta, înălțimea, greutatea și obiectivele zilnice de pași în aplicație la "Setări → Informații personale" pentru a monitoriza progresul obiectivelor.
- **Memento-uri de apel:** Atunci când este activată, brățara va vibra și va afișa numele sau numărul apelantului pentru apelurile primite. (Necesită permisiunea aplicației pentru a accesa contactele).
- **Notificări SMS:** Dacă este activată, brățara va vibra la primirea unui mesaj SMS.
- **Notificări aplicație:** Atunci când este activată, brățara va vibra pentru notificările de la aplicații precum WeChat, QQ și Facebook, afișând primele 20-40 de caractere. Puteți vizualiza ultimele trei mesaje în meniul de notificări (necesită permisiunea aplicației pentru notificările sistemului).
- **Setări vibrație:** Activați vibrația pentru apeluri, mesaje și alte memento-uri. Dacă este dezactivată, vor apărea doar notificările de pe ecran, fără vibrații. **Utilizatori Android:** Asigurați-vă că "FitPro" poate rula în fundal și are toate permisiunile necesare pentru memento-uri.
- **Setări alarmă:** Până la 8 alarme pot fi setate și sincronizate cu brățara. Odată sincronizate, alarmele vor funcționa offline și vă vor reaminti la orele setate chiar dacă aplicația nu este conectată.
- **Găsire brățară:** Selectați "Găsire brățară" în aplicație pentru a face dispozitivul să vibreze pentru o localizare ușoară.
- **Cameră la distanță:** Atunci când sunteți conectat la aplicație, activați funcția de cameră la distanță pentru a scutura sau atinge brățara pentru a face o fotografie cu o numărătoare inversă de 3 secunde. Asigurați-vă că aplicația are acces pentru a salva fotografiile.
- **Memento sedentarism:** Setează intervale de reamintire pentru a vă avertiza dacă ați fost inactiv pentru o perioadă stabilită.
- **Ridicare pentru trezire:** Atunci când este activată, ridicarea încheieturii mâinii spre dvs. va aprinde automat ecranul.
- **Nu deranjați:** Setează o perioadă de timp pentru modul Nu deranjați pentru a întrerupe toate alertele de notificare în timpul perioadei respective.

Resetarea și eliminarea dispozitivului

- **Resetare dispozitiv:** Șterge toate datele din ceasul inteligent (pași, somn, distanță, calorii etc.).
- **Eliminare dispozitiv:** Șterge toate datele și deconectează dispozitivul de la aplicație.

PRECAUȚII

1. Pentru probleme legate de calitatea produsului sau dacă nu sunteți clar cu privire la utilizare, contactați magazinul nostru direct prin e-mail și vă vom ajuta prompt.
2. Măsurătorile din acest dispozitiv sunt doar pentru referință, nu pentru uz medical. Consultați-vă medicul și nu utilizați aceste citiri pentru diagnostic sau tratament.
3. Evitați expunerea ceasului inteligent la umiditate ridicată, temperaturi ridicate sau temperaturi extrem de scăzute. Acest produs nu este rezistent la apă fierbinte, deoarece aburul îl poate deteriora.
4. Ne rezervăm dreptul de a modifica conținutul acestui manual fără notificare prealabilă. Unele caracteristici pot varia între versiunile de software.
5. Acest produs conține o baterie polimerică. Nu o expuneți la temperaturi ridicate sau flăcări deschise.

6. Dacă dispozitivul se blochează sau repornește, verificați memoria telefonului, ștergeți-o și încercați din nou sau reporniți aplicația.

INSTRUCȚIUNI PENTRU RECICLARE ȘI ELIMINARE:



Această etichetă înseamnă că produsul nu poate fi eliminat ca și alte deșeuri menajere pe întreg teritoriul UE. Pentru a preveni posibilele daune aduse mediului sau sănătății umane în urma eliminării necontrolate a deșeurilor. Reciclați în mod responsabil pentru a promova utilizarea durabilă a resurselor materiale. Dacă doriți să returnați un dispozitiv uzat, utilizați sistemul de depunere și colectare sau contactați comerciantul de la care ați cumpărat produsul. Retailerul poate accepta produsul pentru o reciclare sigură din punct de vedere ecologic.



O declarație a producătorului care să ateste că produsul respectă cerințele directivelor UE aplicabile.