

PT: WATCHLITE - MANUAL DO UTILIZADOR

PARÂMETROS BÁSICOS

Especificações do dispositivo

Modo de sincronização: BT 4.0
Frequência de rádio máxima: 7dBm
Tipo de bateria: Bateria de polímero
Banda de frequência: 2.4GHz

Carregamento do dispositivo

Antes da primeira utilização, certifique-se de que a bateria está totalmente carregada. Se o dispositivo não ligar, ligue-o ao carregador para iniciar o carregamento.

Instalar a aplicação

Para ligar o smartwatch ao telemóvel, transfira a aplicação complementar digitalizando o código QR ou procurando-a na App Store.



Requisitos do sistema:

- Android 5.0 ou superior
- iOS 9.0 ou superior
- Suporte para Bluetooth 4.0

Descrição geral do produto

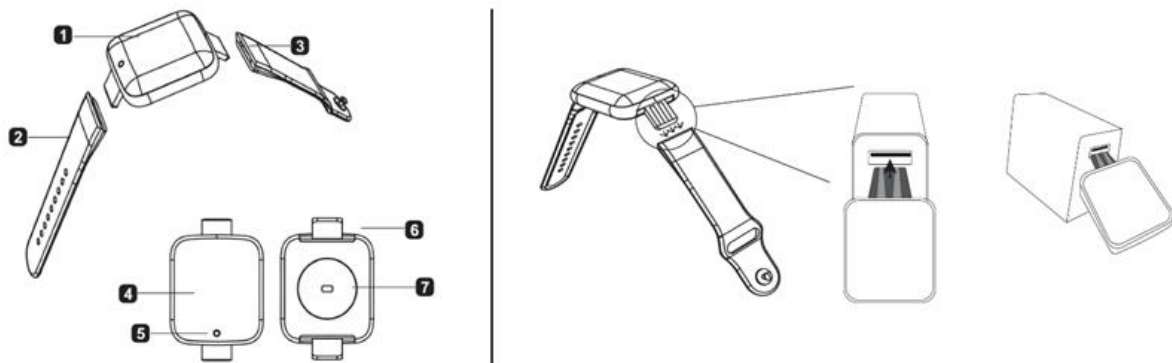

1. Dispositivo
2. Bracelete A
3. Bracelete B

4. Ecrã
5. Botão Home (toque único)
6. Ficha de carregamento USB
7. Sensor de pulsação

Recarregar o dispositivo

Quando a bateria estiver fraca, solte a correia lateral com a ficha USB e insira-a numa porta USB para recarregar (como mostrado na figura acima).

Fixar as correias

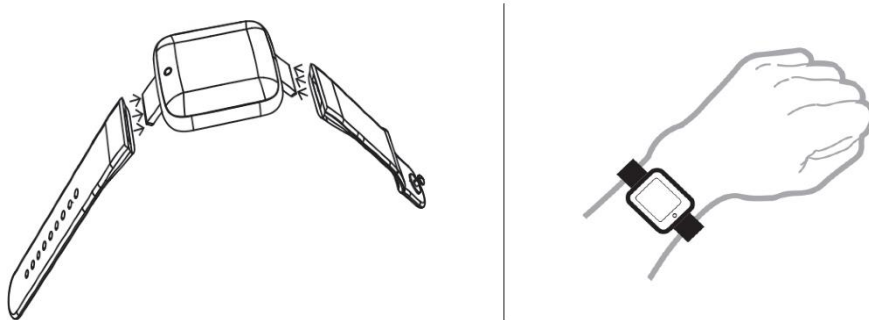

Colocar a correia A e a correia B como indicado na figura acima.

Conselhos de utilização

Posicione a bracelete confortavelmente e ajuste o aperto conforme necessário. Para obter o melhor desempenho, use a pulseira logo acima do estiloide ulnar. Ajuste a bracelete de forma a ficar confortável, selecionando o orifício adequado e, em seguida, aperte bem a fivela. Certifique-se de que o sensor está em contacto com a sua pele para evitar movimentos.

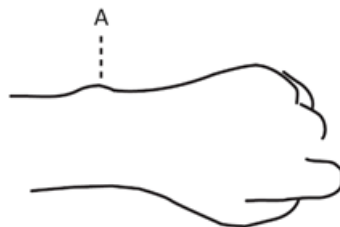

A: Estiloide ulnar

Notas importantes:

1. Carregar durante 2 horas antes da primeira utilização.
2. Utilize apenas o carregador e o cabo acreditados.
3. Se o relógio se desconectar devido à distância, a função de pesquisa não funcionará até que seja reconectada.
4. Voltar a ligar a aplicação via Bluetooth se o relógio se desligar durante a utilização. Para desconexões que durem mais de 5 minutos, é necessária uma reconexão manual.
5. Função de música: Devido a variações entre dispositivos Android, o leitor de música pode não apresentar os nomes das músicas de forma consistente no relógio.

LIGAÇÃO DO DISPOSITIVO

Para a primeira ligação, é necessário ligar o dispositivo à aplicação para o calibrar. Uma vez ligado, o smartwatch sincroniza automaticamente a hora. Sem esta ligação, a contagem de passos e os dados de sono não serão registados.

- Abra a aplicação no seu telemóvel → Encontre a ID Bluetooth do dispositivo → Selecione para ligar.
- Após o emparelhamento, a aplicação guarda automaticamente o endereço Bluetooth do smartwatch. Quando a aplicação estiver aberta ou em execução em segundo plano, procurará e ligar-se-á ao dispositivo.
- Para dispositivos Android, certifique-se de que a aplicação está autorizada a funcionar em segundo plano e tem permissões para tarefas como a leitura de informações de contacto.

INSTRUÇÕES DE FUNCIONAMENTO DA BRACELETE

- Para ligar o dispositivo, toque e mantenha premido o botão de função durante mais de 3 segundos.
- Na interface Bluetooth do dispositivo, mantenha o botão premido durante 2 segundos para desligar. Uma pressão breve sairá do ecrã de encerramento.
- Para repor o dispositivo, selecione "Repor". Isto irá limpar todos os dados (passos, sono, distância, calorías, etc.).
- Enquanto estiver ligado, uma pressão breve na tecla de função acenderá o ecrã.
- No ecrã predefinido do relógio, prima a tecla de função para mudar para ecrãs diferentes. O ecrã desliga-se após 5 segundos de inatividade.
- Na interface de frequência cardíaca, o dispositivo inicia automaticamente um teste de 60 segundos à frequência cardíaca, pressão arterial e oxigénio no sangue. Esta funcionalidade requer suporte de hardware.

FUNÇÕES DA BRACELETE

- **Hora:** A hora será calibrada automaticamente após a sincronização com o telemóvel.
- **Registo de atividade:** Regista os passos diários, as calorías queimadas e a distância percorrida em quilómetros.
- **Frequência cardíaca, pressão arterial e oxigénio no sangue:** Na interface de ritmo cardíaco, o dispositivo mede e apresenta o ritmo cardíaco, a pressão arterial e o oxigénio no sangue em segundos. (Requer suporte de sensor no dispositivo).
- **Contador de passos com partilha de tempo:** Começa a contar passos e a registar as calorías queimadas e a duração a partir do momento em que abre esta interface. Ao sair, adiciona os passos à contagem total.
- **Modo Skipping Rope:** Apresenta o tempo atual, as calorías queimadas e a duração enquanto acompanha os exercícios de saltar à corda.
- **Modo Sit-Up:** Apresenta o tempo atual, as calorías queimadas e a duração dos exercícios de abdominais.
- **Monitorização do sono:** Inicia automaticamente a monitorização do sono quando adormece, monitorizando o sono profundo, o sono leve e as horas de despertar para avaliar a qualidade do sono. Os dados do sono só podem ser visualizados na aplicação e começam a ser monitorizados às 22 horas, sendo necessário um mínimo de 3-4 horas de sono para sincronizar com a aplicação.

- **Vista de notificações:** Apresenta as últimas três mensagens recebidas quando são enviados vários lembretes para a pulseira.
- **Informações pessoais:** Defina o seu sexo, idade, altura, peso e objectivos de passos diários na aplicação em "Definições → Informações pessoais" para monitorizar o progresso dos objectivos.
- **Lembretes de chamadas:** Quando activada, a pulseira vibra e apresenta o nome ou o número de quem está a ligar para as chamadas recebidas. (Requer permissão da aplicação para aceder aos contactos).
- **Notificações de SMS:** Se activada, a pulseira vibrará ao receber uma mensagem SMS.
- **Notificações de aplicações:** Quando activada, a pulseira vibra quando recebe notificações de aplicações como WeChat, QQ e Facebook, apresentando os primeiros 20-40 caracteres. Pode ver as últimas três mensagens no menu de notificações (requer permissão da aplicação para notificações do sistema).
- **Definições de vibração:** Ativar a vibração para chamadas, mensagens e outros lembretes. Se estiver desactivada, apenas as notificações do ecrã aparecerão sem vibração. **Utilizadores Android:** Assegurar que o "FitPro" pode ser executado em segundo plano e tem todas as permissões necessárias para os lembretes.
- **Definições de alarme:** Podem ser definidos até 8 alarmes e sincronizados com a pulseira. Uma vez sincronizados, os alarmes funcionam offline e lembram-no às horas definidas, mesmo que a aplicação não esteja ligada.
- **Encontrar pulseira:** Selecione "Encontrar Bracelete" na aplicação para fazer o dispositivo vibrar para facilitar a localização.
- **Câmara remota:** Quando ligado à aplicação, active a funcionalidade de câmara remota para abanar ou tocar na pulseira para tirar uma fotografia com uma contagem decrescente de 3 segundos. Certifique-se de que a aplicação tem acesso para guardar as fotografias.
- **Lembrete de sedentarismo:** Defina intervalos de lembrete para o alertar se estiver inativo durante um determinado período de tempo.
- **Levantar para acordar:** quando ativado, levantar o pulso na sua direcção acende automaticamente o ecrã.
- **Não incomodar:** Defina um período de tempo para o modo Não incomodar para pausar todos os alertas de notificação durante esse período.

Reposição e remoção do dispositivo

- **Repor dispositivo:** Limpa todos os dados do smartwatch (passos, sono, distância, calorias, etc.).
- **Remover dispositivo:** Apaga todos os dados e desliga o dispositivo da aplicação.

PRECAUÇÕES

1. Em caso de problemas de qualidade do produto ou de dúvidas quanto à sua utilização, contacte diretamente a nossa loja por correio eletrónico e prestaremos assistência imediata.
2. As medições deste dispositivo são apenas para referência, não para uso médico. Consulte o seu médico e não utilize estas leituras para diagnóstico ou tratamento.
3. Evite expor o smartwatch a humidade elevada, temperaturas elevadas ou temperaturas extremamente baixas. Este produto não é resistente à água quente, pois o vapor pode danificá-lo.
4. Reservamo-nos o direito de modificar o conteúdo deste manual sem aviso prévio. Algumas funcionalidades podem variar consoante as versões de software.

5. Este produto contém uma bateria de polímero. Não a exponha a temperaturas elevadas ou a chamas abertas.
6. Se o dispositivo falhar ou reiniciar, verifique a memória do seu telemóvel, limpe-a e tente novamente, ou reinicie a aplicação.

INSTRUÇÕES PARA RECICLAGEM E ELIMINAÇÃO:



Este rótulo significa que o produto não pode ser eliminado como outro lixo doméstico em toda a UE. Para evitar potenciais danos para o ambiente ou para a saúde humana decorrentes da eliminação não controlada de resíduos. Recicle de forma responsável para promover a utilização sustentável dos recursos materiais. Se quiser devolver um aparelho usado, utilize o sistema de entrega e recolha ou contacte o retalhista a quem comprou o produto. O retalhista pode aceitar o produto para reciclagem ambientalmente segura.



Uma declaração do fabricante de que o produto está em conformidade com os requisitos das directivas da UE aplicáveis.

DECLARAÇÃO DE CONFORMIDADE DA UE

Fabricante: Shenzhen Pilot Stars Technology Co., Ltd.

Endereço: Rm204-1, NO.2# Oficina, Zhida Industrial Park, No.4 LongpingWest Road, Shengping Community, Longcheng Sub-district, Longgang District, Shenzhen

Telefone: 18505815587

E-mail: emmy@keepselected.cn

Esta declaração de conformidade é emitida sob a exclusiva responsabilidade do fabricante.

Nome do produto: WATCHLITE

Número do modelo: D18

O objeto da declaração mencionada acima está em conformidade com a legislação de harmonização relevante da União:

Diretiva RED 2014/53/EU

Diretiva LVD 2014/35/EU

Diretiva ROHS 2011/65/EU e sua emenda Diretiva (UE) 2015/863

Referências às normas harmonizadas relevantes utilizadas ou referências a outras especificações técnicas em relação às quais a conformidade é declarada:

EN 55032:2015+AC:2016+A1:2020+A11:2020 (relatório n.º ECE2306160R, Shenzhen SETEK Technology Co., Ltd. de 09.06.2023)

EN 55035:2017+A11:2020 (relatório n.º ECE2306160R, Shenzhen SETEK Technology Co., Ltd. de 09.06.2023)

EN IEC 61000-3-2:2019+A1:2021 (relatório n.º ECE2306160R, Shenzhen SETEK Technology Co., Ltd. de 09.06.2023)

EN 61000-3-3:2013+A2:2021+AC:2022 (relatório n.º ECE2306160R, Shenzhen SETEK Technology Co., Ltd. de 09.06.2023)

ETSI EN 301 489-1 V2.2.3 (2019-11) (relatório n.º B-E2306B2122, Beide (Shenzhen) Product Service Limited de 13.06.2023)

ETSI EN 301 489-17 V3.2.4 (2020-09) (relatório n.º B-E2306B2122, Beide (Shenzhen) Product Service Limited de 13.06.2023)

EN IEC 62311:2020 (relatório n.º B-S2306B2125, Beide (Shenzhen) Product Service Limited de 13.06.2023)

EN 62368-1:2014+A11:2017 (relatório n.º B-S2306B2123, Beide (Shenzhen) Product Service Limited de 13.06.2023)

ETSI EN 300 328 V2.2.2 (2019-07) (relatório n.º B-E2306B2124, Beide (Shenzhen) Product Service Limited de 13.06.2023)

IEC 62321-3-1:2013 (relatório n.º ROS2306159R, SHENZHEN SETEK TECHNOLOGY CO., LTD. de 09.06.2023)

IEC 62321-4:2013+AMD1:2017 (relatório n.º ROS2306159R, SHENZHEN SETEK TECHNOLOGY CO., LTD. de 09.06.2023)

IEC 62321-5:2013 (relatório n.º ROS2306159R, SHENZHEN SETEK TECHNOLOGY CO., LTD. de 09.06.2023)

IEC 62321-6:2015 (relatório n.º ROS2306159R, SHENZHEN SETEK TECHNOLOGY CO., LTD. de 09.06.2023)

IEC 62321-7-1:2015 (relatório n.º ROS2306159R, SHENZHEN SETEK TECHNOLOGY CO., LTD. de 09.06.2023)

IEC 62321-7-2:2017 (relatório n.º ROS2306159R, SHENZHEN SETEK TECHNOLOGY CO., LTD. de 09.06.2023)

IEC 62321-8:2017 (relatório n.º ROS2306159R, SHENZHEN SETEK TECHNOLOGY CO., LTD. de 09.06.2023)



Importado por: HS PLUS D.O.O., Gmajna 8, 1236 Trzin, Eslovênia, UE

Assinado em nome de (nome da empresa): Shenzhen Pilot Stars Technology Co., Ltd.

Local e data de emissão: Shenzhen, 24.01.2025

Nome, cargo: Huang Junqi, Gerente Geral

Assinatura:

Carimbo:

A handwritten signature in black ink, appearing to be 'Huang Junqi', written over a white background.

