

EE: WATCHLITE – KASUTUSJUHEND

PÕHIPARAMEETRID

Seadme spetsifikatsioonid

Sünkronimisrežiim: BT 4.0

Maksimaalne raadiosagedus: 7 dBm

Aku tüüp: aku: Polümeer aku

Sagedusala: 2.4GHz

Seadme laadimine

Enne esmakordset kasutamist veenduge, et aku on täielikult laetud. Kui seade ei lülitu sisse, ühendage see laadimise alustamiseks laadijaga.

Rakenduse paigaldamine

Nutikella ühendamiseks telefoniga laadige alla kaaslane rakendus, skaneerides QR-koodi või otsides seda App Store'ist.



Süsteeminõuded:

- Android 5.0 või uuem
- iOS 9.0 või uuem versioon
- Bluetooth 4.0 tugi

Toote ülevaade

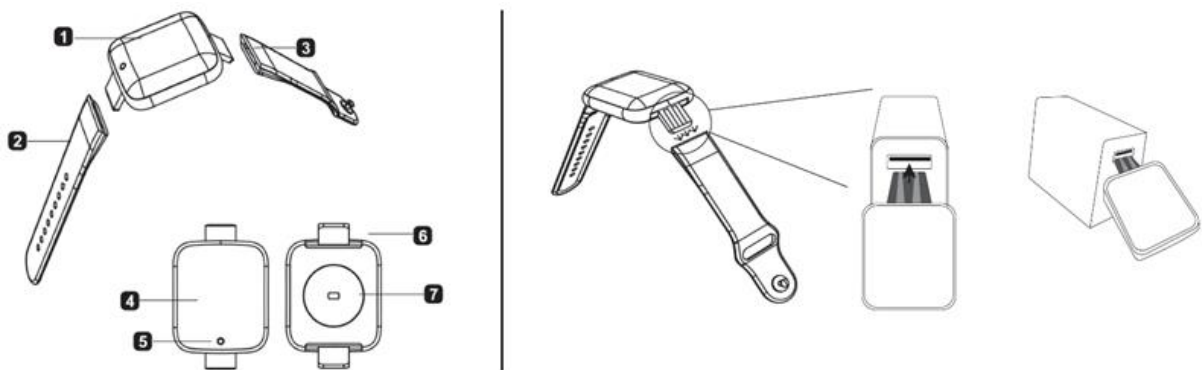

1. Seade
2. Rihm A
3. Rihm B
4. Ekraan
5. Kodunupp (ühekordne puudutus)
6. USB-laadimise pistik
7. Pulssiandur

Seadme laadimine

Kui aku on tühi, võtke USB-pistikut sisaldav rihm küljest lahti ja sisestage see laadimiseks USB-porti (nagu on näidatud ülalpool toodud joonisel).

Rihma kinnitamine

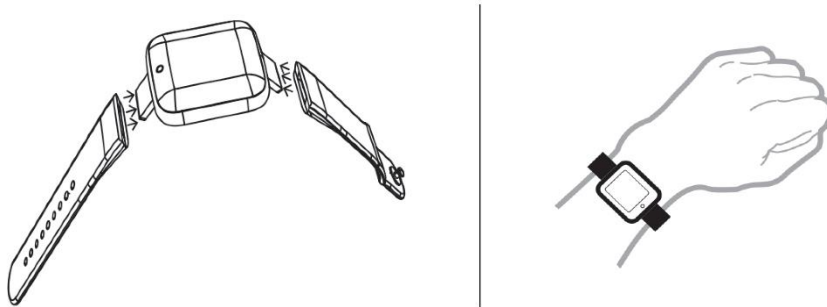

Kinnitage rihm A ja rihm B, nagu on näidatud ülaltoodud joonisel.

Kandmise näpunäited

Asetage käevõru mugavalt ja reguleerige vajaduse korral pinguldust. Parima tulemuslikkuse saavutamiseks kandke randmepaela vahetult ulnaarse styloidi kohal. Reguleerige randmepael mugavaks, valides sobiva augu, ja kinnitage seejärel lukk kindlalt. Veenduge, et andur on liikumiste vältimiseks nahaga kokkupuutes.

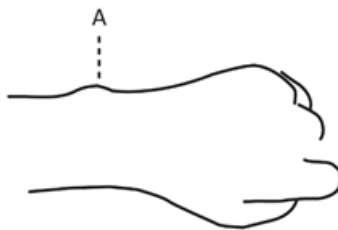

A: Ulnaarne styloid

Olulised märkused:

1. Laadige enne esimest kasutamist 2 tundi.
2. Kasutage ainult akrediteeritud laadijat ja kaablit.
3. Kui kella ühendus katkeb kauguse tõttu, ei tööta otsingufunktsioon enne uuesti ühendamist.
4. Ühendage rakendus uuesti Bluetoothi kaudu, kui kella kasutamise ajal ühendus katkeb. Üle 5 minuti kestvate katkestuste korral on vajalik käsitsi uuesti ühendamine.

5. Muusika funktsioon: Android-seadmete erinevuste tõttu ei pruugi muusikamängija kuvada laulu nimesid kellal järjepidevalt.

SEADME ÜHENDUS

Esimesel ühendamisel peate seadme kalibreerimiseks seadme rakendusega ühendama. Pärast ühendamist sünkroniseerib nutikell automaatselt kellaaja. Ilma selle ühenduseta ei salvestata sammude arvu ja uneandmeid.

- Avage telefonis rakendus → Leidke seadme Bluetooth-tunnus → Valige ühendamiseks.
- Pärast ühendamist salvestab rakendus automaatselt nutikella Bluetooth-aadressi. Kui rakendus on avatud või töötab taustal, otsib see seadet ja loob sellega ühenduse.
- Androidi seadmete puhul veenduge, et rakendusel on lubatud taustal töötada ja et tal on õigused selliste ülesannete jaoks nagu kontaktandmete lugemine.

KÄEVÖRU KASUTUSJUHISED

- Seadme sisselülitamiseks puudutage ja hoidke funktsiooninuppu üle 3 sekundi all.
- Seadme Bluetooth-liideses hoidke nuppu väljalülitamiseks 2 sekundit all. Lühike vajutus viib välja väljalülitusekraanilt.
- Seadme lähtestamiseks valige "Reset". Sellega kustutatakse kõik andmed (sammud, uni, distants, kalorid jne).
- Kui seade on sisse lülitatud, süttib ekraan lühikese funktsiooniklahvi vajutamisega.
- Vaikimisi kellaekraanil vajutage funktsiooniklahvi, et lülituda erinevatele ekraanidele. Ekraan lülitub välja pärast 5 sekundi pikkust tegevusetust.
- Südame löögisageduse kasutajaliideses alustab seade automaatselt 60-sekundilist südame löögisageduse, vererõhu ja vere hapnikusalduse testi. See funktsioon nõuab riistvaralist tuge.

KÄEVÖRU FUNKTSIOONID

- **Kellaeg:** Kellaeg kalibreeritakse automaatselt pärast telefoniga sünkroniseerimist.
- **Aktiivsuse jälgimine:** Jälgib igapäevaseid samme, põletatud kaloreid ja läbitud distantsi kilomeetrites.
- **Südame löögisagedus, vererõhk ja vere hapnikusaldus:** Südame löögisageduse liidesel mõõdab ja kuvab sekundite jooksul südame löögisagedust, vererõhku ja vere hapnikku. (Nõuab seadme andurite toetust).
- **Ajajagamise sammude loendur:** Alustab sammude loendamist ning põletatud kalorite ja kestuse jälgimist alates selle liidese avamisest. Väljumine lisab sammud koguarvele.
- **Hüpperežiim:** Kuvab jooksvat aega, põletatud kaloreid ja kestust hüppetrossiharjutuste jälgimise ajal.
- **Istumisrežiim:** Näitab jooksvat aega, põletatud kaloreid ja kestust istumise harjutuste jälgimise ajal.
- **Une jälgimine:** Alustab automaatselt une jälgimist, kui te magama jääte, jälgides sügavat und kerget und ärkamisaega, et hinnata une kvaliteeti. Uneandmeid saab vaadata ainult rakenduses ja jälgimine algab kell 22.00, kusjuures rakendusega sünkroniseerimiseks on vaja vähemalt 3-4 tundi magada.

- **Teavituse vaade:** Kuvab kolm viimast saadud teadet, kui käekellale on saadetud mitu meeldetuletust.
- **Isiklikud andmed:** Seadistage oma sugu, vanus, pikkus, kaal ja päevased sammude eesmärgid rakenduses "Settings → Personal Information", et jälgida eesmärkide saavutamist.
- **Helistamise meeldetuletused:** Kui see on lubatud, vibreerib käevõru ja kuvab sissetulevate kõnede puhul helistaja nime või numbri. (Nõuab rakenduse luba kontaktidele juurdepääsuks.)
- **SMS-teavitused:** Kui see on lubatud, vibreerib käevõru SMS-sõnumi saamisel.
- **Rakenduse teavitused:** Kui see on lubatud, vibreerib käevõru selliste rakenduste nagu WeChat, QQ ja Facebook teatiste korral, näidates esimesed 20-40 märki. Kolm viimast sõnumit saate vaadata teavituste menüüst (süsteemiteadete jaoks on vaja rakenduse luba).
- **Vibratsiooni seaded:** Lubage vibratsioon kõnedele, sõnumitele ja muudele meeldetuletustele. Kui see on välja lülitatud, kuvatakse ainult ekraaniteated ilma vibratsioonita. **Androidi kasutajad:** Veenduge, et "FitPro" saab töötada taustal ja et tal on kõik vajalikud õigused meeldetuletuste jaoks.
- **Alarmi seaded:** Kuni 8 alarmi saab seadistada ja sünkroonida käevõruga. Pärast sünkroniseerimist töötavad alarmid offline ja tuletavad teile määratud kellaegadel meelde isegi siis, kui rakendus ei ole ühendatud.
- **Leia käevõru:** Valige rakenduses "Find Bracelet", et seade vibreeriks hõlpsasti asukoha määramiseks.
- **Kaugkaamera:** Kui olete rakendusega ühendatud, aktiveerige kaugkaamera funktsioon, et raputada või puudutada käevõru, et teha foto koos 3-sekundilise tagasiarvestusega. Veenduge, et rakendusel on juurdepääs fotode salvestamiseks.
- **Istumise meeldetuletus:** Seadistage meeldetuletusintervallid, et hoiatada teid, kui olete olnud määratud aja jooksul mitteaktiivne.
- **Raise to Wake:** Kui see on aktiveeritud, süttib randme enda poole tõstmine automaatselt ekraani.
- **Ära häiri:** Seadistage ajavahemik, mille jooksul ei tohi teid häirida, et peatada kõik teavitusteed selle aja jooksul.

Seadme lähtestamine ja eemaldamine

- **Seadme lähtestamine:** Tühjendab kõik andmed nutikellast (sammud, uni, vahemaa, kalorid jne).
- **Seadme eemaldamine:** Kustutab kõik andmed ja lahutab seadme rakendusest.

ETTEVAATUSTED

1. Toote kvaliteediga seotud probleemide korral või kui teil on ebaselge kasutusviis, võtke otse meie kauplusega ühendust e-posti teel ja me aitame viivitamatult.
2. Selle seadme mõõtmised on ainult võrdluseks, mitte meditsiiniliseks kasutamiseks. Konsulteerige oma arstiga ja ärge kasutage neid mõõtmistulemusi diagnoosimiseks või raviks.
3. Vältige nutikella kokkupuudet kõrge niiskuse, kõrge temperatuuri või väga madala temperatuuriga. See toode ei ole vastupidav kuumale veele, kuna aur võib seda kahjustada.
4. Jätame endale õiguse muuta käesoleva kasutusjuhendi sisu ilma ette teatamata. Mõned funktsioonid võivad tarkvaraversiooniti erineda.
5. See toode sisaldab polümeerakut. Ärge puutuge seda kokku kõrge temperatuuri või lahtise tulega.

6. Kui seade jookseb kokku või taaskäivitub, kontrollige telefoni mälu, tühjendage see ja proovige uuesti või käivitage rakendus uuesti.

JUHISED RINGLUSSEVÕTU JA KÕRVALDAMISE KOHTA:



See märgis tähendab, et toodet ei tohi kogu ELis kõrvaldada muude olmejäätmetena. Et vältida võimalikku kahju keskkonnale või inimeste tervisele kontrollimatust jäätmete kõrvaldamisest. Taaskasutage vastutustundlikult, et edendada materiaalse ressursside säästvat kasutamist. Kui soovite kasutatud seadme tagastada, kasutage ära viimis- ja kogumissüsteemi või võtke ühendust jaemüüjaga, kellelt te toote ostsite. Jaemüüja võib toote vastu võtta keskkonnasõbralikuks ringlussevõtuks.



Tootja deklaratsioon selle kohta, et toode vastab kohaldatavate ELi direktiivide nõuetele.