

NL: WATCHLITE - GEBRUIKERSHANDLEIDING

BASISPARAMETERS

Specificaties apparaat

Synchronisatiemodus: BT 4.0

Maximale radiofrequentie: 7dBm

Type batterij: Polymeerbatterij

Frequentieband: 2,4GHz

Het apparaat opladen

Controleer voor het eerste gebruik of de batterij volledig is opgeladen. Als het apparaat niet aangaat, sluit het dan aan op de oplader om het opladen te starten.

De app installeren

Om je smartwatch met je telefoon te verbinden, download je de companion app door de QR-code te scannen of ernaar te zoeken in de App Store.



Systeemvereisten:

- Android 5.0 of hoger
- iOS 9.0 of hoger
- Bluetooth 4.0 ondersteuning

Product Overzicht

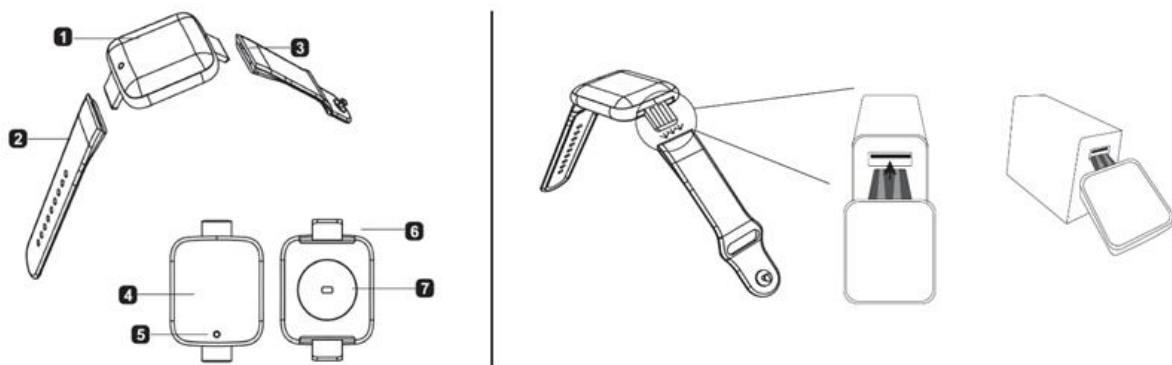

1. Apparaat
2. Riem A

3. Riem B
4. Scherm
5. Home-knop (enkelvoudige aanraking)
6. USB-oplaadstekker
7. Impulssensor

Het apparaat opladen

Als de batterij bijna leeg is, maak dan het bandje aan de kant met de USB-stekker los en steek het in een USB-poort om op te laden (zoals in de afbeelding hierboven).

De riemen bevestigen

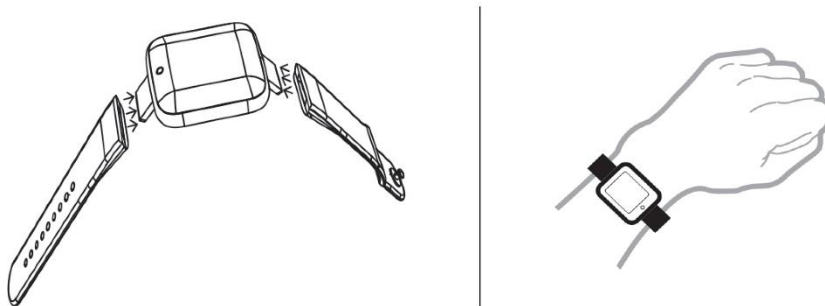

Maak riem A en riem B vast zoals getoond in de bovenstaande afbeelding.

Tips voor het dragen

Plaats de armband comfortabel en pas de strakheid aan als dat nodig is. Voor de beste prestatie draagt u de polsband net boven het styloïde ulnair. Pas de polsband aan zodat deze comfortabel zit door het juiste gat te selecteren en maak de gesp stevig vast. Zorg ervoor dat de sensor in contact is met uw huid om beweging te voorkomen.

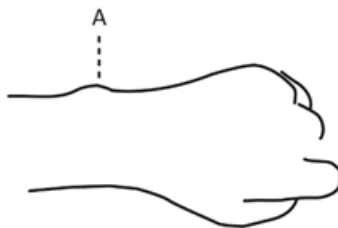

A: Ulnaris styloideus

Belangrijke opmerkingen:

1. 2 uur opladen voor het eerste gebruik.
2. Gebruik alleen de erkende oplader en kabel.
3. Als de verbinding van het horloge wordt verbroken door de afstand, werkt de zoekfunctie niet totdat er opnieuw verbinding is gemaakt.
4. Maak via Bluetooth opnieuw verbinding met de app als de verbinding tijdens het gebruik wordt verbroken. Als de verbinding langer dan 5 minuten wordt verbroken, is een handmatige herverbinding vereist.
5. Muziekfunctie: Door verschillen tussen Android-apparaten geeft de muzikspeler de namen van nummers mogelijk niet consistent weer op het horloge.

APPARAATVERBINDING

Voor de eerste verbinding moet je het apparaat aan de app koppelen om het te kalibreren. Eenmaal verbonden synchroniseert de smartwatch automatisch de tijd. Zonder deze verbinding worden de stap- en slaapegegevens niet geregistreerd.

- Open de app op je telefoon → Zoek de Bluetooth ID van het apparaat → Selecteer om verbinding te maken.
- Na het koppelen slaat de app automatisch het Bluetooth-adres van de smartwatch op. Wanneer de app geopend is of op de achtergrond draait, zal hij het apparaat zoeken en er verbinding mee maken.
- Voor Android-apparaten moet je ervoor zorgen dat de app op de achtergrond mag draaien en rechten heeft voor taken zoals het lezen van contactgegevens.

BEDIENINGSINSTRUCTIES VOOR DE ARMBAND

- Om het apparaat in te schakelen, houdt u de functieknop langer dan 3 seconden ingedrukt.
- In de Bluetooth-interface van het apparaat houdt u de knop 2 seconden ingedrukt om het apparaat uit te schakelen. Kort indrukken verlaat het uitschakelscherm.
- Selecteer "Reset" om het apparaat te resetten. Hierdoor worden alle gegevens gewist (stappen, slaap, afstand, calorieën, enz.).
- Als het apparaat is ingeschakeld, licht het scherm op door kort op de functietoets te drukken.
- Druk in het standaardklokscherm op de functietoets om naar verschillende schermen te gaan. Het scherm wordt na 5 seconden inactiviteit uitgeschakeld.
- In de hartslaginterface start het apparaat automatisch een 60 seconden durende test voor hartslag, bloeddruk en bloedzuurstof. Voor deze functie is hardwareondersteuning nodig.

ARMBANDFUNCTIES

- **Tijd:** De tijd wordt automatisch gekalibreerd na synchronisatie met je telefoon.
- **Activiteit bijhouden:** Houdt dagelijkse stappen, verbrande calorieën en afgelegde afstand in kilometers bij.
- **Hartslag, bloeddruk en bloedzuurstof:** Op de hartslaginterface meet en toont het apparaat binnen enkele seconden de hartslag, bloeddruk en bloedzuurstof. (Hiervoor is sensorondersteuning op het apparaat vereist).
- **Time-Sharing Stappenteller:** Begint met het tellen van stappen en het bijhouden van verbrande calorieën en duur vanaf het moment dat je deze interface opent. Bij het verlaten van de interface worden de stappen toegevoegd aan de totale telling.
- **Modus springtouw:** Toont de huidige tijd, verbrande calorieën en duur tijdens het bijhouden van springtouw oefeningen.
- **Sit-Up modus:** Toont de huidige tijd, verbrande calorieën en duur tijdens het volgen van sit-up oefeningen.
- **Slaapmonitoring:** Begint automatisch met slaapmonitoring wanneer je in slaap valt, waarbij diepe slaap, lichte slaap en wektijden worden bijgehouden om de slaapkwaliteit te beoordelen. Slaapegegevens kunnen alleen in de app worden bekeken en beginnen om 10 uur 's avonds met bijhouden, waarbij minimaal 3-4 uur slaap nodig is voor synchronisatie met de app.
- **Meldingweergave:** Toont de laatste drie ontvangen berichten wanneer meerdere herinneringen naar de armband worden gepusht.

- **Persoonlijke informatie:** Stel uw geslacht, leeftijd, lengte, gewicht en dagelijkse stapdoelen in de app in onder "Instellingen → Persoonlijke informatie" om de voortgang van uw doelen te volgen.
- **Oproepherinneringen:** Indien ingeschakeld, zal de armband trillen en de naam of het nummer van de beller weergeven bij inkomende oproepen. (Vereist app-toestemming voor toegang tot contacten).
- **SMS-meldingen:** Indien ingeschakeld, trilt de armband bij ontvangst van een SMS-bericht.
- **App-meldingen:** Indien ingeschakeld, zal de armband trillen bij meldingen van apps zoals WeChat, QQ en Facebook en de eerste 20-40 tekens weergeven. Je kunt de laatste drie berichten bekijken in het meldingenmenu (app-toestemming vereist voor systeemmeldingen).
- **Trilinstellingen:** Trillen inschakelen voor oproepen, berichten en andere herinneringen. Als deze optie is uitgeschakeld, worden alleen schermmeldingen zonder trilling weergegeven.
Android-gebruikers: Zorg ervoor dat "FitPro" op de achtergrond kan draaien en alle benodigde toestemmingen heeft voor herinneringen.
- **Alarminstellingen:** Er kunnen maximaal 8 alarmen worden ingesteld en gesynchroniseerd met de armband. Eenmaal gesynchroniseerd, zullen de alarmen offline werken en u herinneren op de ingestelde tijden, zelfs als de app niet verbonden is.
- **Armband zoeken:** Selecteer "Vind armband" in de app om het apparaat te laten trillen zodat je het gemakkelijk kunt vinden.
- **Camera op afstand:** Wanneer u verbonden bent met de app, activeert u de functie Camera op afstand om met de armband te schudden of erop te tikken om een foto te nemen met een aftelling van 3 seconden. Zorg ervoor dat de app toegang heeft om foto's op te slaan.
- **Sedentaire herinnering:** Stel herinneringsintervallen in om je te waarschuwen als je een bepaalde tijd inactief bent geweest.
- **Omhoog om te ontwaken:** Als dit is ingeschakeld, licht het scherm automatisch op als je je pols naar je toe tilt.
- **Niet storen:** Stel een tijdsperiode in voor de modus Niet storen om alle meldingen gedurende die tijd te onderbreken.

Apparaat resetten en verwijderen

- **Apparaat resetten:** Wist alle gegevens van de smartwatch (stappen, slaap, afstand, calorieën, etc.).
- **Apparaat verwijderen:** Wist alle gegevens en koppelt het apparaat los van de app.

VOORZORGSMAATREGELEN

1. Neem bij problemen met de productkwaliteit of als je onduidelijkheden hebt over het gebruik direct contact op met onze winkel via e-mail, dan helpen we je snel verder.
2. Metingen van dit apparaat zijn alleen ter referentie, niet voor medisch gebruik. Raadpleeg je arts en gebruik deze metingen niet voor diagnose of behandeling.
3. Stel de smartwatch niet bloot aan hoge luchtvochtigheid, hoge temperaturen of extreem lage temperaturen. Dit product is niet bestand tegen heet water, stoom kan het beschadigen.
4. We behouden ons het recht voor om de inhoud van deze handleiding zonder voorafgaande kennisgeving te wijzigen. Sommige functies kunnen per softwareversie verschillen.
5. Dit product bevat een polymeerbatterij. Stel deze niet bloot aan hoge temperaturen of open vuur.

6. Als het apparaat vastloopt of opnieuw opstart, controleer dan het geheugen van uw telefoon, wis het en probeer het opnieuw, of start de app opnieuw.

INSTRUCTIES VOOR RECYCLING EN VERWIJDERING:



Dit label betekent dat het product in de hele EU niet als ander huishoudelijk afval mag worden weggegooid. Om mogelijke schade aan het milieu of de volksgezondheid door ongecontroleerde afvalverwijdering te voorkomen. Recycle op verantwoorde wijze om duurzaam gebruik van materiële hulpbronnen te bevorderen. Als je een gebruikt apparaat wilt inleveren, gebruik dan het afgifte- en inzamelsysteem of neem contact op met de winkelier waar je het product hebt gekocht. De winkelier kan het product accepteren voor milieuveilige recycling.



Een verklaring van de fabrikant dat het product voldoet aan de vereisten van de toepasselijke EU-richtlijnen.