

SR (Latn.): SONICFIELD – KORISNIČKO UPUTSTVO

UVOD

Hvala vam na kupovini ovog uređaja za odbijanje životinja. Molimo vas da pažljivo pročitate ova uputstva i sačuvate ovaj priručnik za buduću upotrebu.

Ovaj uređaj je dizajniran za neprekidan rad, što vam omogućava da ga instalirate jednom i pustite da radi automatski. Njegov ograničeno vremenski otporan dizajn omogućava korišćenje tokom cele godine u većini vremenskih uslova. Uređaj koristi solarnu energiju za punjenje baterija, čime se obezbeđuje neprekidan rad.

Ugrađeni pasivni infracrveni senzor (PIR) detektuje kretanje i aktivira ultrazvučni zvučnik. Emituje zvuk koji je nečujan ljudima, ali efikasno odbija uobičajene spoljašnje štetočine kao što su psi, mačke, jeleni, rakuni, miševi, tvorovi, veverice i druge životinje.

Ovaj solarni uređaj za odbijanje životinja pruža bezbedan i human način da neželjene životinje drži podalje.

SPECIFIKACIJE PROIZVODA

- Dimenzije uređaja: 14 cm (Š) × 8,9 cm (D) × 36,3 cm (V)
- Težina uređaja: 240 g
- Napajanje: 4 × "AA" NiCd punjive baterije
- Potrošnja energije: stanje pripravnosti – 0,8 mAh; rad – 15 mAh
- Ultrazvučna frekvencija: 18–40 kHz
- Područje pokrivanja: približno 225,29 m²

DELOVI I KARAKTERISTIKE

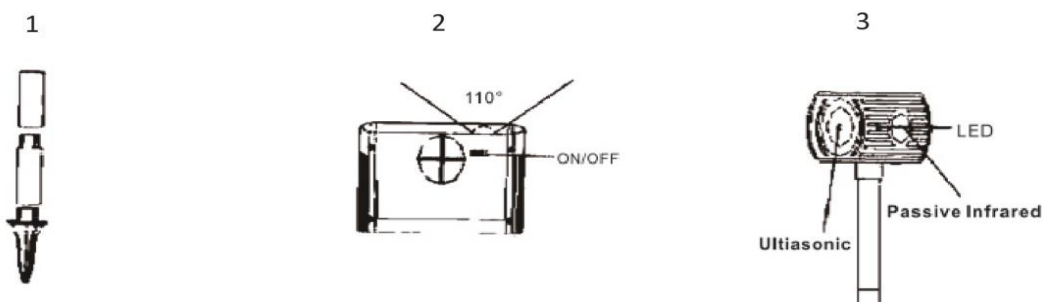

SASTAVLJANJE I INSTALACIJA

1. Potpuno raspakujte uređaj i proverite da li su svi delovi prisutni. Pogledajte slike 1–3.

2. Sastavite uređaj povezivanjem glave, delova stuba, spojnog dela i kočica za zemlju. Pogledajte slike 1–3.
3. Prebacite prekidač za napajanje u položaj “ON”. Pogledajte sliku 2.
4. Uređaj je dizajniran tako da ostane stalno uključen. Radi pomoću četiri “AA” NiCd punjive baterije.
5. Nakon uključivanja, LED svetlo i ultrazvučni signal će se aktivirati na 15 sekundi. Uređaj će zatim preći u stanje pripravnosti.
6. Uređaj je sada spreman za instalaciju. Izaberite mesto sa dovoljno sunčeve svetlosti kako bi baterije ostale potpuno napunjene. Obezbedite da je zaštićeno područje unutar efektivnog dometa uređaja. Pogledajte sliku 2.
7. Za optimalne performanse postavite glavu uređaja približno 22–25 cm iznad nivoa tla.
8. Prilikom postavljanja na tvrdo tlo pazite da ne oštetite uređaj. Preporučuje se da pripremite tlo pre ubacivanja kočica.
9. Kada PIR senzor detektuje kretanje, LED svetlo će treptati 3 sekunde, a ultrazvučni signal će raditi 15 sekundi pre povratka u stanje pripravnosti.

BEZBEDNOSNA UPUTSTVA

- Za najbolje rezultate ostavite uređaj da radi neprekidno.
- Ne potapajte uređaj u vodu.
- Ne prekrivajte PIR senzor.
- Uređaj čistite mekom, vlažnom krpom i blagim sapunom. Nemojte koristiti jake hemikalije ili abrazivna sredstva za čišćenje.
- **UPOZORENJE!** Pre instalacije uvek proverite da li postoje podzemne instalacije, kablovi ili žice. Nepridržavanje ovoga može dovesti do povrede, materijalne štete ili smrti.
- Izbegavajte ispuštanje ili oštećivanje proizvoda.
- Ne pokušavajte sami da menjate ili popravljate uređaj. Popravke mora obaviti kvalifikovani tehničar.
- Koristite samo dodatke isporučene uz uređaj.
- Ovaj uređaj je namenjen za spoljašnju upotrebu, ali je njegova vodootpornost ograničena.

Bezbednost baterije:

- Nemojte menjati, rastavljati, bušiti, seći ili spaljivati bateriju.
- Nemojte lemiti direktno na bateriju niti je izlagati visokim temperaturama.
- Nemojte pokušavati da uklonite ili preinačite bateriju.
- U slučaju oštećenja ili curenja baterije, odmah i pravilno odložite proizvod.
- Postavite proizvod na vatrootporne površine kako biste smanjili rizik od incidenata povezanih sa baterijom.
- Održavajte solarni panel čistim i bez prljavštine i ostataka.
- Držite kućne ljubimce dalje od uređaja.
- Ovaj proizvod nije igračka. Deca moraju biti pod nadzorom u svakom trenutku kada su u blizini uređaja.

U slučaju curenja baterije:

- Ako elektrolit dođe u kontakt sa kožom, odmah isperite vodom i po potrebi potražite medicinsku pomoć.

- Ako elektrolit dođe u kontakt sa očima, ispirajte ih čistom vodom najmanje 15 minuta i odmah potražite medicinsku pomoć.
- Nemojte koristiti uređaj ako ne radi ispravno, ako je oštećen, pao, bio neupotrebljavan duže vreme ili potopljen u vodu.

UPUTSTVO ZA RECIKLAŽU I ODLAGANJE:



Ova oznaka znači da se proizvod ne sme odlagati kao ostali kućni otpad u Evropskoj uniji. Da biste sprečili potencijalnu štetu po životnu sredinu ili zdravlje ljudi usled nekontrolisanog odlaganja otpada, reciklirajte odgovorno kako biste podržali održivo korišćenje materijalnih resursa.

Ako želite da vratite korišćeni uređaj, koristite sistem za odlaganje i prikupljanje otpada ili kontaktirajte prodavca od koga ste kupili proizvod. Prodavac može prihvatiti proizvod radi reciklaže na ekološki bezbedan način.



Izjava proizvođača da je proizvod u skladu sa zahtevima važećih direktiva Evropske unije.

SR (Cyril.): SONICFIELD – КОРИСНИЧКО УПУТСТВО

УВОД

Хвала вам на куповини овог уређаја за одбијање животиња. Молимо вас да пажљиво прочитате ова упутства и сачувате овај приручник за будућу употребу.

Овај уређај је дизајниран за непрекидан рад, што вам омогућава да га инсталирате једном и пустите да ради аутоматски. Његов ограничено временски отпоран дизајн омогућава коришћење током целе године у већини временских услова. Уређај користи соларну енергију за пуњење батерија, чиме се обезбеђује непрекидан рад.

Уграђени пасивни инфрацрвени сензор (PIR) детектује кретање и активира ултразвучни звучник. Емитује звук који је нечујан људима, али ефикасно одбија уобичајене спољашње штеточине као што су пси, мачке, јелени, ракуни, мишеви, творови, веверице и друге животиње.

Овај соларни уређај за одбијање животиња пружа безбедан и хуман начин да нежељене животиње држи подаље.

СПЕЦИФИКАЦИЈЕ ПРОИЗВОДА

- Димензије уређаја: 14 cm (Ш) × 8,9 cm (Д) × 36,3 cm (В)
- Тежина уређаја: 240 g
- Напајање: 4 × "AA" NiCd пуњиве батерије
- Потрошња енергије: стање приправности – 0,8 mAh; рад – 15 mAh
- Ултразвучна фреквенција: 18–40 kHz
- Подручје покривања: приближно 225,29 m²

ДЕЛОВИ И КАРАКТЕРИСТИКЕ

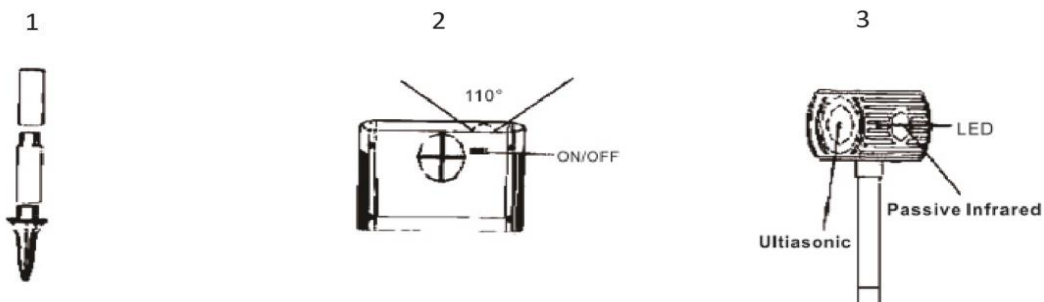

САСТАВЉАЊЕ И ИНСТАЛАЦИЈА

1. Потпуно распакујте уређај и проверите да ли су сви делови присутни. Погледајте слике 1–3.
2. Саставите уређај повезивањем главе, делова стуба, спојног дела и коца за земљу. Погледајте слике 1–3.
3. Пребаците прекидач за напајање у положај “**ON**”. Погледајте слику 2.
4. Уређај је дизајниран тако да остане стално укључен. Ради помоћу четири “**AA**” NiCd пуњиве батерије.
5. Након укључивања, LED светло и ултразвучни сигнал ће се активирати на 15 секунди. Уређај ће затим прећи у стање приправности.
6. Уређај је сада спреман за инсталацију. Изаберите место са довољно сунчеве светлости како би батерије остале потпуно напуњене. Обезбедите да је заштићено подручје унутар ефективног домета уређаја. Погледајте слику 2.
7. За оптималне перформансе поставите главу уређаја приближно 22–25 cm изнад нивоа тла.
8. Приликом постављања на тврдо тло пазите да не оштетите уређај. Препоручује се да припремите тло пре убацивања коца.
9. Када PIR сензор детектује кретање, LED светло ће трептати 3 секунде, а ултразвучни сигнал ће радити 15 секунди пре повратка у стање приправности.

БЕЗБЕДНОСНА УПУТСТВА

- За најбоље резултате оставите уређај да ради непрекидно.
- Не потапајте уређај у воду.
- Не прекривајте PIR сензор.
- Уређај чистите меком, влажном крпом и благим сапуном. Немојте користити јаке хемикалије или абразивна средства за чишћење.
- **УПОЗОРЕЊЕ!** Пре инсталације увек проверите да ли постоје подземне инсталације, каблови или жице. Непридржавање овога може довести до повреде, материјалне штете или смрти.
- Избегавајте испуштање или оштећивање производа.
- Не покушавајте сами да мењате или поправљате уређај. Поправке мора обавити квалификовани техничар.
- Користите само додатке испоручене уз уређај.
- Овај уређај је намењен за спољашњу употребу, али је његова водоотпорност ограничена.

Безбедност батерије:

- Немојте мењати, растављати, бушити, сећи или спаљивати батерију.
- Немојте лемити директно на батерију нити је излагати високим температурама.
- Немојте покушавати да уклоните или преиначите батерију.
- У случају оштећења или цурења батерије, одмах и правилно одложите производ.
- Поставите производ на ватроотпорне површине како бисте смањили ризик од инцидената повезаних са батеријом.
- Одржавајте соларни панел чистим и без прљавштине и остатака.
- Држите кућне љубимце даље од уређаја.

- Овај производ није играчка. Деца морају бити под надзором у сваком тренутку када су у близини уређаја.

У случају цурења батерије:

- Ако електролит дође у контакт са кожом, одмах исперите водом и по потреби потражите медицинску помоћ.
- Ако електролит дође у контакт са очима, испирајте их чистом водом најмање 15 минута и одмах потражите медицинску помоћ.
- Немојте користити уређај ако не ради исправно, ако је оштећен, пао, био неупотребљаван дуже време или потопљен у воду.

УПУТСТВО ЗА РЕЦИКЛАЖУ И ОДЛАГАЊЕ:



Ова ознака значи да се производ не сме одлагати као остали кућни отпад у Европској унији. Да бисте спречили потенцијалну штету по животну средину или здравље људи услед неконтролисаног одлагања отпада, рециклирајте одговорно како бисте подржали одрживо коришћење материјалних ресурса. Ако желите да вратите коришћени уређај, користите систем за одлагање и прикупљање отпада или контактирајте продавца од кога сте купили производ. Продавац може прихватити производ ради рециклирања на еколошки безбедан начин.



Изјава произвођача да је производ у складу са захтевима важећих директива Европске уније