

NL: SONICFIELD – GEBRUIKERSHANDLEIDING

INLEIDING

Bedankt voor de aankoop van dit dierenafweerapparaat. Lees deze instructies zorgvuldig door en bewaar deze handleiding voor toekomstig gebruik.

Dit apparaat is ontworpen voor continu gebruik, zodat u het één keer kunt installeren en het daarna automatisch zijn werk kunt laten doen. Het beperkt weerbestendige ontwerp maakt gebruik gedurende het hele jaar mogelijk onder de meeste weersomstandigheden. Het apparaat gebruikt zonne-energie om de batterijen op te laden, zodat een continue werking wordt gewaarborgd.

De ingebouwde passieve infraroodsensor (PIR) detecteert beweging en activeert de ultrasone luidspreker. Deze zendt een geluid uit dat voor mensen onhoorbaar is, maar veelvoorkomende dieren en plagen buitenshuis zoals honden, katten, herten, wasberen, muizen, stinkdieren, eekhoorns en meer doeltreffend verjaagt.

Deze op zonne-energie werkende dierenverjager biedt een veilige en diervriendelijke manier om ongewenste dieren op afstand te houden.

PRODUCTSPECIFICATIES

- Afmetingen van het apparaat: 14 cm (B) × 8,9 cm (D) × 36,3 cm (H)
- Gewicht van het apparaat: 240 g
- Voeding: 4 × oplaadbare “AA” NiCd-batterijen
- Energieverbruik: stand-by – 0,8 mAh; werking – 15 mAh
- Ultrasone frequentie: 18–40 kHz
- Dekking: ongeveer 225,29 m²

ONDERDELEN EN KENMERKEN

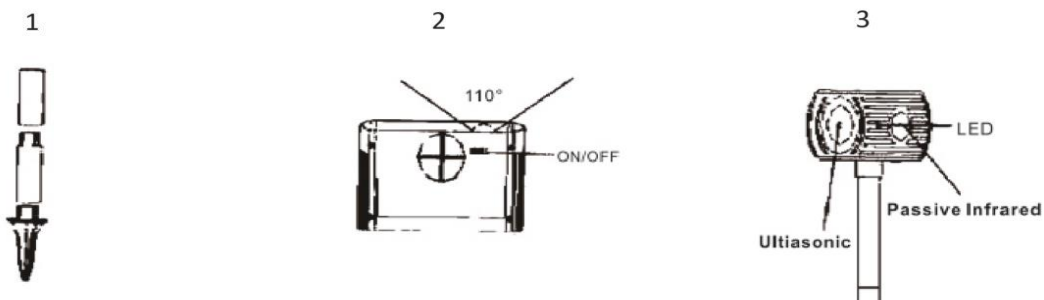

MONTAGE EN INSTALLATIE

1. Pak het apparaat volledig uit en controleer of alle onderdelen aanwezig zijn. Zie figuren 1–3.

2. Monteer het apparaat door de kop, de paaldelen, de connector en de grondpen met elkaar te verbinden. Zie figuren 1–3.
 3. Zet de aan/uit-schakelaar in de stand “ON”. Zie figuur 2.
 4. Het apparaat is ontworpen om continu ingeschakeld te blijven. Het werkt op vier oplaadbare “AA” NiCd-batterijen.
 5. Na het inschakelen worden het LED-lampje en het ultrasone signaal gedurende 15 seconden geactiveerd. Daarna schakelt het apparaat over naar de stand-bymodus.
 6. Het apparaat is nu klaar voor installatie. Kies een locatie met voldoende zonlicht om de batterijen volledig opgeladen te houden. Zorg ervoor dat het te beschermen gebied binnen het effectieve bereik van het apparaat ligt. Zie figuur 2.
 7. Voor optimale prestaties plaatst u de kop van het apparaat ongeveer 22–25 cm boven de grond.
 8. Wees voorzichtig bij installatie in harde grond om schade aan het apparaat te voorkomen. Het wordt aanbevolen de grond eerst voor te bereiden voordat u de pen in de grond steekt.
 9. Wanneer de PIR-sensor beweging detecteert, knippert het LED-lampje 3 seconden en werkt het ultrasone signaal 15 seconden voordat het apparaat terugkeert naar de stand-bymodus.
-

VEILIGHEIDSINSTRUCTIES

- Laat het apparaat continu werken voor het beste resultaat.
- Dompel het apparaat niet onder in water.
- Dek de PIR-sensor niet af.
- Reinig het apparaat met een zachte, vochtige doek en milde zeep. Gebruik geen agressieve chemicaliën of schurende reinigingsmiddelen.
- **WAARSCHUWING!** Controleer vóór installatie altijd op ondergrondse leidingen, kabels of draden. Als u dit niet doet, kan dit leiden tot letsel, materiële schade of overlijden.
- Laat het product niet vallen en voorkom beschadiging.
- Probeer het apparaat niet zelf te wijzigen of te repareren. Reparaties moeten worden uitgevoerd door een gekwalificeerde technicus.
- Gebruik uitsluitend de accessoires die met het apparaat zijn meegeleverd.
- Dit apparaat is bedoeld voor gebruik buitenshuis; de waterbestendigheid ervan is echter beperkt.

Batterijveiligheid:

- Wijzig, demonteer, doorboor, snijd of verbrand de batterij niet.
- Soldeer niet rechtstreeks op de batterij en stel deze niet bloot aan hoge temperaturen.
- Probeer de batterij niet te verwijderen of aan te passen.
- In geval van beschadiging of lekkage van de batterij moet het product onmiddellijk en op correcte wijze worden afgevoerd.
- Plaats het product op brandwerende oppervlakken om het risico op batterijgerelateerde incidenten te minimaliseren.
- Houd het zonnepaneel schoon en vrij van vuil en afval.
- Houd huisdieren uit de buurt van het apparaat.
- Dit product is geen speelgoed. Kinderen moeten altijd onder toezicht staan wanneer zij zich in de buurt van het apparaat bevinden.

In geval van batterijlekkage:

- Als de elektrolyt in contact komt met de huid, spoel dan onmiddellijk met water en zoek indien nodig medische hulp.
 - Als de elektrolyt in contact komt met de ogen, spoel deze dan minstens 15 minuten met schoon water en zoek onmiddellijk medische hulp.
 - Gebruik het apparaat niet als het niet goed werkt, beschadigd is, is gevallen, lange tijd niet is gebruikt of in water is ondergedompeld.
-

INSTRUCTIES VOOR RECYCLING EN VERWIJDERING:



Dit label betekent dat het product in de hele EU niet als ander huishoudelijk afval mag worden weggegooid. Om mogelijke schade aan het milieu of de volksgezondheid door ongecontroleerde afvalverwijdering te voorkomen. Recycle op verantwoorde wijze om duurzaam gebruik van materiële hulpbronnen te bevorderen. Als je een gebruikt apparaat wilt inleveren, gebruik dan het afgifte- en inzamelsysteem of neem contact op met de winkelier waar je het product hebt gekocht. De winkelier kan het product accepteren voor milieuveilige recycling.



Een verklaring van de fabrikant dat het product voldoet aan de vereisten van de toepasselijke EU-richtlijnen.