

ES: SONICFIELD – MANUAL DE USUARIO

INTRODUCCIÓN

Gracias por comprar este dispositivo repelente de animales. Lea atentamente estas instrucciones y conserve este manual para futuras consultas.

Este dispositivo está diseñado para un funcionamiento continuo, lo que le permite instalarlo una sola vez y dejar que funcione automáticamente. Su diseño con protección limitada contra la intemperie permite su uso durante todo el año en la mayoría de las condiciones climáticas. El dispositivo utiliza energía solar para recargar sus baterías, garantizando un funcionamiento continuo.

El sensor infrarrojo pasivo incorporado (PIR) detecta movimiento y activa el altavoz ultrasónico. Emite un sonido inaudible para los seres humanos, pero eficaz para repeler plagas comunes del exterior como perros, gatos, ciervos, mapaches, ratones, zorrillos, ardillas y más.

Este repelente solar de animales ofrece una forma segura y humanitaria de mantener alejados a los animales no deseados.

ESPECIFICACIONES DEL PRODUCTO

- Dimensiones de la unidad: 14 cm (An.) × 8,9 cm (Pr.) × 36,3 cm (Al.)
- Peso de la unidad: 240 g
- Fuente de alimentación: 4 × baterías recargables NiCd “AA”
- Consumo de energía: en espera – 0,8 mAh; en funcionamiento – 15 mAh
- Frecuencia ultrasónica: 18–40 kHz
- Área de cobertura: aproximadamente 225,29 m²

PARTES Y CARACTERÍSTICAS

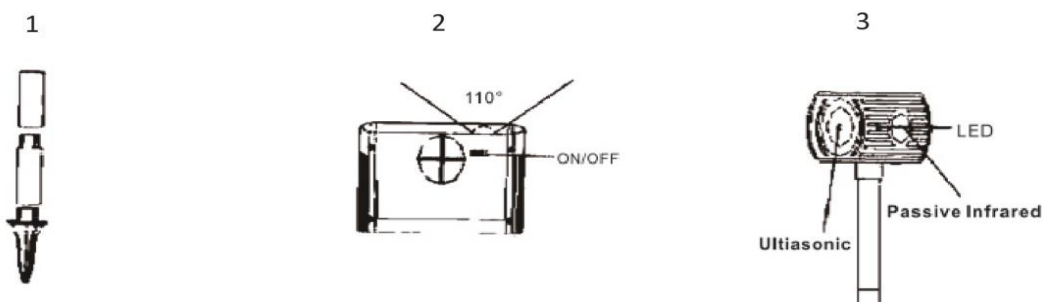

MONTAJE E INSTALACIÓN

1. Desembale completamente la unidad y confirme que todas las piezas estén presentes. Consulte las Figuras 1–3.

2. Monte el dispositivo conectando la cabeza, las secciones del poste, el conector y la estaca para el suelo. Consulte las Figuras 1–3.
 3. Coloque el interruptor de encendido en la posición “ON”. Consulte la Figura 2.
 4. El dispositivo está diseñado para permanecer encendido continuamente. Funciona con cuatro baterías recargables NiCd “AA”.
 5. Después de encenderlo, la luz LED y la señal ultrasónica se activarán durante 15 segundos. Luego, la unidad entrará en modo de espera.
 6. El dispositivo ya está listo para la instalación. Elija un lugar con suficiente luz solar para mantener las baterías completamente cargadas. Asegúrese de que el área protegida esté dentro del alcance efectivo del dispositivo. Consulte la Figura 2.
 7. Para un rendimiento óptimo, coloque la cabeza del dispositivo aproximadamente a 22–25 cm sobre el nivel del suelo.
 8. Al instalarlo en suelo duro, tenga cuidado de no dañar el dispositivo. Se recomienda preparar el suelo antes de insertar la estaca.
 9. Cuando el sensor PIR detecte movimiento, la luz LED parpadeará durante 3 segundos y la señal ultrasónica funcionará durante 15 segundos antes de volver al modo de espera.
-

INSTRUCCIONES DE SEGURIDAD

- Permita que el dispositivo funcione continuamente para obtener los mejores resultados.
- No sumerja el dispositivo en agua.
- No cubra el sensor PIR.
- Limpie el dispositivo con un paño suave y húmedo y jabón suave. No utilice productos químicos agresivos ni limpiadores abrasivos.
- **¡ADVERTENCIA!** Antes de la instalación, compruebe siempre si hay servicios subterráneos, cables o alambres. No hacerlo puede provocar lesiones, daños materiales o la muerte.
- Evite dejar caer o dañar el producto.
- No intente modificar ni reparar el dispositivo por su cuenta. Las reparaciones deben ser realizadas por un técnico cualificado.
- Utilice únicamente los accesorios suministrados con el dispositivo.
- Este dispositivo está diseñado para uso en exteriores; sin embargo, su capacidad de impermeabilidad es limitada.

Seguridad de la batería:

- No modifique, desmonte, perfore, corte ni incinere la batería.
- No sude directamente sobre la batería ni la esponja a altas temperaturas.
- No intente retirar ni alterar la batería.
- En caso de daño o fuga de la batería, deseche el producto de inmediato y de forma adecuada.
- Coloque el producto sobre superficies resistentes al fuego para minimizar el riesgo de incidentes relacionados con la batería.
- Mantenga el panel solar limpio y libre de suciedad y residuos.
- Mantenga a las mascotas alejadas del dispositivo.
- Este producto no es un juguete. Los niños deben estar supervisados en todo momento cuando estén cerca del dispositivo.

En caso de fuga de la batería:

- Si el electrolito entra en contacto con la piel, enjuague inmediatamente con agua y busque asistencia médica si es necesario.
- Si el electrolito entra en contacto con los ojos, enjuáguelos con agua limpia durante al menos 15 minutos y busque atención médica inmediata.
- No utilice el dispositivo si funciona mal, está dañado, se ha caído, ha permanecido sin usarse durante un período prolongado o ha sido sumergido en agua.

INSTRUCCIONES PARA EL RECICLAJE Y LA ELIMINACIÓN:



Esta etiqueta significa que el producto no puede eliminarse como otros residuos domésticos en toda la UE. Para evitar posibles daños al medio ambiente o a la salud humana derivados de la eliminación incontrolada de residuos. Recicle de forma responsable para promover el uso sostenible de los recursos materiales. Si desea devolver un aparato usado, utilice el sistema de entrega y recogida o póngase en contacto con el minorista al que compró el producto. El minorista puede aceptar el producto para reciclarlo de forma segura para el medio ambiente.



Una declaración del fabricante de que el producto cumple los requisitos de las Directivas de la UE aplicables.