

HR: SECURIMOTE – KORISNIČKI PRIRUČNIK

Inteligentni prekidač napajanja za automobile

SPECIFIKACIJE PROIZVODA

Radna temperatura: -30 °C do 90 °C

Nazivna struja: 240 A

Trenutna struja: 500 A

Dopušteni radni napon: DC 12–18 V

Prag zaštite od niskog napona: 11.8 V \pm 0.25 V

Napon za detekciju rada motora: 13.3 V \pm 0.25 V

Potrošnja energije u stanju pripravnosti: 1 mA

Sadržaj pakiranja:

- 2× bežična daljinska upravljača
- 1× prekidač napajanja akumulatora vozila
- 1× zaštitna podloga

SHEMA PROIZVODA

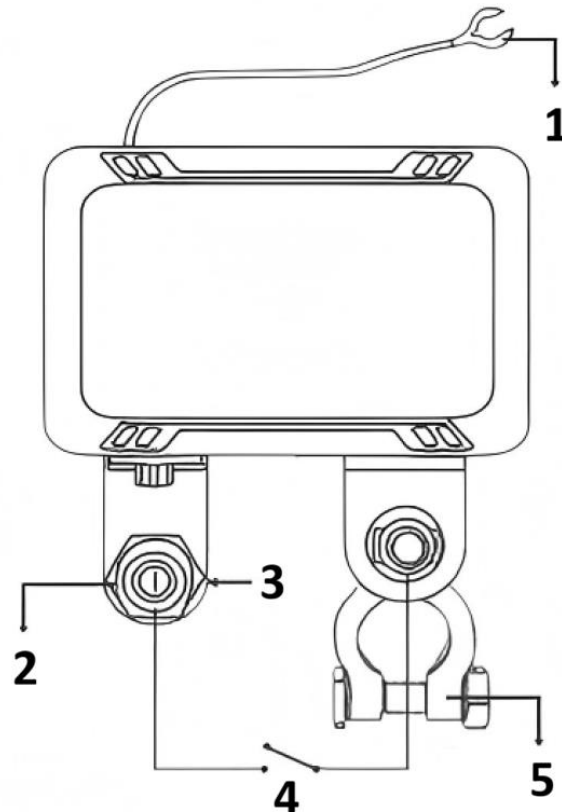

1. Spojiti na pozitivni priključak akumulatora
2. Spojiti uklonjeni negativni kabel akumulatora
3. Stezaljka priključka akumulatora

4. Zaštitni modul releja
 5. Spojiti na negativni priključak akumulatora
-

KORACI UGRADNJE PROIZVODA

Korak 1: Isključite vozilo i uklonite negativni kabel akumulatora s priključka akumulatora.

Korak 2: Spojite uklonjeni negativni kabel akumulatora na ulazni priključak prekidača napajanja.

Korak 3: Pričvrstite stezaljku prekidača napajanja na negativni priključak akumulatora i sigurno zategnite vijak priključka.

Korak 4: Spojite crvenu žicu na pozitivni (+) priključak akumulatora.

Korak 5: Uparite bežični daljinski upravljač s uređajem prema uputama za uparivanje. Proizvod je sada spreman za uporabu.

Važne napomene

1. Ako napon akumulatora padne ispod $11.8\text{ V} \pm 0.25\text{ V}$, uređaj će nakon 60 sekundi emitirati zvučni alarm. Kako bi zaštitio akumulator vozila, sustav će automatski prekinuti napajanje nakon 120 sekundi.
 2. Ako napon akumulatora poraste iznad $13.3\text{ V} \pm 0.25\text{ V}$, funkcija bežičnog daljinskog upravljanja bit će privremeno onemogućena, a uređaj će prijeći u način zaštite od slučajnog aktiviranja kako bi se spriječio neželjeni rad.
 3. Prije uporabe vozila provjerite jesu li svi kabelski spojevi sigurno zategnuti.
 4. Ovaj proizvod namijenjen je isključivo za 12 V sustave akumulatora vozila. Ne koristiti s 24 V sustavima ili drugim nekompatibilnim izvorima napajanja.
-

UPUTE ZA UPARIVANJE BEŽIČNOG DALJINSKOG UPRAVLJAČA

Korak 1: Pritisnite i držite ručnu tipku „ON” na uređaju približno 3 sekunde dok indikatorsko svjetlo rada ne zatreperi 3 puta. Uređaj će zatim prijeći u način uparivanja.

Korak 2: Pritisnite tipku „ON” ili „OFF” na daljinskom upravljaču. Čut će se zvučni signal, a indikatorsko svjetlo rada zatreperit će 3 puta, što označava uspješno uparivanje daljinskog upravljača i uređaja.

Dodatne napomene

1. Ako uređaj ne primi signal s daljinskog upravljača unutar 30 sekundi nakon ulaska u način uparivanja, sustav će automatski izaći iz načina uparivanja.
 2. Za brisanje uparenih daljinskih upravljača pritisnite i držite tipku „ON” te pratite slijed indikatorskog svjetla. Svjetlo će tijekom četvrtog ciklusa zatreperiti 8 puta. Nakon završetka četvrtog ciklusa svi upareni daljinski upravljači bit će izbrisani iz memorije uređaja.
-

VAŽNE SIGURNOSNE INFORMACIJE

- Isključite kontakt vozila prije ugradnje.
 - Držite proizvod podalje od vode, prekomjerne topline i otvorenog plamena.
 - Nemojte rastavljati niti preinačavati proizvod.
 - Uređaj ugrađujte samo na kompatibilne priključke akumulatora vozila.
 - Držite daljinske upravljače izvan dohvata djece.
-

UPUTE ZA RECIKLAŽU I ODLAGANJE:



Ova oznaka znači da se proizvod ne smije odbaciti kao ostatak kućanstva u cijeloj EU. Kako biste spriječili moguću štetu okolišu ili ljudskom zdravlju od nekontroliranog odlaganja otpada. Reciklirajte odgovorno kako biste potaknuli održivu uporabu materijalnih resursa. Ako želite vratiti korišteni uređaj, koristite sustav za predaju i prikupljanje, ili kontaktirajte prodavača od kojeg ste kupili proizvod. Prodavač može prihvatiti proizvod za ekološki sigurno recikliranje.



Izjava proizvođača da proizvod zadovoljava zahtjeve odgovarajućih direktiva EU.