

VIXSON

HASZNÁLATI UTASÍTÁSOK

PYROPEN

MODEL SZÁM: 936H



TERMÉKLEÍRÁS

Teljesítmény: 60W

Működési feszültség: 230V

Működési frekvencia: ~50/60Hz

Felmelegedési idő: 55s

Hőmérséklet-tartomány: 200-450°C

A csomag tartalma



- 1x PYROPEN forrasztópáka
- 1x forrasztópumpa
- 6x forrasztóhegy (az egyik már a PYROPEN-hez csatlakoztatva lehet)
- 1x hegy átalakító
- 1x Hasznos kés
- 5x tartalék használati kés pengék
- 1x Forrasztópáka állvány

- 7. 2x Tisztító szivacs
- 8. 1x Faégető és forrasztó készlet (28 darab):
 - 15 faégetési hegy
 - 10 forrasztóhegy
 - 1 forró kés szerszám
 - 2 karaktersablon

Forrasztópáka méretei



Forrasztópáka alkatrészek

Forrasztóhegy

Rozsdamentes acélcső

Hőálló fej

Csúszásgátló hüvely

Hőmérséklet-szabályozó tárcsa



Csavaranya

Hőszóródás
Nyitás

Fő fogadás átalakító

Kerámia fűtőmag

FIGYELMEZTETÉSEK ÉS BIZTONSÁGI UTASÍTÁSOK:

Kérjük, használat előtt figyelmesen olvassa el.

- Ezt a készüléket nem használhatják gyermekek vagy csökkent fizikai, érzékszervi vagy szellemi képességekkel rendelkező személyek, illetve olyan személyek, akik nem rendelkeznek a készülék kezeléséhez szükséges tapasztalattal vagy ismeretekkel, kivéve, ha megfelelő utasításokat kaptak, vagy a biztonságukért felelős személy felügyelete alatt állnak.
- Kérjük, használjon védőfelszerelést a forrasztópáka kezelésénél. Javasoljuk, hogy lehetőség szerint használjon hőálló kesztyűt és védőszemüveget. A beltéri forrasztás során (különösen a gyengén szellőztetett helyiségekben) erősen javasoljuk a szűrővel ellátott védőmaszk vagy más légzőkészülék használatát.
- Ha csatlakoztatva van a tápegységhez, a forrasztópákát csak a fogantyújánál fogva érintse meg. Ha kihúzza a készüléket a hálózathoz, várjon, amíg a hegye lehűl, mielőtt megérintené.
- **TŰZ VESZÉLY!** Ne hagyja felügyelet nélkül a forrasztópákát. Ha nem használja, húzza ki a PYROOPEN-t a tápegységből. A forrasztópákát, amíg be van dugva, nem szabad hosszabb ideig az állványon hagyni. Ne helyezze a készüléket más felületre, amíg be van dugva és melegszik. Ne használja a készüléket gyúlékony anyagok közelében. Használat közben erősen tartsa a készüléket.
- **MÉRGEZŐ FÜST!** A forrasztópákát jól szellőző helyen használja. A forrasztott fém füstje biztonsági kockázatot jelent, és légúti irritációt, fejfájást és hányingert okozhat. Hosszabb ideig történő belélegzés esetén a felhasználó súlyos egészségügyi problémákat, például "fémfüstlázat" vagy ólommérgezést kaphat. Amikor csak lehetséges, használjon ólommentes forrasztóanyagot.
- Ezt a készüléket csak rendeltetészerűen használja.
- Ne próbálja meg semmilyen módon megváltoztatni a terméket.
- Kerülje a termék földre ejtését vagy másképp történő sérülését.
- Fontos a rendszeres karbantartás. A korrózió és a sérülések elkerülése érdekében minden használat után tisztítsa le a fémmaradványokat és a fluxust a PYROOPEN hegyekről.
- Ne merítse a forrasztópákát vízbe vagy más folyadékba, és ne tisztítsa a készüléket súroló vegyszerekkel. Tisztítsa meg a hegyeket nedves szivaccsal, vagy használjon izopropil-alkoholt, hegyoldószert vagy pasztát. Használat közben időnként mártogassa a hegyet nedves szivacsra.
- A balesetek elkerülése érdekében győződjön meg arról, hogy a forrasztóállvány szilárdan és biztonságosan áll a kiválasztott sík felületen.
- Ügyeljen arra, hogy a készüléket kompatibilis tápegységhez csatlakoztassa.
- Tisztítás előtt kapcsolja ki a készüléket, és várja meg, amíg lehűl. Ügyeljen arra, hogy a készülék a lehűlés alatt a forrasztópáka állványon nyugodjon.

- Amikor kihúzza a készüléket a konnektorból, fogja meg a dugót, ne rángassa a kábelt. Ügyeljen arra, hogy a vezeték ne szenvedjen sérülést használat közben vagy tárolás közben. Mindig ellenőrizze a kopás jeleit, mielőtt bedugja a tápegységbe.
- A készüléket mindig gyermekek számára elérhetetlen helyen tárolja.
- A forrasztópákát száraz helyen, víz- és nedvességforrásoktól távol tárolja.
- Nem vállalunk felelősséget a jelen utasítások megszegésétől, a termék nem megfelelő használatából vagy helytelen kezeléséből eredő károkért.

PYROPEN ÖSSZESZERELÉS

A PYROPEN hegyek összeszerelése a tervezett felhasználástól függ: faégetés (pirográfia), forrasztás vagy forró késsel történő vágás.

1. Forrasztóhegy összeállítás

Forrasztáshoz a 6 külön csomagolt forrasztóhegyet használhatja.

A helyes telepítéshez kövesse az alábbi lépéseket:

- 1. lépés:** Csavarja ki az alján lévő fémanyát, hogy meglazítsa a menetes láncszemet.
- 2. lépés:** Először távolítsa el az anyát, majd a védőcsövet és végül a forrasztóhegyet. Az alkatrészeket mindig ebben a sorrendben távolítsa el (lásd a jobb oldali ábrát).
- 3. lépés:** Válasszon egy új forrasztóhegyet, és helyezze a kerámia fűtőmagra. Csúsztassa a védőcsövet a forrasztóhegyre, majd rögzítse az anyát.
- 4. lépés:** Csavarja az anyát szorosan az alján lévő menetre.

Fontos megjegyzés: A faégető és forrasztó készlet 10 forrasztóhegyének felhelyezésekor a hegy átalakítót kell használnia. Az összeszerelési utasításokat lásd az alábbiakban a faégetőhegyek összeszerelése fejezetben.



2. Faégető hegy összeszerelése

Pirográfiai célokra használja a faégető és forrasztó készletben található hegyeket. A készletből származó hegyek forrasztópákához való csatlakoztatásához szükség lesz a hegykonverterre. Kövesse az alábbi lépéseket a helyes felszereléshez:

- 1. lépés:** Távolítson el minden alkatrészt, amíg a fűtőmag ki nem kerül (ismételje meg az előző fejezet lépéseit).
- 2. lépés:** Helyezze a hegyátalakítót a fűtőmag fölé.
- 3. lépés:** Helyezze a védőcsövet a hegyátalakítóra. A hegyátalakító sovány hegyének ki kell nyúlnia a védőcső tetején lévő nyíláson.
- 4. lépés:** Az összeállítás rögzítéséhez csavarja szorosan a fémanyát az alján lévő menetre.
- 5. lépés:** Válassza ki a hegyet a hegykészletből, és csavarja be a hegyátalakító menetébe.

Megjegyzés: A hegyátalakítót a 6 forrasztóhegyet tartalmazó műanyag zacskóba csomagolják, külön a faégető és forrasztó készlettől.

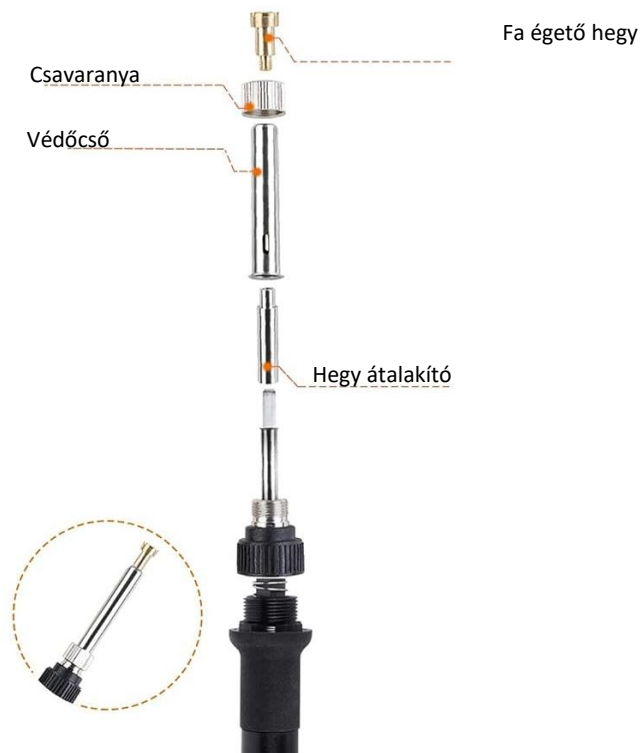

3. Forró kés szerelvény

A forró kés tartozékot a faégető és forrasztó készlet tartalmazza. A tartozék három részből áll: a forró késből, a forró kés tartójából és a biztonsági csőből. A forró kés hosszabbítás felhelyezéséhez kövesse helyesen az alábbi szerelési lépéseket:

1. lépés: Távolítsa el az összes, korábban a forrasztópáka mellé rögzített alkatrészt, amíg a fűtőmag ki nem kerül.

2. lépés: Kövesse az előző fejezetben (Faégetőhegy összeszerelése) található összeszerelési utasításokat az 5. lépés kivételével.

3. lépés: Tartsa a biztonsági csövet úgy, hogy a nagyobb nyílás felfelé mutasson. Csúsztassa a biztonsági csövet a forrasztókés tartójának menetére, amíg annak menete át nem nyúlik az alján lévő kisebb nyíláson. Ezután kissé csavarja be a forró kés menetét a hegy átalakítóba.

4. lépés: Szerelje be a forró kést a forró késtartó nyílásába. Csúsztassa a kést egészen az aljáig, amíg a penge nyílása teljesen el nem takarja. Legyen óvatos a kés felhelyezésekor, a penge nagyon éles! A kés nem fog beférni a forró késtartó nyílásba, ha a menete túl szorosan van becsavarva a csúcsátalakítóba. Ha szükséges, lazítsa meg kissé a fogantyút, hogy a kés beférjen a nyílásba.

5. lépés: Rögzítse a szerelvényt a biztonsági cső elforgatásával. A cső elforgatásával a forró késtartó szorítása megszorul a pengén, és a menetét rögzíti a csúcsátalakítóhoz.

Megjegyzés: A biztonsági cső már a csomagolásban fel van erősítve a forró késtartóhoz.

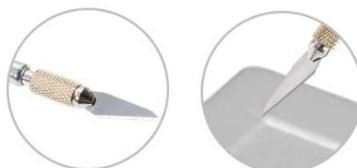

Alkatrészek és összeszerelés csúcstípusonként

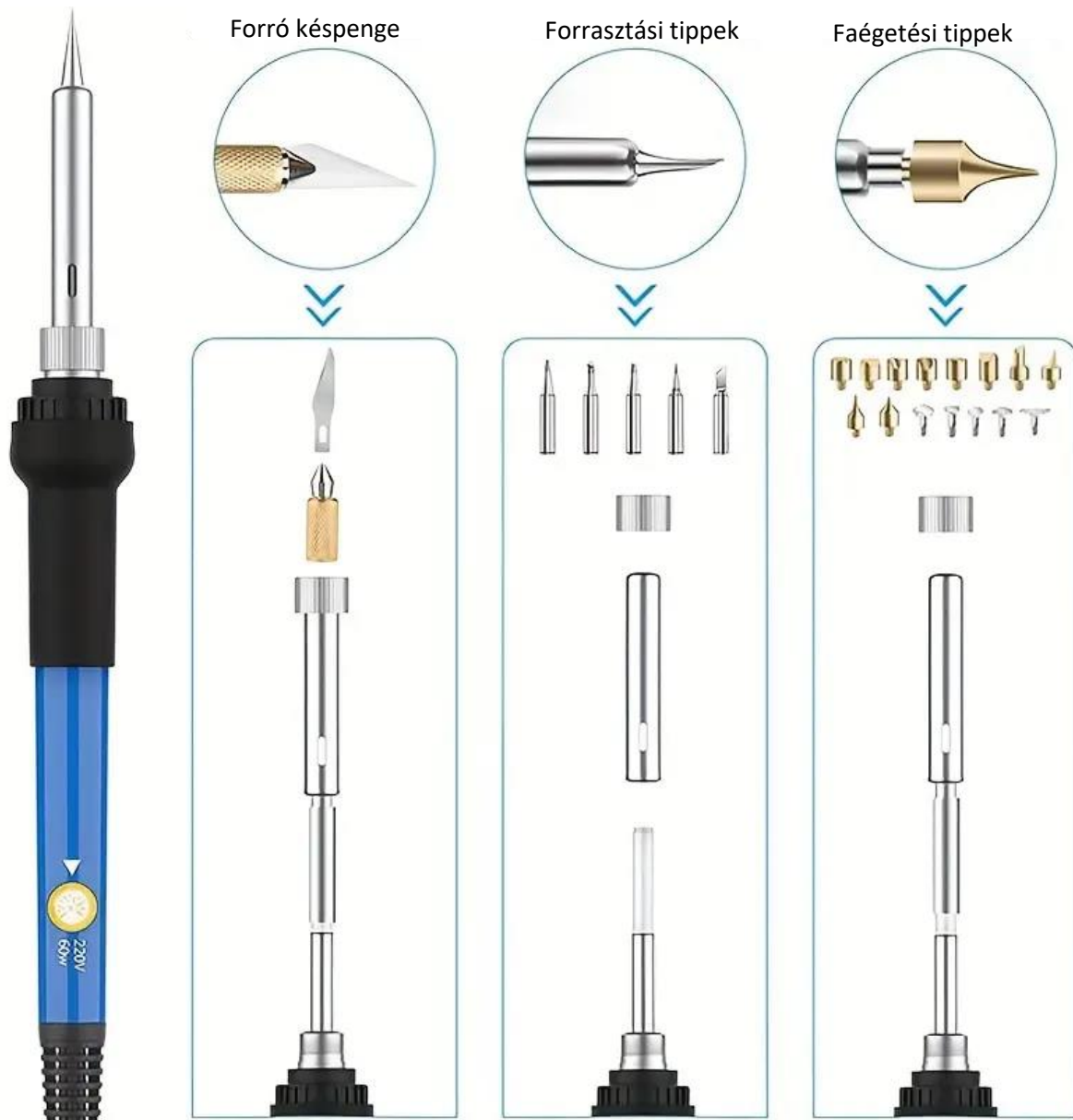

FELHASZNÁLÓI UTASÍTÁSOK

Indítás

Mielőtt elkezdi használni a terméket, állítsa be és tisztítsa meg a munkaterületet. Biztosítson jó világítást és szellőzést. Győződjön meg róla, hogy visel minden rendelkezésre álló biztonsági felszerelést. Szerelje fel a kívánt hegyet, majd kezdje el a PYROPEN-t a megfelelő konnektorba dugva és a forrasztópáka állványra helyezve. Állítsa be a hőmérsékletet a markolaton lévő sárga hőmérsékletszabályozó tárcsa elforgatásával. Forrasztási célokra magasabb hőmérséklet ajánlott (350-450°C). Faégetéshez a teljes hőmérsékleti spektrum használható (200-450°C), a fa szívósságától és a kívánt elszenesedéstől függően. Kísérletezzen különböző hegyekkel különböző hőmérsékleteken, hogy kiderüljön, mi felel meg az Ön igényeinek.



Forrasztás

1. Kezdje a forrasztópáka hegyének tisztításával. Törölje át a hegyet egy nedves szivaccsal, hogy eltávolítsa az oxidációt vagy maradványokat. Helyezze a mellékelt szivacsdarabot a forrasztópáka állványának erre a célra szolgáló rekeszére, és öntsön rá egy kis vizet. A hegynek használat előtt fényesnek és tisztának kell lennie.
2. A forrasztható alkatrészeket némi forraszpaszta alkalmazásával készítheti elő. A forraszpaszta különösen hasznos a finom osztású és miniatürizált elektronikus alkatrészek esetében, mivel lehetővé teszi a finom alkatrészek pontos elhelyezését és forrasztását (a csomagolás NEM tartalmaz forraszpasztát).
3. Olvasszon egy kis mennyiségű forraszanyagot a vasaló hegyére. Ezt a folyamatot "ónozásnak" nevezik, és javítja a hőátadást.
4. Használja a hőt: Érintse a forrasztópáka hegyét ahhoz a csatlakozási ponthoz, ahol kapcsolatot szeretné létrehozni. Mindkét alkatrészt melegítse, ne a forrasztót.
5. Vigye fel a forraszanyagot: A forraszdrótot érintse a kötéshez, ne a forrasztópákát. A hő megolvasztja a forraszanyagot, amely folyik és létrehozza a kapcsolatot. Ügyeljen arra, hogy csak annyi forraszanyagot használjon, hogy megfelelő kötést képezzen, de ne annyit, hogy pacát képezzen.
6. Miután a kötés forrasztásra került, távolítsa el a forraszdrótot, és egy pillanatig folytassa a forrasztást, hogy a forraszanyag lehűljön és megszilárduljon.
7. Vizsgálja meg a forrasztási kötést. Ennek fényesnek és simának kell lennie, ami jó kapcsolatot jelez.
8. Törölje le a hegyet a nedves szivaccsal, hogy eltávolítsa a felesleges forraszanyagot és az oxidokat. Minden alkalmazás után törölje át.
9. Ha végzett, helyezze a PYROPEN-t az állványra, húzza ki a kábelt a konnektorból, és várja meg, amíg a készülék lehűl. A hegyet megtisztíthatja izopropil-alkohollal, hegycsiszolóval vagy pasztával, hogy eltávolítsa a nem kívánt maradványokat, vagy egyszerűen csak használjon nedves szivacsot. A tisztítás után biztonságosan tárolja a készüléket.

A megfelelő forrasztóhegy kiválasztása

1. LÉPÉS: vizet kell felvinni a



4. LÉPÉS: forrasztás

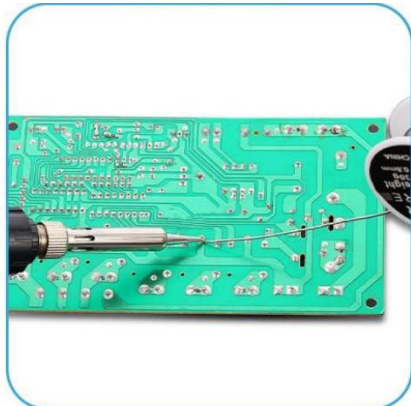

2. LÉPÉS: a hőmérséklet beállítása



5. LÉPÉS: tisztítsa meg a hegyet



3. LÉPÉS: forraszpaszta felvitele



6. LÉPÉS: kapcsolja ki a készüléket



KONIKÁLIS TIPP

Kis forrasztási
kötésekhez

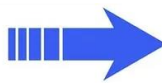

VÉSŐ/HEGYES HEGY

Nagyobb forrasztási



KÉS/ÁRAMLÁSI TIPPEK

Finom osztású / FPC
forrasztáshoz

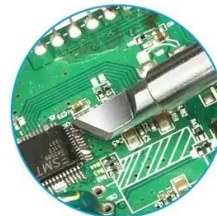
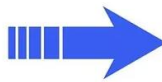

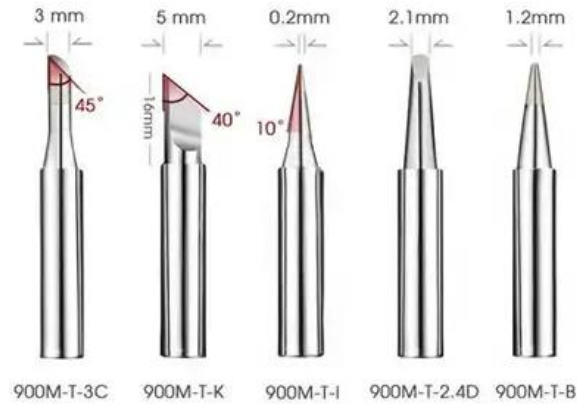

A forrasztásmentesítő szivattyú használata

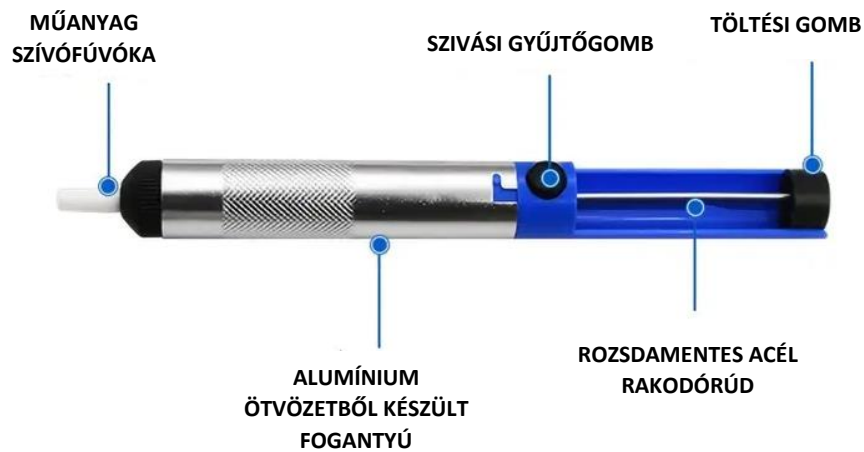

A forrasztásmentesítő szivattyú a felesleges forrasztóanyag eltávolítására szolgál a forrasztási felületről. Ez a szivattyú biztonságos módszert biztosít a forrasztóanyag eltávolítására, mivel alumínium-ötvözetből készült belsejében tartja azt. A szivattyú feltöltéséhez nyomja le teljesen a töltés gombot, amíg kattánót hangot nem hall. Forrasztáskor helyezze a szivattyú hegyét a forrasztási terület közelébe, hogy felkészüljön a szívásra. Az olvadt forrasztóanyag felszívásához nyomja meg a szívógombot. Vegye figyelembe, hogy a forrasztópumpában lévő rugórendszer erős, ezért a visszacsapódás megakadályozása érdekében tartsa erősen a pumpát.

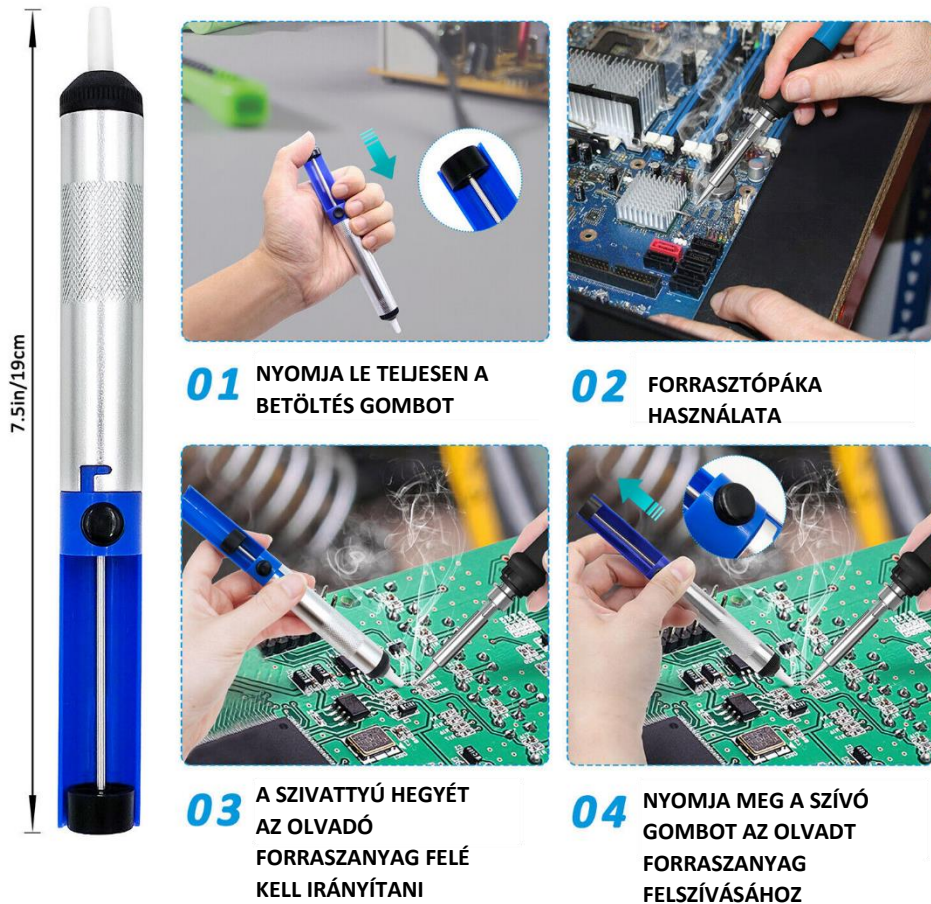

01 NYOMJA LE TELJESEN A BETÖLTÉS GOMBOT

02 FORRASZTÓPÁKA HASZNÁLATA

03 A SZIVATTYÚ HEGYÉT AZ OLVADÓ FORRASZANYAG FELÉ KELL IRÁNYÍTANI

04 NYOMJA MEG A SZÍVÓ GOMBOT AZ OLVADT FORRASZANYAG FELSZÍVÁSÁHOZ

Faégetés

1. Készítse elő a fa felületét: Csiszolja le a fa felületét, hogy sima legyen, és távolítsa el az esetleges hibákat. Tisztítsa meg a felületet a por és a törmelék eltávolítása érdekében.
2. Döntse el, hogy milyen mintát vagy mintázatot szeretne létrehozni. Használhatja a mellékelt sablonokat, rajzolhat sajátot, vagy dolgozhat szabadkézzel. Egy ceruzával enyhén vázolja fel a fára a mintát. Ez útmutatóként szolgál a faégetéshez.
3. Kezdje el a fatüzelést: Kezdje azzal, hogy lassan és óvatosan hozzáérinti a faégető szerszám felhevített hegyét a fa felületéhez. Fokozatosan növelje vagy csökkentse a nyomást és a sebességet a különböző árnyalatok és hatások elérése érdekében. Gyakoroljon egy fadarabon, hogy ráérezzen az eszköz használatára, és kísérletezzen a különböző hegyekkel.
4. Hőmérséklet és hegyek beállítása: Egyes területeken más-más hegyekre vagy hőmérséklet-beállításokra lehet szükség. Szükség szerint cserélje ki a hegyeket, és ennek megfelelően állítsa be a hőfokot.
5. Végső simítások: Hagyja a faégetőt teljesen kihűlni, mielőtt kezelné. Törölje le a megmaradt ceruzajegyeket, és ecsettel távolítsa el a fadarabokat, és vigyen fel egy felületkezelő vagy tömítőanyagot a műalkotás védelmére és megjelenésének javítására.
6. Használat után alaposan tisztítsa meg a forrasztópákát.

A megfelelő forrasztóhegy kiválasztása

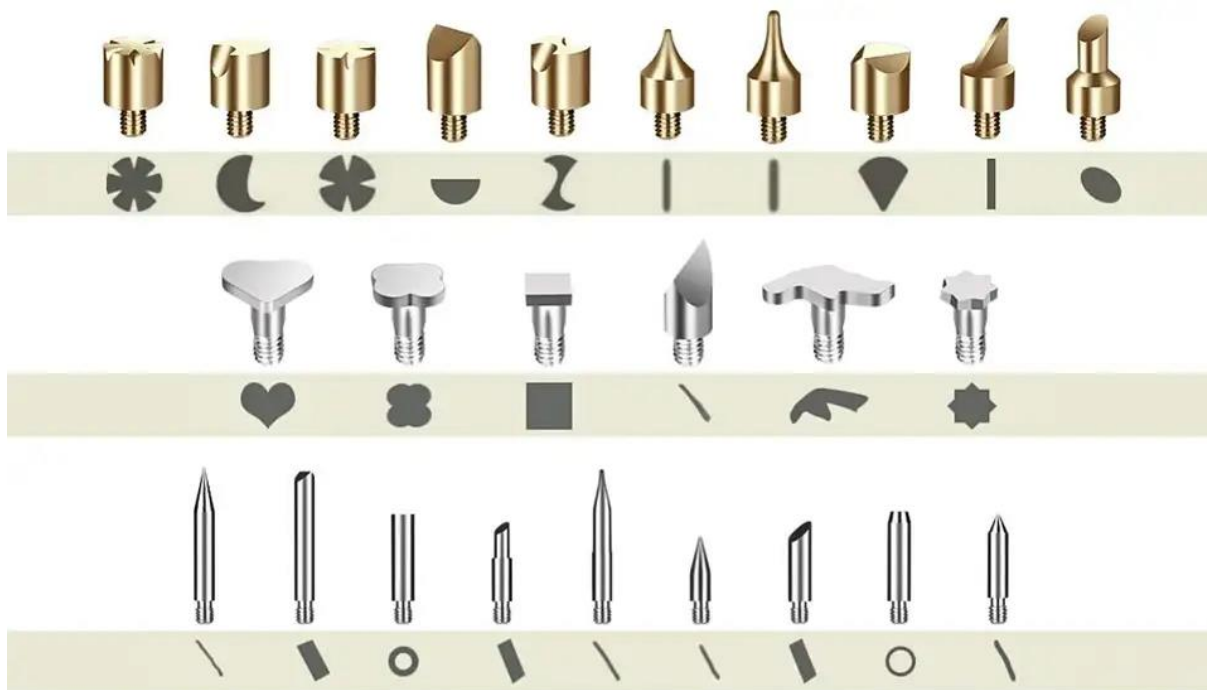

Ez a címke azt jelenti, hogy a termék az EU egész területén nem ártalmatlanítható más háztartási hulladékként. Az ellenőrizetlen hulladéklerakásból eredő esetleges környezeti vagy emberi egészségkárosodás megelőzése érdekében. Az anyagi erőforrások fenntartható felhasználásának elősegítése érdekében felelősségteljesen újrahasznosítani. Ha használt készüléket szeretne visszavinni, használja a leadási és gyűjtési rendszert, vagy vegye fel a kapcsolatot azzal a kiskereskedővel, akitől a terméket vásárolta. A kiskereskedő átveheti a terméket környezetbarát újrahasznosításra.



A gyártó nyilatkozata arról, hogy a termék megfelel az alkalmazandó uniós irányelvek követelményeinek.