

# VIXSON

MANUALUL UTILIZATORULUI

PYROPEN

MODEL NR.: 936H



## SPECIFICAȚIILE PRODUSULUI

**Putere nominală:** 60W

**Tensiune nominală:** 230V

**Frecvența nominală:** ~50/60Hz

**Timp de încălzire:** 55s

**Interval de temperatură:** 200-450°C

## Conținutul ambalajului



## Conținutul pachetului:

- 1x PYROPEN
- 1x Pompă de dezlipit
- 6x vârfuri de lipit (unul poate fi deja atașat la PYROPEN)
- 1x Convertor de vârfuri
- 1x cuțit utilitar
- 5x Lame de rezervă pentru cuțit utilitar
- 1x Suport

2x Burete de curățare

1x Kit de ardere a lemnului și de lipire (28 de bucăți):

15 vârfuri de ardere a lemnului

10 vârfuri de lipit

1 unealtă de cuțit fierbinte

2 șabloane de caractere

**Dimensiuni:**

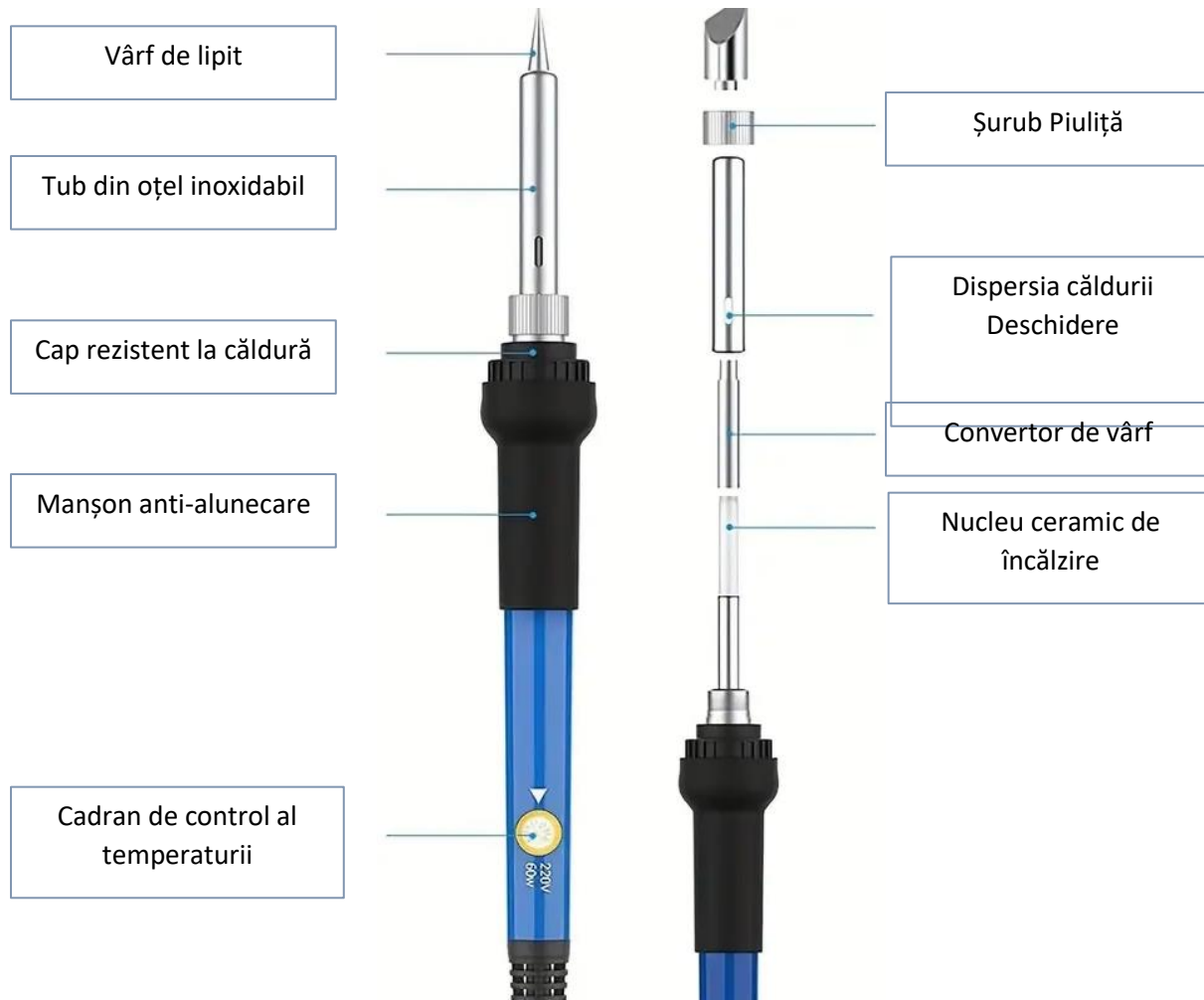

## **AVERTISMENTE ȘI INSTRUCȚIUNI DE SIGURANȚĂ:**

**Vă rugăm să citiți cu atenție înainte de utilizare.**

- Acest dispozitiv nu trebuie utilizat de copii sau de persoane cu abilități fizice, senzoriale sau mentale reduse sau de persoane care nu au experiența sau cunoștințele necesare pentru a utiliza dispozitivul, cu excepția cazului în care au primit instrucțiuni corespunzătoare sau se află sub supravegherea unei persoane responsabile pentru siguranța lor.
- Vă rugăm să folosiți un echipament de protecție în timpul manipulării dispozitivului. Vă recomandăm să folosiți mănuși rezistente la căldură și ochelari de protecție ori de câte ori este posibil. Vă recomandăm cu insistență să folosiți o mască de protecție cu filtru sau orice alt dispozitiv respirator în timpul lipitului în interior (în special în zone neventilate).
- Atunci când este conectat la sursa de alimentare, atingeți-l numai de mâner. Când deconectați aparatul, așteptați până când vârful se răcește înainte de a-l atinge.
- **PERICOL DE INCENDIU!** Nu lăsați dispozitivul nesupravegheat. Atunci când nu îl utilizați, deconectați PYROPEN-ul de la sursa de alimentare. În timp ce este conectat, dispozitivul nu trebuie lăsat pe suport pentru o perioadă de timp prelungită. Nu așezați aparatul pe alte suprafețe în timp ce este conectat și încălzit. Nu utilizați dispozitivul în apropierea materialelor inflamabile. Țineți ferm dispozitivul în timpul utilizării.
- **FUMURI TOXICE!** Utilizați-l într-o zonă bine ventilată. Fumul de metal lipit reprezintă un risc pentru siguranță și poate provoca iritații respiratorii, dureri de cap și greață. Dacă este inhalat pentru o perioadă îndelungată, utilizatorul poate dezvolta probleme grave de sănătate, cum ar fi "febra fumului de metal" sau intoxicația cu plumb. Folosiți lipituri fără plumb ori de câte ori este posibil.
- Utilizați acest dispozitiv numai în scopul pentru care a fost conceput.
- Nu încercați să modificați produsul în niciun fel.
- Evitați să scăpați produsul pe podea sau să îl deteriorați în alt mod.
- Este importantă întreținerea regulată. Asigurați-vă că curățați toate reziduurile metalice de pe vârful PYROPEN după fiecare utilizare pentru a preveni coroziunea sau deteriorarea.
- Nu scufundați aparatul în apă sau în alte lichide și nu curățați dispozitivul cu substanțe chimice abrazive. Curățați vârful cu un burete umed sau folosiți alcool izopropilic, tinctura pentru vârfuri sau pastă. Scufundați periodic vârful pe un burete umed în timpul utilizării.

- Asigurați-vă că suportul este așezat ferm și sigur pe suprafața plană aleasă pentru a evita accidentele.
- Asigurați-vă că conectați dispozitivul la o sursă de alimentare compatibilă.
- Opriți dispozitivul și așteptați să se răcească înainte de a-l curăța. Asigurați-vă că dispozitivul se sprijină pe suport în timp ce se răcește.
- În timp ce deconectați dispozitivul de la priza de curent, prindeți ștecherul, nu trageți de cablu. Asigurați-vă că cablul nu suferă deteriorări în timpul utilizării sau în timpul depozitării. Verificați întotdeauna dacă există semne de uzură înainte de a-l conecta la sursa de alimentare.
- Întotdeauna depozitați acest dispozitiv în afara razei de acțiune a copiilor.
- Depozitați aparatul în zone uscate, departe de sursele de apă și umiditate.
- Nu ne asumăm nicio răspundere pentru daunele care rezultă din nerespectarea acestor instrucțiuni sau din utilizarea necorespunzătoare a produsului sau din manipularea necorespunzătoare.

## ANSAMBLU PYROPEN

Asamblarea vârfurilor PYROPEN depinde de utilizarea preconizată: ardere a lemnului (pirogravură), lipire sau tăiere cu cuțitul fierbinte.

### 1. Adunarea vârfului de lipit

Pentru lipire, puteți utiliza cele 6 vârfuri de lipit ambalate separat.

Urmați acești pași pentru a instala corect:

**Pasul 1: Deșurubați piulița metalică din partea de jos pentru a slăbi legătura filetată.**

**Pasul 2: Îndepărtați mai întâi piulița, apoi tubul de protecție și, în final, vârful de lipit. Îndepărtați întotdeauna componentele în această ordine (a se vedea figura din dreapta).**

**Pasul 3: Alegeți un vârf de lipit nou și plasați-l peste miezul ceramic de încălzire. Glisați tubul de protecție peste vârful de lipit și apoi fixați piulița.**

**Pasul 4: Înșurubați bine piulița pe filetul din partea de jos.**

**Notă importantă: Trebuie să folosiți convertorul de vârfuri atunci când atașați cele 10 vârfuri de lipit din kitul de ardere și lipire a lemnului. Pentru instrucțiuni de asamblare, consultați capitolul de asamblare a vârfurilor de ardere a lemnului de mai jos.**



## 2. Asamblare vârfuri pentru lemn

Pentru pirogravură, folosiți vârfurile furnizate în kitul pentru lemn. Veți avea nevoie de convertorul de vârfuri pentru a atașa vârfurile din kit la dispozitiv. Urmați acești pași pentru a instala corect:

**Pasul 1:** Scoateți toate componentele până când este expus miezul de încălzire (repetăți pașii din capitolul anterior).

**Pasul 2:** Așezați convertorul de vârf peste miezul de încălzire.

**Pasul 3:** Așezați tubul de protecție peste convertorul de vârf. Vârful slab al convertorului de vârf trebuie să iasă prin deschiderea din partea superioară a tubului de protecție.

**Pasul 4:** Înșurubați bine piulița metalică pe filetul din partea de jos pentru a fixa ansamblul.

**Pasul 5:** Alegeți vârful din setul de vârfuri și înșurubați-l în filetul convertorului de vârfuri.

**Notă:** Convertorul de vârfuri este ambalat într-o pungă de plastic cu cele 6 vârfuri de lipit, separat de kitul pentru lemn.



### 3. Ansamblu cuțit fierbinte

Accesoriiul cuțitului fierbinte este inclus în kit. Accesoriul este format din trei părți: cuțit, suportul pentru cuțit și tubul de siguranță. Pentru a atașa extensia, urmați corect acești pași de instalare:

**Pasul 1:** Îndepărtați toate componentele atașate anterior la dispozitiv până când este expus miezul de încălzire.

**Pasul 2:** Urmăți instrucțiunile de asamblare din capitolul anterior (Asamblarea vârfului pentru lemn), cu excepția pasului 5.

**Pasul 3:** Țineți tubul de siguranță cu deschiderea mai mare îndreptată în sus. Glisați tubul de siguranță peste filetul suportului de cuțit până când filetul acestuia iese prin deschiderea mai mică din partea de jos. Apoi, înșurubați ușor filetul cuțitului în convertorul vârfului.

**Pasul 4:** Instalați cuțitul în fanta suportului pentru cuțit. Glisați cuțitul până jos, până când gaura lamei este complet acoperită. Aveți grijă când atașați cuțitul, lama este foarte ascuțită! Cuțitul nu se va potrivi în fanta suportului pentru cuțit dacă filetul său este înșurubat prea strâns în convertorul de vârf. Dacă este necesar, slăbiți ușor mânerul pentru a permite lamei să se potrivească în fantă.

**Pasul 5:** Fixați ansamblul prin rotirea tubului de siguranță. Rotirea tubului va strânge strângerea suportului pentru cuțit pe lamă și va fixa firul acesteia în convertorul de vârf.

**Notă:** Tubul de siguranță este deja atașat la suportul pentru cuțit în ambalaj.

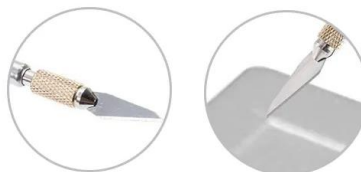



## Piese și asamblare în funcție de tipul de vârf

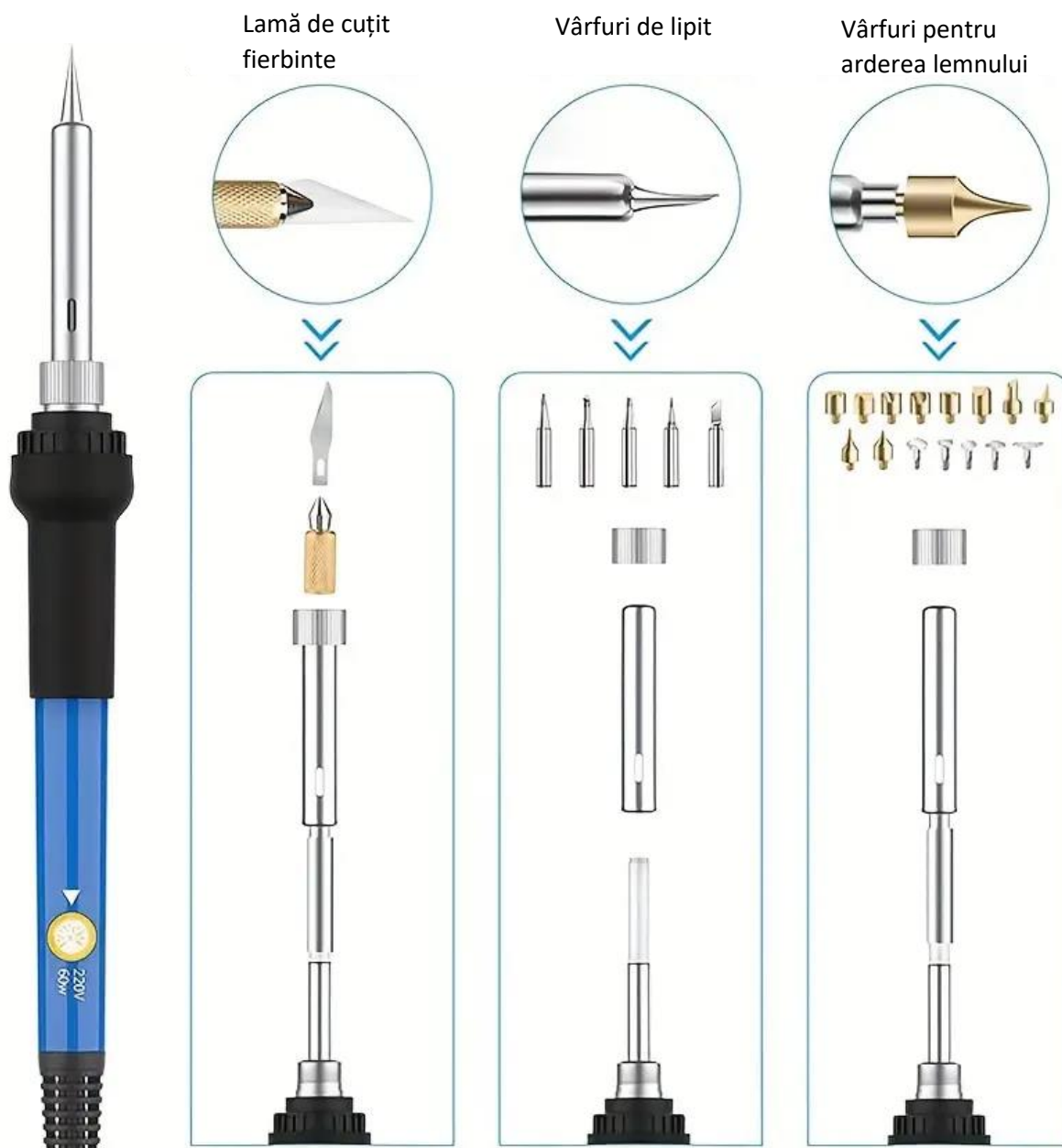

## INSTRUCȚIUNI DE UTILIZARE

### Pornirea

Înainte de a începe, aranjați-vă și curățați-vă spațiul de lucru. Asigurați-vă că aveți o iluminare bună și un flux de aer proaspăt. Asigurați-vă că purtați toate echipamentele de siguranță disponibile. Instalați vârful dorit și apoi începeți prin a conecta PYROPEN la priza electrică corespunzătoare și așezați-l pe suport. Setați temperatura prin rotirea selectorului galben de control al temperaturii de pe mâner. În scopul lipirii, se recomandă temperaturi mai ridicate (350-450°C). Pentru arderea lemnului, se poate utiliza

Întregul spectru de temperaturi (200-450°C), în funcție de duritatea lemnului și de carbonizarea dorită. Experimentați cu diferite vârfuri la diferite temperaturi pentru a vedea ce se potrivește nevoilor dumneavoastră.



### Lipire

1. Începeți prin a curăța vârful fierului de lipit. Ștergeți vârful pe un burete umed pentru a îndepărta orice oxidare sau reziduu. Așezați bucata de burete furnizată pe compartimentul desemnat de pe suport și aplicați puțină apă. Vârful trebuie să fie strălucitor și curat înainte de utilizare.
2. Puteți pregăti componentele de lipit aplicând puțină pastă de lipit. Pasta de lipit este deosebit de utilă pentru componentele electronice cu pas fin și miniaturizate, deoarece permite plasarea și lipirea precisă a componentelor fine (pasta de lipit NU este inclusă).
3. Topiți o cantitate mică de staniu pe vârful. Acest proces se numește "tinning" și îmbunătățește transferul de căldură.
4. Aplicați staniu: Atingeți vârful fierului de lipit pe îmbinarea unde doriți să faceți conexiunea. Încălziți ambele componente, nu lipitura.
5. Aplicați lipitura: Atingeți firul de lipit pe îmbinare, nu fierul de lipit. Căldura va topi lipitura, care va curge și va crea conexiunea. Asigurați-vă că folosiți suficientă lipitură pentru a forma o îmbinare corectă, dar nu atât de multă încât să formeze o pată.
6. Odată ce îmbinarea este lipită, îndepărtați sârma de lipit și continuați să aplicați căldură pentru o clipă pentru a permite lipiturii să se răcească și să se solidifice.
7. Examinați îmbinarea lipită. Ar trebui să fie lucioasă și netedă, ceea ce indică o conexiune bună.
8. Ștergeți vârful pe buretele umed pentru a îndepărta excesul de lipit și oxizii. Ștergeți după fiecare aplicare.
9. După ce ați terminat, așezați PYROPEN pe suport, deconectați cablul de la priză și așteptați ca dispozitivul să se răcească. Puteți curăța vârful cu alcool izopropilic, un agent de tinning pentru vârfuri, sau pastă pentru a elimina reziduurile nedorite, sau pur și simplu puteți folosi o cârpă umedă. După curățare, depozitați dispozitivul în siguranță.

**PASUL 1:** Aplicați apă pe burete



**PASUL 2:** Reglați temperatura



**PASUL 3:** Aplicați pasta de lipit



**PASUL 4:** lipire

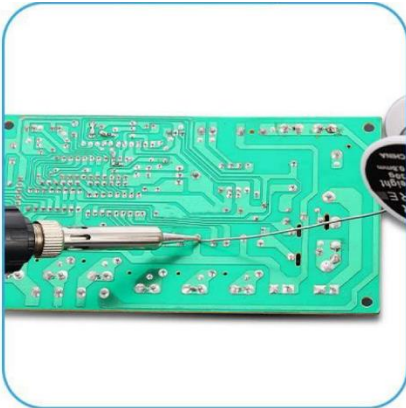

**PASUL 5:** curățați vârful



**PASUL 6:** opriți alimentarea



### Alegerea vârfului de lipire corect

**VÂRF CONIC**-Pentru  
îmbinări de lipit mici

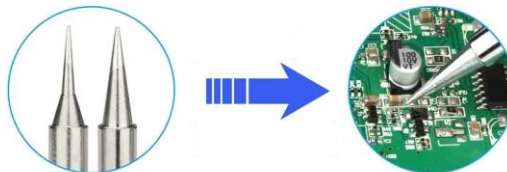

**DALTĂ / VÂRF  
ASCUȚIT**

Pentru îmbinări de  
lipit mai mari

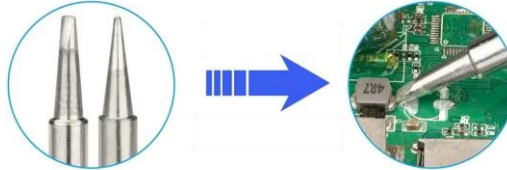

**VÂRF DE  
CUȚIT/COBORÂRE**

Pentru lipire cu pas  
fin / FPC

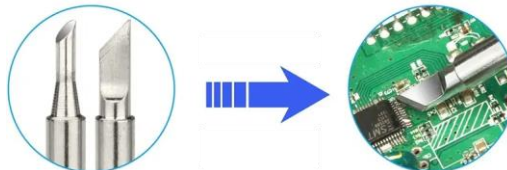

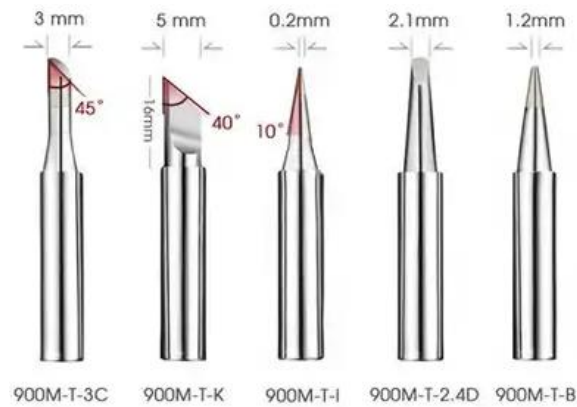

## Utilizarea pompei de dezlipire

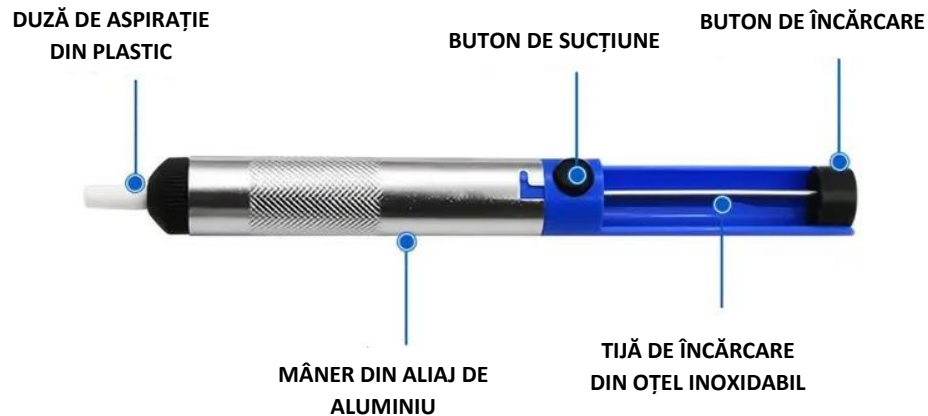

Pompa de dezlipire este utilizată pentru a îndepărta excesul de lipire de pe suprafața de lipire. Această pompă oferă o metodă sigură de eliminare a lipiturii, conținând-o în interiorul său din aliaj de aluminiu. Pentru a încărca pompa, apăsați butonul Load (Încărcare) până la capăt până când auziți un clic. Atunci când lipiți, poziționați vârful pompei aproape de zona de lipire, pentru a vă pregăti pentru aspirare. Apăsați butonul de aspirare pentru a aspira lipirea topită. Rețineți că sistemul de arc din pompa de desoldare este puternic, așa că țineți ferm pompa pentru a preveni reculul.



**01** APĂSAȚI BUTONUL DE ÎNCĂRCARE PÂNĂ LA CAPĂȚ

**02** UTILIZAȚI FIERUL DE LIPIT

**03** ÎNDREPTAȚI VÂRFUL POMPEI SPRE LIPITURA CARE SE TOPEȘTE

**04** APĂSAȚI BUTONUL DE ASPIRARE PENTRU A ASPIRA

### Arderea lemnului

1. Pregătiți suprafața de lemn: Șlefuiți suprafața lemnului pentru a o netezi și a elimina orice imperfecțiune. Curățați suprafața pentru a îndepărta praful și resturile.
2. Decideți-vă asupra desenului sau modelului pe care doriți să îl creați. Puteți folosi șabloanele furnizate, vă puteți desena propriul model sau puteți lucra cu mâna liberă. Folosiți un creion pentru a schița ușor desenul pe lemn. Aceasta servește ca un ghid.
3. Începeți operațiunea prin a atinge încet și ușor vârful încălzit al instrumentului de suprafața lemnului. Creșteți sau micșorați treptat presiunea și viteza pentru a obține diferite nuanțe și efecte. Exersați pe o bucată de lemn pentru a vă familiariza cu unealta și pentru a experimenta cu diferite vârfuli.
4. Reglați căldura și vârfuli: Unele zone pot necesita vârfuli sau setări diferite ale temperaturii. Schimbați vârfuli după cum este necesar și reglați căldura în consecință.
5. Atingeri de finisare: Lăsați să se răcească complet înainte de a o manipula. Ștergeți orice urme de creion rămase și folosiți perii pentru a îndepărta orice resturi de lemn și aplicați un finisaj sau un material de etanșare pentru a proteja lucrarea de artă și a-i îmbunătăți aspectul.
6. Curățați bine dispozitivul după utilizare.

## Alegerea vârfului de lipit corect

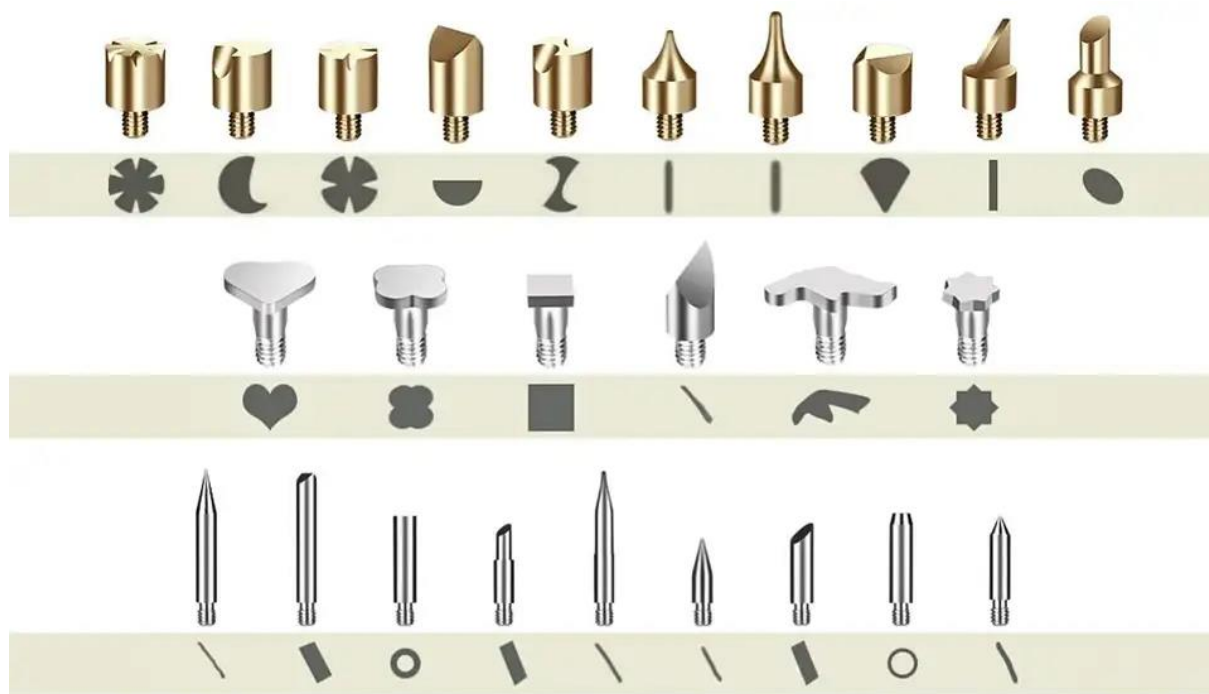

Această etichetă înseamnă că produsul nu poate fi eliminat ca orice alt deșeu menajer pe teritoriul UE. Pentru a preveni posibilele daune aduse mediului sau sănătății umane în urma eliminării necontrolate a deșeurilor. Reciclați în mod responsabil pentru a promova utilizarea durabilă a resurselor materiale. Dacă doriți să returnați un dispozitiv uzat, utilizați sistemul de depunere și colectare sau contactați comerciantul de la care ați cumpărat produsul. Retailerul poate accepta produsul pentru o reciclare sigură din punct de vedere ecologic.



O declarație a producătorului care să ateste că produsul respectă cerințele directivelor UE aplicabile.