

MD: MOBIBASE – MANUAL DE UTILIZARE

SPECIFICAȚIILE PRODUSULUI:

- **Număr model:** WS-858/NE007
- **Tensiune de intrare:** DC 5V, 1A (USB Type-C)
- **Baterie:** 3.7 V, 1200 mAh, 4.44 Wh
- **Frecvență de funcționare Bluetooth:** 2402–2480 MHz
- **Putere maximă de ieșire RF:** -0.39 dBm
- **Nume dispozitiv Bluetooth:** ZJ-016
- **Unghi de rotație al difuzorului:** 300°
- **Putere nominală:** 5 W
- **Timp de redare:** 5–8 ore (în funcție de nivelul volumului)
- **Versiune Bluetooth:** 5.3
- **Rază de acțiune Bluetooth:** până la 10 m
- **Material:** ABS / Silicon
- **Moduri de redare:** Bluetooth / Mod tactil
- **Timp de încărcare:** aproximativ 3 ore
- **Dimensiuni produs:** 156 × 108 × 76 mm

PREZENTAREA PRODUSULUI:

- **Confort hands-free:**
Suportul mic pentru telefon permite poziționarea sigură a telefonului și utilizarea acestuia fără mâini.
- **Bază reglabilă a difuzorului:**
Difuzorul funcționează ca suport pentru telefon, cu design pliabil, unghiuri reglabile și rotație orizontală de 300°.
- **Sunet puternic:**
În ciuda dimensiunilor compacte, difuzorul de 5 W oferă un sunet clar și puternic.
- **Mai multe moduri de redare:**
Bucurați-vă de muzică prin conexiune Bluetooth sau în modul tactil pentru o experiență flexibilă de ascultare.

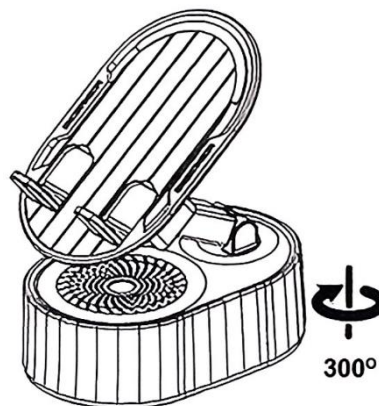

CONECTARE BLUETOOTH

Pentru a conecta difuzorul MOBIBASE la un smartphone, asigurați-vă mai întâi că dispozitivul este pornit. Activați Bluetooth pe smartphone și deschideți lista dispozitivelor disponibile. În listă, căutați și selectați dispozitivul Bluetooth cu numele „ZJ-016”. După selectare, dispozitivele se vor conecta automat. Dacă este necesar, confirmați solicitarea de asociere pe smartphone. După conectarea cu succes, difuzorul este pregătit pentru redarea sunetului.

FUNCȚIILE PRODUSULUI:

- Pornire / Mod:**
Apăsați lung pentru a porni sau opri dispozitivul; apăsați scurt pentru a schimba modul de redare.
- Controlul luminii:**
Pornește sau oprește iluminarea.
- Melodia anterioară / Reducere volum:**
Apăsați scurt pentru melodia anterioară; apăsați lung pentru a reduce volumul.
- Melodia următoare / Creștere volum:**
Apăsați scurt pentru melodia următoare; apăsați lung pentru a crește volumul.
- Intrare alimentare:**
Conectați cablul USB Type-C pentru încărcare.
- Ieșire alimentare:**
Se utilizează pentru încărcarea dispozitivelor externe.

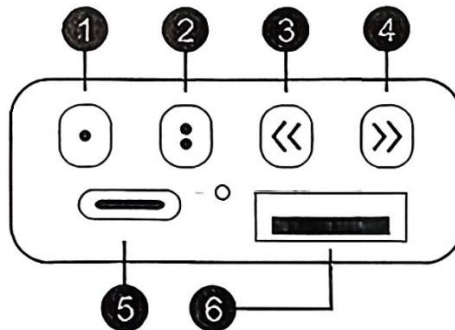

INSTRUCȚIUNI PENTRU RECICLARE ȘI ELIMINARE:



Această etichetă înseamnă că produsul nu poate fi eliminat ca și alte deșeuri menajere pe întreg teritoriul UE. Pentru a preveni posibilele daune aduse mediului sau sănătății umane în urma eliminării necontrolate a deșeurilor. Reciclați în mod responsabil pentru a promova utilizarea durabilă a resurselor materiale. Dacă doriți să returnați un dispozitiv uzat, utilizați sistemul de depunere și colectare sau contactați comerciantul de la care ați cumpărat produsul. Retailerul poate accepta produsul pentru o reciclare sigură din punct de vedere ecologic.



O declarație a producătorului care să ateste că produsul respectă cerințele directivelor UE aplicabile.

EU DECLARATION OF CONFORMITY

Manufacturer: Dongguan maggio Technology Co., Ltd
Address: 4th floor, building 13, Zhongguan manufacturing community, No. 198, GuanChang Road, Chang'an Town, Dongguan, China
Phone:86 13122811873
Email:632814589@qq.com

This declaration of conformity is issued under the sole responsibility of the manufacturer.

Product name: MOBIBASE (Induction bracket sound)

Model no.: WS858/NE007

The object of the declaration described above is in conformity with the relevant Union harmonization legislation:

RED Directive 2014/53/EU

EMC Directive 2014/30/EU

RoHS Directive 2011/65/EU Appendix II and amendment Directive (EU) 2015/863

References to the relevant harmonized standards used or references to the other technical specifications in relation to which conformity is declared:

EN IEC 62368-1:2020+A11:2020

EN 62479:2010

EN 50663:2017

ETSI EN 301 489-1 V2.2.3 (2019-11)

ETSI EN 301 489-17 V3.2.4 (2020-09)

ETSI EN 300 328 V2.2.2 (2019-07)

IEC 62321-3-1: 2013

IEC 62321-4: 2013+AMD1: 2017

IEC 62321-5:2013

IEC 62321-6:2015

IEC 62321-7-1:2015

IEC 62321-7-2:2017

IEC 62321-8:2017

Imported by: HS PLUS d.o.o., Gmajna 8, 1236 Trzin, Slovenia

Signed for and on behalf of (company name): Dongguan maggio Technology Co., Ltd

Place and date of issue: Dongguan Guangdong, 04.02.2026

Name, function: Liang Li, Manager

Signature:

Stamp:

李亮

东莞玛吉亚科技有限公司
Dongguan maggio Technology Co., Ltd

李亮

DECLARAȚIE DE CONFORMITATE UE

Producător: Dongguan maggio Technology Co., Ltd
Adresă: 4th floor, building 13, Zhongguan manufacturing community, No. 198, GuanChang Road, Chang'an Town, Dongguan, China
Telefon: 86 13122811873
E-mail: 632814589@qq.com

Prezenta declarație de conformitate este emisă pe responsabilitatea exclusivă a producătorului.

Denumire produs: MOBIBASE (Suport cu inducție și difuzor)
Număr model: WS858/NE007

Obiectul declarației descrise mai sus este în conformitate cu legislația armonizată relevantă a Uniunii Europene:

Directiva RED 2014/53/EU

Directiva EMC 2014/30/EU

Directiva RoHS 2011/65/EU Anexa II și modificarea Directivei (UE) 2015/863

Referințe la standardele armonizate aplicate sau alte specificații tehnice pe baza cărora se declară conformitatea:

EN IEC 62368-1:2020+A11:2020

EN 62479:2010

EN 50663:2017

ETSI EN 301 489-1 V2.2.3 (2019-11)

ETSI EN 301 489-17 V3.2.4 (2020-09)

ETSI EN 300 328 V2.2.2 (2019-07)

IEC 62321-3-1: 2013

IEC 62321-4: 2013+AMD1: 2017

IEC 62321-5:2013

IEC 62321-6:2015

IEC 62321-7-1:2015

IEC 62321-7-2:2017

IEC 62321-8:2017

Importator: HS PLUS d.o.o., Gmajna 8, 1236 Trzin, Slovenia

Semnat pentru și în numele (denumirea companiei): Dongguan maggio Technology Co., Ltd

Locul și data emiterii: Dongguan Guangdong, 04.02.2026

Nume, funcție: Liang Li, Director

Semnătură:

Ștampilă: