

VIXSON

HASZNÁLATI UTASÍTÁSOK

METALSLICER

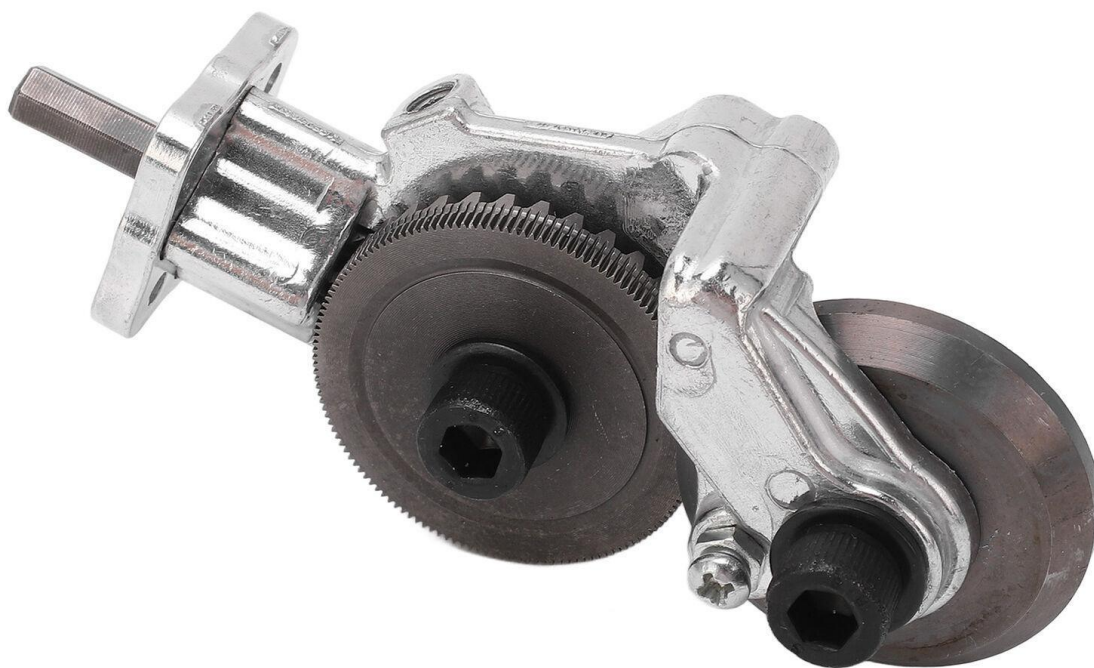

ÁLTALÁNOS TERMÉKINFORMÁCIÓK

Termék áttekintés

Ezt a terméket úgy tervezték, hogy elektromos fúrógéphez csatlakoztatható legyen, és a fúrógép erejét a fémlamezek vágásához szükséges kör fogaskerék és körvágó meghajtására használja. A kör fogazású vágófej külső éle és az alul lekerékített vágófej belső éle zökkenőmentesen illeszkedik egymáshoz, precíz vágóélel vágva a vaslemezeket. A vágott vaslemez az alul kerekített vágófej forgása mentén kilökődik, ami sík és marásmentes vágási hatást eredményez. A különböző elektromos fúrógépek kompatibilitással praktikus, felhasználóbarát működést és biztonságos használatot kínál.

A csomag tartalma

- 1x lemezvágó fogaskerék fej
- 1x fémrugó
- 1x Kétoldalas kulcs
- 1x Stabilizáló rúd
- 1x Hatoskulcs
- 1x Felhasználói kézikönyv



Termékadatok

Alkalmazási terület: 12V-21V lítiumos elektromos fúrógép

Csomagolási méret: 100 x 36 x 30cm

Csomag súlya: 500g

A termék anyagai: acél és vas

Maximális vágó kapacitás:

- Vaslemez: 1 mm: 0,8-1 mm
- Fehér vaslemez: 1-1,2 mm
- Acéllemez: 0,8-1 mm
- Rézlemez: legfeljebb 1,5 mm
- Alumíniumlemez: legfeljebb 1,5 mm

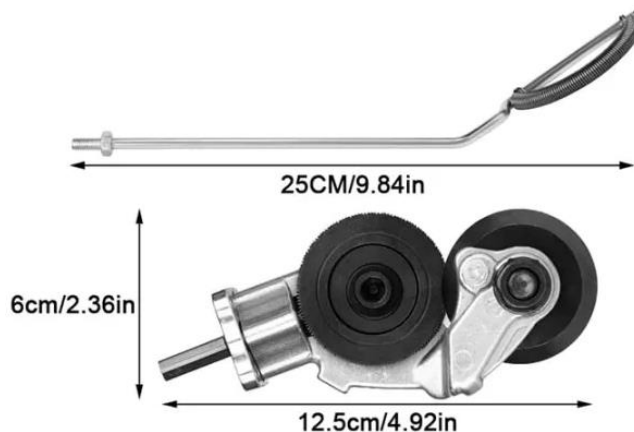

Megjegyzés: A 12 V-os elektromos fúrógép vágási kapacitása kissé alacsonyabb lehet a nagyobb teljesítményű 21 V-os elektromos fúrógéphez képest.

FIGYELMEZTETÉSEK ÉS BIZTONSÁGI UTASÍTÁSOK

1. A terméket semmilyen módon ne módosítsa a termék gyártójának kifejezett beleegyezése nélkül. Meghibásodás esetén forduljon szakképzett szakemberhez.
2. **FIGYELMEZTETÉS!** Ha a készüléket bármilyen okból módosítják, megfelelő vizsgálatot kell végezni annak érdekében, hogy a készülék továbbra is biztonságosan használható legyen.
3. **FIGYELMEZTETÉS!** Ezt a készüléket nem használhatják gyermekek vagy csökkent fizikai, érzékszervi vagy szellemi képességekkel rendelkező személyek, illetve olyan személyek, akik nem rendelkeznek a készülék kezeléséhez szükséges tapasztalattal vagy ismeretekkel, kivéve, ha megfelelő utasításokat kaptak, vagy ha a biztonságukért felelős személy felügyelete alatt állnak.
4. **TŰZVESZÉLY:** A termék működése során szikrák keletkeznek, ami lehetséges tűzveszélyt jelent. A tűzveszély minimalizálása és a biztonságos használat érdekében kérjük, ügyeljen arra, hogy a terméket ne használja gyúlékony anyagok közelében. Kerülje a gyúlékony folyadékok használatát a terméken vagy annak közelében. Javasoljuk, hogy működés közben legyen kéznél tűzvédelmi felszerelés. A nem kívánt vágások vagy szikra okozta bőrégés elleni védelem érdekében erősen ajánlott a védőkesztyű, védőszemüveg és védőruházat használata.
5. **VÁGÁSI ÉS LEVÁGÁSI VESZÉLY:** Ügyeljen arra, hogy a termék használat közben ne érje el a testrészeit. A helytelen használat vagy a nem megfelelő odafigyelés kisebb-nagyobb vágásokhoz vezethet a bőrön, vagy szélsőséges esetben ujjamputációhoz. A készülék kezelése során erősen ajánlott védőfelszerelés használata. Használat előtt gondoskodjon a termék alapos ellenőrzéséről és a fűrőgéphez való biztonságos, szoros csatlakoztatásáról.
6. Ez a termék kb. 1 mm vastagságú sík fémlemez vágására alkalmas (a fém típusától függően). Nem alkalmas hajlított, bordázott, deformált, hegesztett vagy nem fémből készült lemezek vágására.
7. Kerülje a termék leejtését vagy más módon történő sérülését.
8. Minden használat előtt ellenőrizze a készüléket az esetleges repedések, törések, elhajlások vagy laza alkatrészek szempontjából. Ha rendellenességeket, például túlmelegedést, szokatlan zajokat vagy rezgéseket észlel, azonnal állítsa le a működést, és vizsgálja ki az okot.
9. A készüléket lehetőleg kültéren használja. Beltéri használat esetén ügyeljen arra, hogy a használati hely jól védett és szellőztetett legyen.
10. Gondoskodjon arról, hogy a munkafelület stabil és biztonságos legyen. Kerülje a termék egyenetlen vagy instabil platformon történő használatát, mivel ez veszélyeztetheti az irányítást és a biztonságot a működés során.
11. Ügyeljen arra, hogy a termék használata során szorosan fogja meg a fűrőgép fogantyúját. Kerülje a túlnyúlást vagy a kényelmetlen helyzeteket, amelyek az irányítás elvesztéséhez vezethetnek, de mindig tartson biztonságos távolságot.
12. A megfelelő karbantartás biztosítja a biztonságot a használat során, és meghosszabbítja a termék élettartamát. Ne használjon súrolószeres tisztítószereket ezen a terméken.
13. Ne használja a készüléket a rendeltetésétől eltérő célra.
14. Nem vállalunk felelősséget a jelen utasítások be nem tartásából vagy a termék egyéb nem rendeltetészerű használatából vagy helytelen kezeléséből eredő károkért.



Ez a címke azt jelenti, hogy a termék az EU egész területén nem ártalmatlanítható más háztartási hulladékként. Az ellenőrizetlen hulladéklerakásból eredő esetleges környezeti vagy emberi egészségkárosodás megelőzése érdekében. Az anyagi erőforrások fenntartható felhasználásának elősegítése érdekében felelősségteljesen újrahasznosítani. Ha használt készüléket szeretne visszavinni, használja a leadási és gyűjtési rendszert, vagy vegye fel a kapcsolatot azzal a kiskereskedővel, akitől a terméket vásárolta. A kiskereskedő átveheti a terméket környezetbarát újrahasznosításra.



A gyártó nyilatkozata arról, hogy a termék megfelel a vonatkozó uniós irányelvek követelményeinek.

TELEPÍTÉSI ÚTMUTATÓ

1. Helyezze be a lemezvágó hatszögletű tengelyét a fűrőgép foglalatába. Forgassa el a fűrőgép tokmányát és a nyomatékváltót a lemezvágó kézi beállításához és rögzítéséhez. Állítsa be ezeket a beállításokat az igényeinek megfelelően, de ügyeljen a szoros csatlakozásra.
2. Helyezze be a stabilizáló rudat a lemezvágó fogaskerékfejbe úgy, hogy a rúdvég vesszőjét a fogaskerékfej belső menetébe csavarja. A belső menetes nyílás a lemezvágó egység felső fogaskereke alatt található. Győződjön meg róla, hogy a fogaskerékfej úgy van elhelyezve, hogy a belső menet alul, a fűrőgép fogantyúja felé nézzen.
3. Helyezze a stabilizáló rúd másik végét a fűrőgép fogantyújához közel, ahogy az alábbi ábrán látható.
4. Csatlakoztassa a rugót a stabilizáló rúdhhoz úgy, hogy a rugó hurkolt végét a rúdon keresztül csúsztatja a végső ívig.
5. Egyik kezével szorítsa össze a rudat és a fűrőgép fogantyúját, amíg össze nem érintkeznek. Csatlakoztassa a rugót a motoros fűrőgép fogantyújához úgy, hogy a rugót a fogantyú körül rögzíti, és a rugó hurkát átcsúsztatja a rúd végén, biztosítva a biztos illeszkedést.
6. A beszerelés ezzel befejeződött. Ellenőrizze, hogy minden csatlakozást biztonságosan meghúzott-e. Kapcsolja be az elektromos fűrőgépet, hogy tesztelje a lemezvágó tartozék működőképességét. Legyen óvatos a lemezvágó berendezés működtetésekor; működés közben ne érintse meg azt. Kapcsolja ki a gépet a beállítások elvégzése közben.

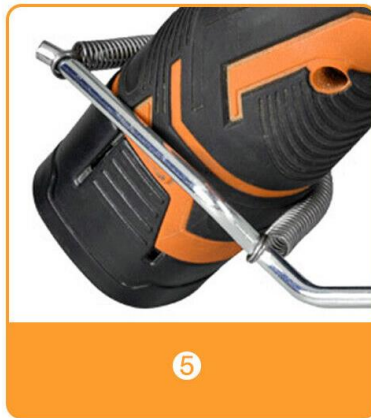
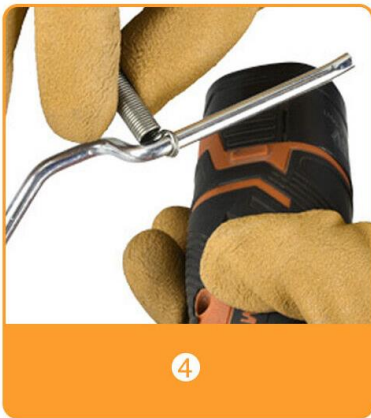
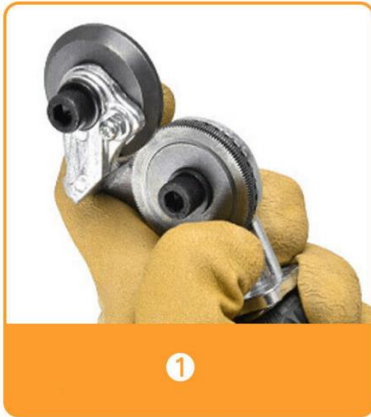

HASZNÁLATI UTASÍTÁS

Általános működés:

1. Helyezze a fémlemezt a vágókorongok közé.
2. Indítsa meg a fúrógépet a bekapcsológomb megnyomásával.
3. Vágja el a fémlemezt úgy, hogy felfelé és a testétől távolabb mozgatja.
4. Kerülje a váratlan vagy hirtelen mozdulatokat.
5. Ha a lemezvágó elakad, tartózkodjon az erőltetéstől. Ehelyett kapcsolja be a fúrógép hátrameneti fokozatát, hogy a lemezvágót biztonságosan kioldja a fémlemezből.



Alkalmazási terület:

Ez a termék sokoldalú, különböző anyagok vágására alkalmas. Lényeges megjegyezni, hogy az anyagvastagság nem haladhatja meg az 1,5 mm-t, különösen fémekkel való munka esetén. A fémtípusok alapján meghatározott nyírási kapacitásokat lásd a "Termékleírások" fejezetben az ÁLTALÁNOS TERMÉKINFORMÁCIÓK alatt. A kompatibilis anyagok listáját az alábbi mellékelt ábra tartalmazza.



Hullámos acél tetőfedés



Puha fémlémezek



Perforált fémlémezek



Karton



Bőr



Fém szőnyeg