

VIXSON

VARTOTOJO VADOVAS

METALSLICER

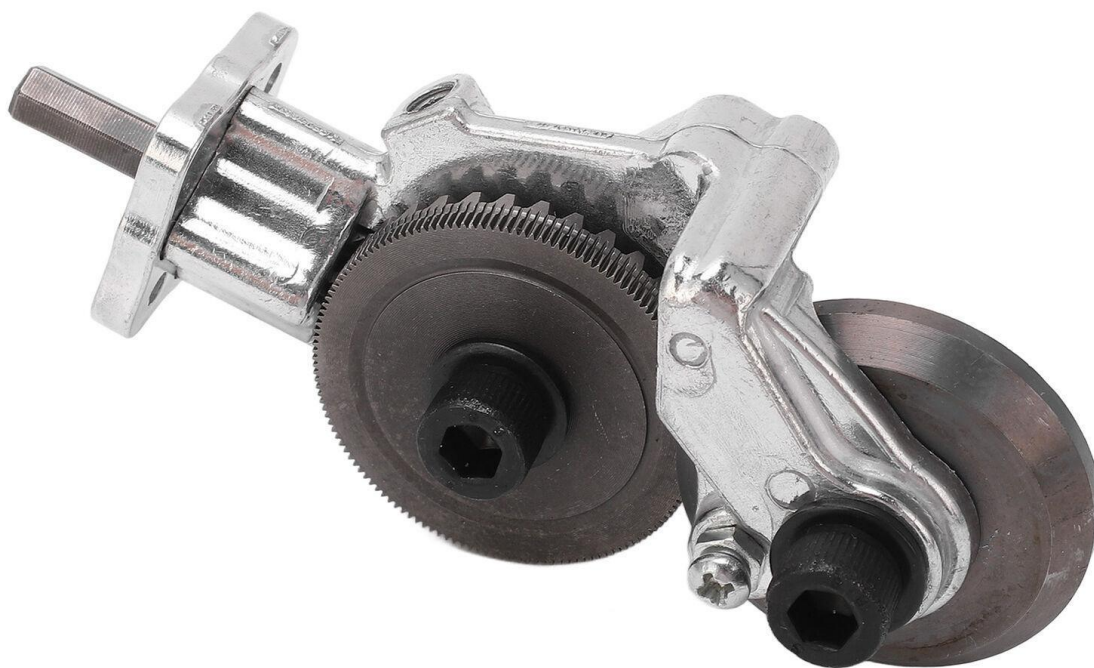

BENDROJI INFORMACIJA APIE GAMINĮ

Produkto apžvalga

Šis gaminys skirtas prijungti prie elektrinio gręžtuvo, kad gręžtuvo galia būtų naudojama diskinei pavarai ir apvaliam pjovikliui, skirtam metalo lakštams pjauti. Apvaliosios dantytosios pjovimo galvutės išorinis kraštas ir apvalios pjovimo galvutės vidinis kraštas sklandžiai priglunda vienas prie kito, sukurdami tikslią lakštų pjovimo geležtės briauną. Nupjautas geležies lakštas išstumiamas išilgai besisukančios apvalios pjovimo galvutės, todėl nupjautas kraštas lieka plokščias ir be atplaišų. Suderinamas su įvairiais elektriniais gręžtuvais, todėl yra praktiškas, patogus naudoti ir saugus.

Pakuotės turinys

- 1x Plokštės pjovimo galvutė
- 1x Metalinė spyruoklė
- 1x Dvipusis veržliaraktis
- 1x Stabilizavimo strypas
- 1x Šešiakampis raktas
- 1x Vartotojo vadovas



Produkto specifikacijos

Taikymo sritis: 12V-21V ličio elektrinis gręžtuvas
Pakuotės dydis: 100 x 36 x 30 cm
Pakuotės svoris: 500 g
Gaminio medžiagos: plienas ir geležis

Didžiausias pajėgumas:

- Geležies plokštė: 0,8-1 mm
- Baltas geležies lakštas: 1-1,2 mm
- Plieno lakštas: 0,8-1 mm
- Vario lakštas: iki 1,5 mm
- Aliuminio lakštas: iki 1,5 mm

Pastaba: 12 V elektrinio gręžtuvo pjovimo našumas gali būti šiek tiek mažesnis nei galingesnio 21 V elektrinio gręžtuvo.

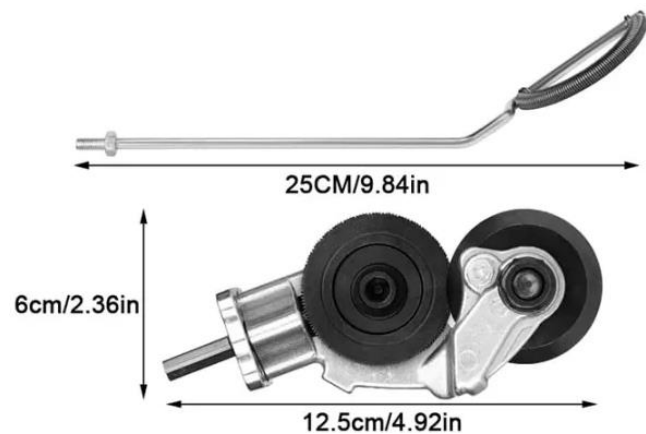

ĮSPĖJIMAI IR SAUGOS INSTRUKCIJOS

1. Jokiu būdu nemonifikuokite šio gaminio be aiškaus gaminio gamintojo sutikimo. Esant gedimams, kreipkitės pagalbos į licencijuotą techniką.
2. **ĮSPĖJIMAS!** Jei prietaisas dėl kokių nors priedasčių modifikuojamas, būtina atlikti tinkamus bandymus, kad būtų užtikrinta, jog prietaisą galima toliau saugiai naudoti.
3. **ĮSPĖJIMAS!** Šio prietaiso neturėtų naudoti vaikai ar asmenys su ribotais fiziniais, jutiminiais ar protiniais gebėjimais, taip pat asmenys, kurie neturi reikiamos patirties ar žinių prietaisui valdyti, nebent jie gavo atitinkamas instrukcijas arba juos prižiūri už jų saugumą atsakingas asmuo.
4. **PAVOJUS:** eksploatuojant šį gaminį gali išsiskirti kibirkštys, todėl kyla potencialus gaisro pavojus. Siekdami sumažinti gaisro pavojų ir užtikrinti saugų naudojimą, įsitikinkite, kad šio gaminio nenaudojate šalia degių medžiagų. Nenaudokite degių skysčių ant gaminio ar šalia jo. Naudojant gaminį rekomenduojama po ranka turėti priešgaisrinės saugos priemones. Labai rekomenduojama naudoti apsaugines pirštines, akinius ir drabužius, kad apsisaugotumėte nuo nepageidaujamų įpovimų ar kibirkšties sukeltų odos nudegimų.
5. Pjūvių ir amputacijų pavojus: Įsitikinkite, kad šis gaminys, kol naudojamas, turi būti laikomas atokiau nuo kūno. Dėl netinkamo naudojimo arba nepakankamo atidumo gali atsirasti nuo nedidelių iki sunkių odos įpovimų, o kraštutiniais atvejais - pirštų amputacijos. Dirbant su šiuo prietaisu primygtinai rekomenduojama naudoti apsaugines priemones. Prieš naudodami užtikrinkite, kad gaminys būtų kruopščiai apžiūrėtas ir saugiai, sandariai prijungtas prie elektrinio gręžtuvo.
6. Šis gaminys tinka pjauti plokščius metalo lakštus, kurių storis apie 1 mm (priklausomai nuo metalo rūšies). Jis netinka lenktoms, briaunuotoms, deformuotoms, suvirintoms ar nemetalinėms plokštėms pjauti.
7. Venkite numesti gaminį ar kitaip jį pažeisti.
8. Prieš kiekvieną naudojimą apžiūrėkite prietaisą, ar nėra galimų įtrūkimų, lūžių, nesuderinimų ar atsilaisvinusių dalių. Pastebėję sutrikimų, pavyzdžiui, perkaitimą, nejprastą triukšmą ar vibraciją, nedelsdami nutraukite veikimą ir ištrikite priežastį.
9. Jei įmanoma, naudokite šį prietaisą lauke. Jei naudojate patalpoje, įsitikinkite, kad naudojimo vieta yra gerai apsaugota ir vėdinama.
10. Pasirūpinkite, kad darbo paviršius būtų stabilus ir saugus. Venkite naudoti gaminį ant nelygaus ar nestabilaus paviršiaus, nes tai gali pakenkti valdymui ir saugumui darbo metu.
11. Įsitikinkite, kad gaminio naudojimo metu tvirtai laikote elektrinio gręžtuvo rankeną. Venkite pernelyg didelio pasistiebimo ar nepatogių padėčių, dėl kurių gali būti prarasta kontrolė, tačiau visada laikykitės saugaus atstumo.
12. Tinkama techninė priežiūra užtikrina saugą naudojimo metu ir prailgina gaminio naudojimo laiką. Nenaudokite šiam gaminiui abrazyvinių valymo tirpalų.
13. Nenaudokite prietaiso kitiems tikslams, nei numatyta.
14. Mes neprisiimame jokios atsakomybės už bet kokią žalą, kuri gali atsirasti dėl šių instrukcijų nesilaikymo arba kitokio netinkamo gaminio naudojimo ar netinkamo laikymo.



Ši etiketė reiškia, kad gaminio visoje ES negalima išmesti kartu su kitomis buitinėmis atliekomis. Siekiant išvengti galimos žalos aplinkai ar žmonių sveikatai dėl nekontroliuojamo atliekų šalinimo. Atsakingai perdirbti, kad būtų skatinamas tvarus materialinių išteklių naudojimas. Jei norite grąžinti naudotą prietaisą, naudokitės išmetimo ir surinkimo sistema arba kreipkitės į mažmenininką, iš kurio įsigijote gaminį. Mažmenininkas gali priimti gaminį aplinkai saugiam perdirbimui.



Gamintojo deklaracija, kad gaminys atitinka galiojančių ES direktyvų reikalavimus.

MONTAVIMO INSTRUKCIJOS

1. Įstatykite šešiakampį plokščių frezos veleną į elektrinio gręžtuvo įvorę. Sukite elektrinio gręžtuvo griebtuvą ir sukimo momento pavarą, kad rankiniu būdu sureguliuotumėte plokštelinio frezo padėtį ir pritvirtintumėte jį. Sureguliuokite šiuos nustatymus pagal savo poreikius, tačiau įsitikinkite, kad sujungimas yra tvirtas.
2. Įstatykite stabilizavimo strypą į plokštelių pjoviklio krumpliaračio galvutę, įsukdami išorinį strypo galą sriegį į vidinį krumpliaračio galvutės sriegį. Srieginė vidinė anga yra po viršutine plokštelių pjovimo įrenginio pavara. Įsitikinkite, kad krumpliaračio galvutė yra taip, kad vidinis sriegis būtų apačioje, nukreiptas į elektrinio gręžtuvo rankeną.
3. Priešingą stabilizavimo strypo galą padėkite prie elektrinio gręžtuvo rankenos, kaip parodyta toliau pateiktame paveikslėlyje.
4. Prijunkite spyruoklę prie stabilizavimo strypo, perkišdami spyruoklės galą per strypą, kol pasieksite galutinę kreivę.
5. Viena ranka suspauskite strypą ir elektrinio gręžtuvo rankeną, kol jie susilies. Pritvirtinkite spyruoklę prie elektrinio gręžtuvo rankenos, užverždami ją aplink rankeną ir perkišdami spyruoklės kilpą per strypo galą, užtikrindami, kad ji gerai priglustų.
6. Dabar montavimas baigtas. Patikrinkite, ar visos jungtys patikimai priveržtos. Įjunkite elektrinį gręžtuvą, kad išbandytumėte plokštelių pjovimo priedo veikimą. Dirbdami su plokštelių pjovimo įtaisu būkite atsargūs; darbo metu jo nelieskite. Atlikdami reguliavimus išjunkite įrenginį.

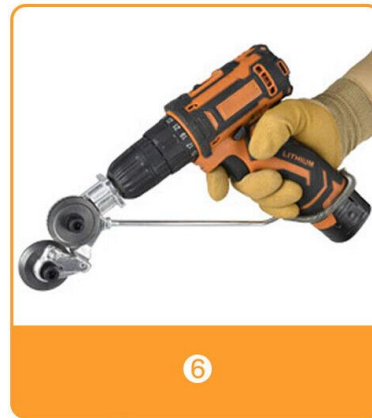
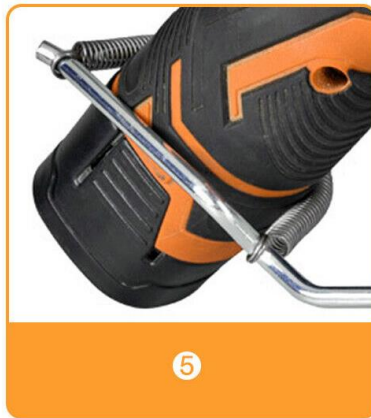
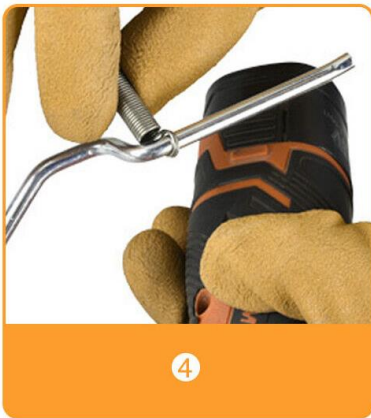
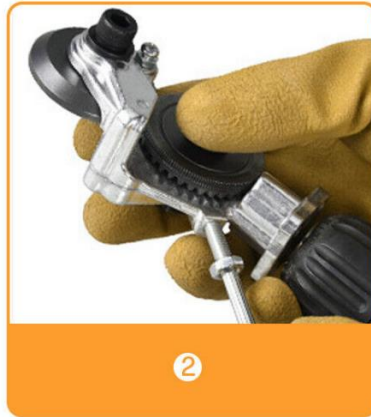
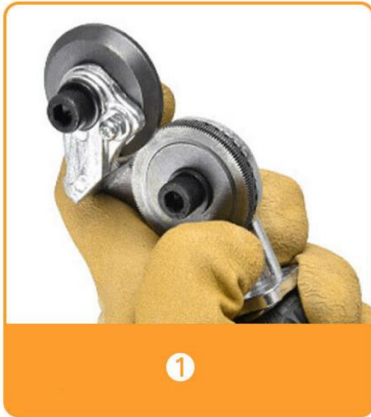

NAUDOJIMO INSTRUKCIJOS

Bendrasis veikimas:

1. Padėkite metalo lakštą tarp pjovimo ratukų.
2. Įjunkite elektrinį gręžtuvą paspausdami įjungimo mygtuką.
3. Pjaukite metalinį lakštą judindami jį aukštyn ir tolyn nuo kūno.
4. Venkite staigių judesių.
5. Jei lakštinio metalo pjovimo įrankis užstrigo, nespauskite jo jėga. Vietoj to įjunkite elektrinio gręžtuvo atbulinės eigos pavarą, kad saugiai atkabintumėte plokštelinį pjoviklį nuo metalo lakšto.



Taikymo sritys:

Šis gaminys yra universalus, tinka įvairioms medžiagoms pjauti. Labai svarbu atkreipti dėmesį, kad medžiagos storis neturėtų viršyti 1,5 mm, ypač dirbant su metalais. Konkrečių kirpimo pajėgumų pagal metalo tipus rasite skyriuje "Gaminio specifikacijos", skyriuje "BENDROJI INFORMACIJA APIE GAMINĮ". Suderinamų medžiagų sąrašas pateiktas toliau pridedamame paveikslėlyje.



Gofruoto plieno stogo danga



Minkšto metalo lakštai



Perforuoti metalo lakštai



CardboardKartonas



Oda



Kilimas