

EN: LUXIFLAME – USER MANUAL

BASIC SAFETY WARNINGS

1. When using electrical accessories, pay close attention to reduce the risk of fire, electric shock, and injury.
2. This heater must be connected to a 220-240V socket. Do not insert any other device into the same electrical circuit. If you are unsure of the socket's characteristics, consult an electrician before use. Incorrect insertion of the plug may cause fire, malfunctions, damage, injuries, or even death.
3. Do not connect to an extension cord, power strip, or socket with other connected appliances.
4. To avoid burns, do not touch surfaces while the heater is in use.
5. Keep combustible materials such as pillows, carpets, clothes, and curtains at least 1 meter away from the front and sides of the heater.
6. Be careful when using the heater near children, invalids, or animals.
7. Always unplug the heater when not in use.
8. Do not use the heater with a malfunctioning socket or after a socket malfunction.
9. Do not use outdoors. Exposure to elements such as air, rain, snow, and sun can cause damage and danger.
10. Do not use near water sources such as bathtubs or sinks.
11. To detach the heater, first switch it off and then remove it from the socket.
12. Do not allow foreign objects to enter or block the ventilation.
13. To prevent a possible fire, do not block the air filter. Do not use on soft surfaces such as beds.
14. Keep at least 1 meter away from any object and in a room that is not too narrow or small.
15. Do not use the heater in areas where gasoline, paints, or flammable liquids are used.

KEEP THE HEATER DRY

- **ATTENTION:** Designed only for internal wall use.
- **ATTENTION:** Do not connect to extensions or outlets with other appliances.
- **CAUTION:** Risk of electric shock if not inserted strictly into the socket.

TROUBLESHOOTING

My LUXIFLAME does not work:

1. Make sure that the socket supports the voltage of 220-240V.
2. Ensure the product or socket does not show visible damage; otherwise, contact an electrician.
3. Make sure you have pressed the ON/OFF button on the side of LUXIFLAME.
4. LUXIFLAME only works in a vertical position; make sure you have not inserted the product horizontally.

Cold or warm air comes out:

1. Wait a few minutes after switching on.
2. Make sure you have not set the minimum temperature.

PRODUCT OVERVIEW

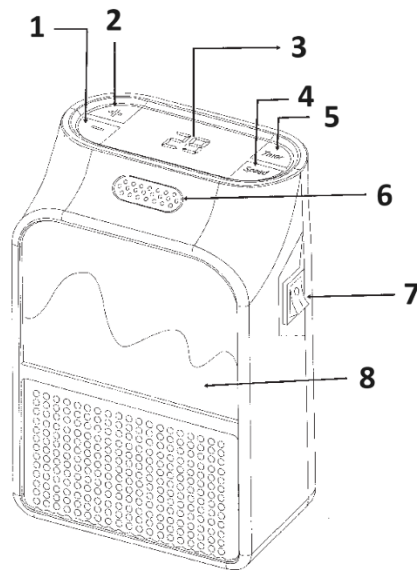

1. Decrease the temperature
2. Increase the temperature
3. Digital display
4. Speed regulation
5. Timer
6. Sensor
7. ON/OFF button
8. Flame display

PRODUCT OPERATION

1. Insert LUXIFLAME into the 220-240V socket.
2. Turn the button on the side of the unit towards the ON position to turn the heater on.
3. Use the "+" button to raise the temperature or "-" to lower it, between 15-32°C as marked on the display.
4. Select the desired speed. Press "Speed" to choose between HIGH (fast) and LOW (slow) as marked on the display.
5. Press the "ON/OFF" button towards OFF to switch off the heater, and disconnect it from the mains.

TIMER

LUXIFLAME has an integrated timer that allows automatic heating of the heater when it reaches the set time.

1. While LUXIFLAME is on, press the "timer" button to activate the timer.
2. The button sets the time the heater will automatically turn off. Press +/- to set the closing time; you can choose between 1 to 12 hours.
3. When the desired time is reached, do not press anymore.
4. To cancel the timer, you can set the automatic shutdown hours to 00.

REMOTE CONTROL COMMANDS

1. +/-: Temperature regulation
2. Speed: Speed regulation between HIGH (fast) and LOW (slow)
3. Timer: Press the TIMER button to set the time the heater will automatically turn off. Press +/- to set the closing time hours, timing range (1-12 hours).

The remote controller requires a CR2025 battery to work (included).

PRODUCT MAINTENANCE

- **NOTE:** Before starting any maintenance operation, disconnect LUXIFLAME from the outlet and let it cool completely.
- To clean LUXIFLAME, dust it with a damp, non-abrasive cloth. Use a little soap and dry with a soft cloth.

CAUTION

1. DO NOT use alcohol, petrol, abrasive cleaners, polishes, or brushes to clean it. They could cause damage to the heater.
2. DO NOT let liquids enter the device.
3. DO NOT immerse LUXIFLAME in water.
4. Wait until the unit is completely dry before turning it on.
5. Store in a cool and dry place when not in use.

INSTRUCTIONS FOR RECYCLING AND DISPOSAL:



This label means that the product cannot be disposed of as other household waste throughout the EU. To prevent potential damage to the environment or human health from uncontrolled waste disposal. Recycle responsibly to promote the sustainable use of material resources. If you want to return a used device, use the drop-off and collection system, or contact the retailer from whom you bought the product. The retailer can accept the product for environmentally safe recycling.



A declaration by the manufacturer that the product complies with the requirements of the applicable EU Directives.

SI: LUXIFLAME - NAVODILA ZA UPORABO

OSNOVNA VARNOSTNA OPOZORILA

1. Pri uporabi električnega pribora bodite pozorni, da zmanjšate nevarnost požara, električnega udara in poškodb.
2. Ta grelnik mora biti priključen na vtičnico 220-240 V. V isti električni tokokrog ne vstavljajte nobene druge naprave. Če niste prepričani o značilnostih vtičnice, se pred uporabo posvetujte z električarjem. Nepravilna vstavitev vtičnice lahko povzroči požar, okvare, poškodbe, poškodbe ali celo smrt.
3. Ne priključite na podaljšek, napajalni trak ali vtičnico z drugimi priključenimi napravami.
4. Da bi se izognili opeklinam, se med uporabo grelnika ne dotikajte površin.
5. Vnetljive materiale, kot so blazine, preproge, oblačila in zavese, hranite vsaj 1 meter stran od sprednje in stranske strani grelnika.
6. Pri uporabi grelnika v bližini otrok, invalidov ali živali bodite previdni.
7. Kadar grelnika ne uporabljate, ga vedno izključite iz električnega omrežja.
8. Grelnika ne uporabljajte z nedelujočo vtičnico ali po okvari vtičnice.
9. Ne uporabljajte na prostem. Izpostavljenost elementom, kot so zrak, dež, sneg in sonce, lahko povzroči poškodbe in nevarnost.
10. Ne uporabljajte v bližini vodnih virov, kot so kopalne kadi ali umivalniki.
11. Če želite ločiti grelnik, ga najprej izklopite in nato izvlecite iz vtičnice.
12. Ne dovolite, da bi tuji predmeti vstopili v prezračevanje ali ga blokirali.
13. Da bi preprečili morebitni požar, ne blokirajte zračnega filtra. Ne uporabljajte na mehkih površinah, kot so postelje.
14. Napravo hranite vsaj 1 meter stran od kakršnih koli predmetov in v prostoru, ki ni preozek ali premajhen.
15. Grelnika ne uporabljajte v prostorih, kjer se uporabljajo bencin, barve ali vnetljive tekočine.

OHRANJAJTE GRELNIK SUH

- **POZOR:** Zasnovan je samo za uporabo na notranji steni.
- **POZOR:** Ne priključujte na podaljške ali vtičnice z drugimi napravami.
- **POZOR:** Nevarnost električnega udara, če grelnika ne vstavite strogo v vtičnico.

ODPRAVLJANJE TEŽAV

Moj LUXIFLAME ne deluje:

1. Prepričajte se, da vtičnica podpira napetost 220-240 V.
2. Prepričajte se, da izdelek ali vtičnica ne kaže vidnih poškodb; v nasprotnem primeru se obrnite na električarja.
3. Prepričajte se, da ste pritisnili gumb ON/OFF na strani naprave LUXIFLAME.
4. LUXIFLAME deluje le v navpičnem položaju; prepričajte se, da izdelka niste vstavili vodoravno.

Izhaja hladen ali topel zrak:

1. Po vklopu počakajte nekaj minut.
2. Prepričajte se, da niste nastavili najnižje temperature.

PREGLED IZDELKA

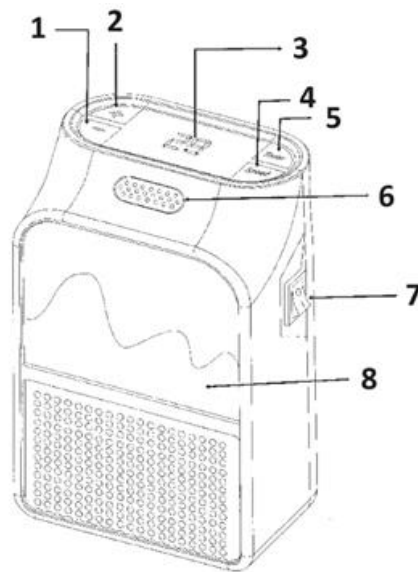

1. Zmanjšanje temperature
2. Povečanje temperature
3. Digitalni prikazovalnik
4. Regulacija hitrosti
5. Časovnik
6. Senzor
7. Gumb za vklop/izklop
8. Prikaz plamena

DELOVANJE IZDELKA

1. LUXIFLAME vstavite v vtičnico 220-240 V.
2. Za vklop grelnika obrnite gumb na strani enote proti položaju ON.
3. Z gumbom "+" povišajte temperaturo ali z gumbom "-" znižajte temperaturo med 15-32 °C, kot je označeno na zaslonu.
4. Izberite zeleno hitrost. S pritiskom na gumb "Speed" (Hitrost) izberite med HIGH (hitro) in LOW (počasi), kot je označeno na zaslonu.
5. Pritisnite gumb "ON/OFF" v smeri OFF, da izklopite grelnik in ga izključite iz električnega omrežja.

ČASOVNIK

LUXIFLAME ima vgrajen časovnik, ki omogoča samodejno segrevanje grelnika, ko doseže nastavljeni čas.

1. Ko je grelnik LUXIFLAME vklopljen, pritisnite gumb "časovnik", da aktivirate časovnik.
2. Z gumbom nastavite čas, ko se bo grelnik samodejno izklopil. S pritiskom na tipko +/- nastavite čas zapiranja; izbirate lahko med 1 in 12 urami.
3. Ko je zeleni čas dosežen, ne pritiskajte več.
4. Če želite preklicati časomer, lahko ure samodejnega izklopa nastavite na 00.

UKAZI DALJINSKEGA UPRAVLJALNIKA

1. +/-: Regulacija temperature
2. Hitrost: regulacija hitrosti med HIGH (hitro) in LOW (počasi)
3. Timer: Pritisnite gumb TIMER, da nastavite čas, ko se bo grelnik samodejno izklopil. Pritisnite +/-, da nastavite čas zapiranja ur, časovno območje (1-12 ur).

Daljinski upravljalnik za delovanje potrebuje baterijo CR2025 (priložena).

VZDRŽEVANJE IZDELKA

- **OPOMBA:** Pred začetkom kakršne koli dejavnosti vzdrževanja izključite LUXIFLAME iz vtičnice in pustite, da se popolnoma ohladi.
- Če želite očistiti napravo LUXIFLAME, jo z vlažno neabrazivno krpo obrišite s prahom. Uporabite malo mila in ga osušite z mehko krpo.

POZOR

1. Za njegovo čiščenje NE uporabljajte alkohola, bencina, abrazivnih čistil, loščil ali krtač. Zaradi njih lahko pride do poškodb grelnika.
2. NE dovolite, da bi v napravo vstopile tekočine.
3. Naprave LUXIFLAME NE potaplajte v vodo.
4. Preden napravo vklopite, počakajte, da se popolnoma posuši.
5. Kadar naprave ne uporabljate, jo shranite na hladnem in suhem mestu.

NAVODILA ZA RECIKLIRANJE IN ODLAGANJE:



Ta oznaka pomeni, da izdelka ni dovoljeno odvreči med gospodinjske odpadke po vsej EU. Da bi preprečili potencialno škodo okolju ali človeškemu zdravju zaradi nekontroliranega odlaganja odpadkov. Reciklirajte odgovorno za spodbujanje trajnostne rabe materialnih virov. Če želite vrniti uporabljen izdelek, uporabite sistem za oddajo in zbiranje, ali pa stopite v stik z trgovcem, pri katerem ste izdelek kupili. Trgovina lahko sprejme izdelek za okolju prijazno recikliranje.



Izjava proizvajalca, da izdelek izpolnjuje zahteve ustreznih direktiv EU.

HR: LUXIFLAME – KORISNIČKI PRIRUČNIK

OSNOVNA SIGURNOSNA UPOZORENJA

1. Kada koristite električne dodatke, obratite posebnu pažnju kako biste smanjili rizik od požara, strujnog udara i ozljeda.
2. Ovaj grijač mora biti spojen na utičnicu od 220-240V. Ne spajajte nijedan drugi uređaj na isti električni krug. Ako niste sigurni u karakteristike utičnice, prije upotrebe konzultirajte električara. Nepravilno umetanje utikača može uzrokovati požar, kvarove, oštećenja, ozljede ili čak smrt.
3. Ne spajajte na produžni kabel, razvodnu kutiju ili utičnicu s drugim priključenim uređajima.
4. Kako biste izbjegli opekline, ne dodirujte površine dok je grijač u upotrebi.
5. Držite zapaljive materijale poput jastuka, tepiha, odjeće i zavjesa najmanje 1 metar udaljene od prednje i bočnih strana grijača.
6. Budite oprezni kada koristite grijač u blizini djece, invalida ili životinja.
7. Uvijek isključite grijač iz utičnice kada nije u upotrebi.
8. Ne koristite grijač s neispravnom utičnicom ili nakon kvara utičnice.
9. Ne koristite na otvorenom. Izlaganje elementima kao što su zrak, kiša, snijeg i sunce može uzrokovati oštećenja i opasnosti.
10. Ne koristite u blizini izvora vode kao što su kade ili umivaonici.
11. Za odvajanje grijača prvo ga isključite, a zatim ga izvadite iz utičnice.
12. Ne dopustite ulazak stranih objekata ili blokiranje ventilacije.
13. Kako biste spriječili mogući požar, ne blokirajte filter zraka. Ne koristite na mekim površinama poput kreveta.
14. Držite najmanje 1 metar udaljenosti od bilo kojeg predmeta i u prostoriji koja nije preuska ili mala.
15. Ne koristite grijač u područjima gdje se koriste benzin, boje ili zapaljive tekućine.

DRŽITE GRIJAČ SUHIM

- **PAŽNJA:** Dizajniran samo za unutarnju zidnu upotrebu.
- **PAŽNJA:** Ne spajajte na produžne kablove ili utičnice s drugim uređajima.
- **UPOZORENJE:** Rizik od strujnog udara ako nije pravilno umetnut u utičnicu.

RJEŠAVANJE PROBLEMA

Moj LUXIFLAME ne radi:

1. Provjerite podržava li utičnica napon od 220-240V.
2. Provjerite ima li proizvod ili utičnica vidljiva oštećenja; u suprotnom, kontaktirajte električara.
3. Provjerite jeste li pritisnuli ON/OFF gumb sa strane LUXIFLAME.
4. LUXIFLAME radi samo u vertikalnom položaju; provjerite niste li umetnuli proizvod horizontalno.

Izlazi hladan ili topao zrak:

1. Pričekajte nekoliko minuta nakon uključivanja.
2. Provjerite niste li postavili minimalnu temperaturu.

PREGLED PROIZVODA

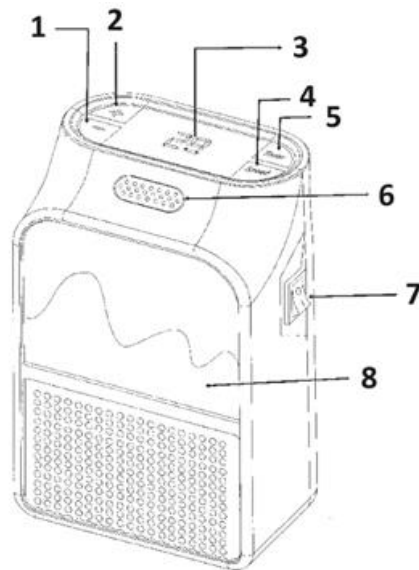

1. Smanjite temperaturu
2. Povećajte temperaturu
3. Digitalni zaslون
4. Regulacija brzine
5. Tajmer
6. Senzor
7. ON/OFF gumb
8. Prikaz plamena

UPOTREBA PROIZVODA

1. Umetnite LUXIFLAME u utičnicu od 220-240V.
2. Okrenite gumb sa strane uređaja prema položaju ON kako biste uključili grijač.
3. Koristite gumb "+" za povećanje temperature ili "-" za smanjenje, između 15-32°C kako je označeno na zaslonu.
4. Odaberite željenu brzinu. Pritisnite "Speed" za odabir između HIGH (brzo) i LOW (sporo) kako je označeno na zaslonu.
5. Pritisnite gumb "ON/OFF" prema OFF za isključivanje grijača, te ga odspojite iz utičnice.

TAJMER

LUXIFLAME ima integrirani tajmer koji omogućuje automatsko grijanje grijača kada dosegne postavljeno vrijeme.

1. Dok je LUXIFLAME uključen, pritisnite gumb "timer" za aktiviranje tajmera.
2. Gumb postavlja vrijeme kada će se grijač automatski isključiti. Pritisnite +/- za postavljanje vremena zatvaranja; možete birati između 1 do 12 sati.
3. Kada postignete željeno vrijeme, više ne pritiskajte.
4. Za otkazivanje tajmera, možete postaviti sate automatskog isključivanja na 00.

NAREDBE DALJINSKOG UPRAVLJAČA

1. +/-: Regulacija temperature
2. Speed: Regulacija brzine između HIGH (brzo) i LOW (sporo)
3. Timer: Pritisnite gumb TIMER za postavljanje vremena kada će se grijač automatski isključiti. Pritisnite +/- za postavljanje sati zatvaranja, raspon vremena (1-12 sati).

Daljinski upravljač zahtijeva CR2025 bateriju za rad (uključeno).

ODRŽAVANJE PROIZVODA

- **NAPOMENA:** Prije početka bilo kakvih radova na održavanju, odspojite LUXIFLAME iz utičnice i pustite da se potpuno ohladi.
- Za čišćenje LUXIFLAME-a, obrišite ga vlažnom, neabrazivnom krpom. Koristite malo sapuna i osušite mekom krpom.

UPOZORENJE

1. NE koristite alkohol, benzin, abrazivne čistače, polirače ili četke za čišćenje. Oni mogu uzrokovati oštećenje grijača.
2. NE dopustite ulazak tekućina u uređaj.
3. NE uranjajte LUXIFLAME u vodu.
4. Pričekajte dok uređaj potpuno ne osuši prije uključivanja.
5. Spremajte na hladnom i suhom mjestu kada nije u upotrebi.

UPUTE ZA RECIKLAŽU I ODLAGANJE:



Ova oznaka znači da se proizvod ne smije odbaciti kao ostatak kućanstva u cijeloj EU. Kako biste spriječili moguću štetu okolišu ili ljudskom zdravlju od nekontroliranog odlaganja otpada. Reciklirajte odgovorno kako biste potaknuli održivu uporabu materijalnih resursa. Ako želite vratiti korišteni uređaj, koristite sustav za predaju i prikupljanje, ili kontaktirajte prodavača od kojeg ste kupili proizvod. Prodavač može prihvatiti proizvod za ekološki sigurno recikliranje.



Izjava proizvođača da proizvod zadovoljava zahtjeve odgovarajućih direktiva EU.

IT: LUXIFLAME - MANUALE D'USO

AVVERTENZE DI BASE SULLA SICUREZZA

1. Quando si utilizzano accessori elettrici, prestare molta attenzione per ridurre il rischio di incendi, scosse elettriche e lesioni.
2. Questo riscaldatore deve essere collegato a una presa di corrente da 220-240V. Non inserire altri dispositivi nello stesso circuito elettrico. Se non si è sicuri delle caratteristiche della presa, consultare un elettricista prima dell'uso. L'inserimento errato della spina può causare incendi, malfunzionamenti, danni, lesioni o addirittura la morte.
3. Non collegare la spina a una prolunga, a una ciabatta o a una presa con altri apparecchi collegati.
4. Per evitare ustioni, non toccare le superfici mentre il riscaldatore è in funzione.
5. Tenere materiali combustibili come cuscini, tappeti, vestiti e tende ad almeno 1 metro di distanza dalla parte anteriore e laterale del riscaldatore.
6. Prestare attenzione quando si utilizza il riscaldatore in prossimità di bambini, invalidi o animali.
7. Staccare sempre la spina del riscaldatore quando non viene utilizzato.
8. Non utilizzare il riscaldatore con una presa malfunzionante o dopo un guasto alla presa.
9. Non utilizzare all'aperto. L'esposizione a elementi quali aria, pioggia, neve e sole può causare danni e pericoli.
10. Non utilizzare in prossimità di fonti d'acqua come vasche da bagno o lavandini.
11. Per staccare il riscaldatore, spegnerlo prima e poi rimuoverlo dalla presa.
12. Non lasciare che oggetti estranei entrino o blocchino la ventilazione.
13. Per evitare un possibile incendio, non ostruire il filtro dell'aria. Non utilizzare su superfici morbide come i letti.
14. Mantenere una distanza di almeno 1 metro da qualsiasi oggetto e in una stanza non troppo stretta o piccola.
15. Non utilizzare il riscaldatore in aree in cui si utilizzano benzina, vernici o liquidi infiammabili.

MANTENERE IL RISCALDATORE ASCIUTTO

- **ATTENZIONE:** Progettato solo per l'uso interno a parete.
- **ATTENZIONE:** Non collegare a prolunghe o prese con altri apparecchi.
- **ATTENZIONE:** Rischio di scosse elettriche se non viene inserito correttamente nella presa.

RISOLUZIONE DEI PROBLEMI

Il mio LUXIFLAME non funziona:

1. Assicurarsi che la presa supporti la tensione di 220-240V.
2. Assicurarsi che il prodotto o la presa non presentino danni visibili; in caso contrario, rivolgersi a un elettricista.
3. Assicurarsi di aver premuto il pulsante ON/OFF sul lato di LUXIFLAME.
4. LUXIFLAME funziona solo in posizione verticale; assicuratevi di non aver inserito il prodotto in orizzontale.

Esce aria fredda o calda:

1. Attendere qualche minuto dopo l'accensione.
2. Assicurarsi di non aver impostato la temperatura minima.

PANORAMICA DEL PRODOTTO

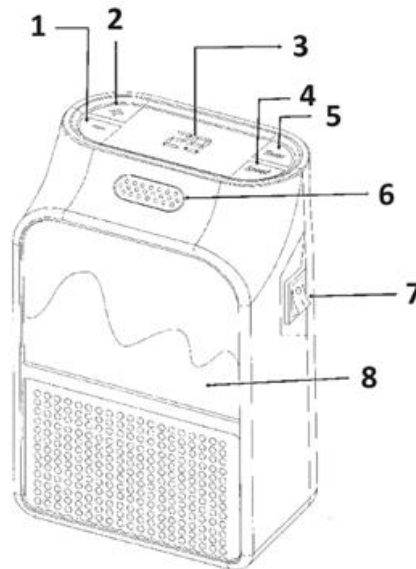

1. Diminuire la temperatura
2. Aumenta la temperatura
3. Display digitale
4. Regolazione della velocità
5. Timer
6. Sensore
7. Pulsante ON/OFF
8. Display fiamma

FUNZIONAMENTO DEL PRODOTTO

1. Inserire LUXIFLAME nella presa di corrente da 220-240V.
2. Ruotare il pulsante sul lato dell'apparecchio verso la posizione ON per accendere il riscaldatore.
3. Utilizzare il tasto "+" per aumentare la temperatura o "-" per diminuirla, tra 15-32°C come indicato sul display.
4. Selezionare la velocità desiderata. Premere "Velocità" per scegliere tra ALTA (veloce) e BASSA (lenta) come indicato sul display.
5. Premere il pulsante "ON/OFF" verso OFF per spegnere il riscaldatore e scollegarlo dalla rete elettrica.

TIMER

LUXIFLAME è dotato di un timer integrato che consente il riscaldamento automatico della stufa al raggiungimento dell'ora impostata.

1. Quando LUXIFLAME è acceso, premere il pulsante "timer" per attivare il timer.

2. Il pulsante imposta l'ora in cui il riscaldatore si spegnerà automaticamente. Premere +/- per impostare l'ora di chiusura; è possibile scegliere tra 1 e 12 ore.
3. Una volta raggiunto l'orario desiderato, non premere più.
4. Per annullare il timer, è possibile impostare le ore di spegnimento automatico a 00.

COMANDI DEL TELECOMANDO

1. +/-: Regolazione della temperatura
2. Velocità: Regolazione della velocità tra ALTA (veloce) e BASSA (lenta).
3. Timer: premere il pulsante TIMER per impostare l'ora in cui il riscaldatore si spegnerà automaticamente. Premere +/- per impostare le ore di chiusura, intervallo di tempo (1-12 ore).

Il telecomando richiede una batteria CR2025 per funzionare (inclusa).

MANUTENZIONE DEL PRODOTTO

- **NOTA:** Prima di iniziare qualsiasi operazione di manutenzione, scollegare LUXIFLAME dalla presa di corrente e lasciarlo raffreddare completamente.
- Per pulire LUXIFLAME, spolverarlo con un panno umido e non abrasivo. Utilizzare un po' di sapone e asciugare con un panno morbido.

ATTENZIONE

1. NON utilizzare alcool, benzina, detergenti abrasivi, lucidanti o spazzole per pulirlo. Potrebbero danneggiare il riscaldatore.
2. NON far penetrare liquidi nel dispositivo.
3. NON immergere LUXIFLAME nell'acqua.
4. Attendere che l'apparecchio sia completamente asciutto prima di accenderlo.
5. Conservare in un luogo fresco e asciutto quando non viene utilizzato.

ISTRUZIONI PER IL RICICLAGGIO E LO SMALTIMENTO:



Questa etichetta indica che il prodotto non può essere smaltito come altri rifiuti domestici in tutta l'Unione Europea. Per prevenire possibili danni all'ambiente o alla salute umana derivanti da uno smaltimento non controllato dei rifiuti. Ricicla responsabilmente per promuovere l'uso sostenibile delle risorse materiali. Se desideri restituire un dispositivo usato, utilizza il sistema di raccolta o contatta il rivenditore presso il quale hai acquistato il prodotto. Il rivenditore può accettare il prodotto per un riciclaggio ecologicamente sicuro.



Una dichiarazione del produttore che attesta che il prodotto è conforme ai requisiti delle direttive dell'UE applicabili.

DE/AT: LUXIFLAME - BENUTZERHANDBUCH

GRUNDLEGENDE SICHERHEITSWARNUNGEN

1. Achten Sie bei der Verwendung von elektrischem Zubehör genau darauf, um die Gefahr von Feuer, Stromschlag und Verletzungen zu verringern.
2. Dieser Kaminofen muss an eine 220-240-V-Steckdose angeschlossen werden. Schließen Sie kein anderes Gerät an denselben Stromkreis an. Wenn Sie sich über die Eigenschaften der Steckdose nicht sicher sind, wenden Sie sich an einen Elektriker. Ein falsches Einstecken des Steckers kann zu Bränden, Fehlfunktionen, Schäden, Verletzungen oder sogar zum Tod führen.
3. Schließen Sie das Gerät nicht an ein Verlängerungskabel, eine Steckdosenleiste oder eine Steckdose mit anderen angeschlossenen Geräten an.
4. Um Verbrennungen zu vermeiden, berühren Sie keine Oberflächen, während das Heizgerät in Betrieb ist.
5. Halten Sie brennbare Materialien wie Kissen, Teppiche, Kleidung und Vorhänge mindestens 1 Meter von der Vorderseite und den Seiten des Heizgerätes entfernt.
6. Seien Sie vorsichtig, wenn Sie das Heizgerät in der Nähe von Kindern, Behinderten oder Tieren verwenden.
7. Ziehen Sie immer den Stecker aus der Steckdose, wenn Sie das Gerät nicht benutzen.
8. Benutzen Sie das Gerät nicht mit einer defekten Steckdose oder nach einer Störung der Steckdose.
9. Verwenden Sie das Gerät nicht im Freien. Wenn das Gerät Witterungseinflüssen wie Luft, Regen, Schnee und Sonne ausgesetzt ist, kann es beschädigt werden und eine Gefahr darstellen.
10. Verwenden Sie das Gerät nicht in der Nähe von Wasserquellen wie Badewannen oder Waschbecken.
11. Wenn Sie das Heizgerät abnehmen wollen, schalten Sie es zuerst aus und ziehen Sie es dann aus der Steckdose.
12. Achten Sie darauf, dass keine Fremdkörper eindringen oder die Belüftung blockieren.
13. Um einen möglichen Brand zu verhindern, darf der Luftfilter nicht blockiert werden. Verwenden Sie das Gerät nicht auf weichen Oberflächen wie Betten.
14. Halten Sie einen Mindestabstand von 1 Meter zu allen Gegenständen ein und stellen Sie das Gerät in einem nicht zu engen oder kleinen Raum auf.
15. Verwenden Sie das Heizgerät nicht in Bereichen, in denen Benzin, Farben oder entflammbare Flüssigkeiten verwendet werden.

HALTEN SIE DAS HEIZGERÄT TROCKEN

- **ACHTUNG:** Nur für die Verwendung an Innenwänden vorgesehen.
- **ACHTUNG:** Nicht an Verlängerungen oder Steckdosen mit anderen Geräten anschließen.
- **ACHTUNG:** Es besteht die Gefahr eines Stromschlags, wenn das Gerät nicht ordnungsgemäß in die Steckdose gesteckt wird.

FEHLERSUCHE

Meine LUXIFLAME funktioniert nicht:

1. Vergewissern Sie sich, dass die Steckdose die Spannung von 220-240V unterstützt.

2. Vergewissern Sie sich, dass das Produkt oder die Steckdose keine sichtbaren Schäden aufweist; andernfalls wenden Sie sich bitte an einen Elektriker.
3. Vergewissern Sie sich, dass Sie die ON/OFF-Taste an der Seite von LUXIFLAME gedrückt haben.
4. LUXIFLAME funktioniert nur in vertikaler Position; stellen Sie sicher, dass Sie das Produkt nicht horizontal eingesetzt haben.

Es tritt kalte oder warme Luft aus:

1. Warten Sie ein paar Minuten nach dem Einschalten.
2. Vergewissern Sie sich, dass Sie nicht die Mindesttemperatur eingestellt haben.

PRODUKTÜBERSICHT

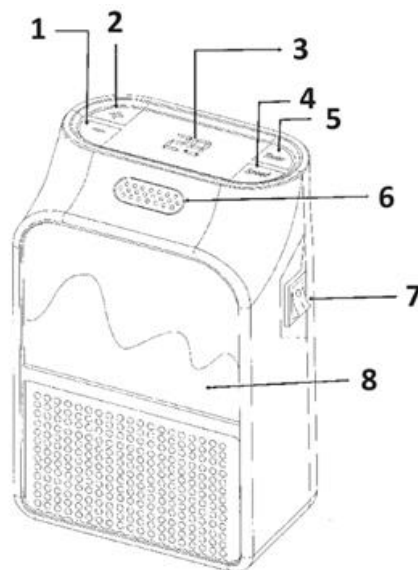

1. Verringern Sie die Temperatur
2. Erhöhen der Temperatur
3. Digitale Anzeige
4. Regulierung der Geschwindigkeit
5. Zeitschaltuhr
6. Sensor
7. ON/OFF-Taste
8. Flammenanzeige

BEDIENUNG DES PRODUKTS

1. Stecken Sie die LUXIFLAME in die 220-240V Steckdose.
2. Drehen Sie den Knopf an der Seite des Geräts in Richtung ON, um den Ofen einzuschalten.
3. Benutzen Sie die Taste "+", um die Temperatur zu erhöhen oder "-", um sie zu senken, zwischen 15-32°C, wie auf dem Display angezeigt.
4. Wählen Sie die gewünschte Geschwindigkeit. Drücken Sie "Speed", um zwischen HIGH (schnell) und LOW (langsam) zu wählen, wie auf dem Display angezeigt.
5. Drücken Sie die Taste "ON/OFF" in Richtung OFF, um das Gerät auszuschalten und vom Stromnetz zu trennen.

TIMER

LUXIFLAME verfügt über einen integrierten Timer, der ein automatisches Aufheizen des Ofens ermöglicht, wenn die eingestellte Zeit erreicht ist.

1. Drücken Sie bei eingeschalteter LUXIFLAME die "Timer"-Taste, um den Timer zu aktivieren.
2. Mit der Taste wird die Zeit eingestellt, zu der sich der Ofen automatisch ausschaltet. Drücken Sie +/-, um die Schließzeit einzustellen; Sie können zwischen 1 und 12 Stunden wählen.
3. Wenn die gewünschte Zeit erreicht ist, drücken Sie nicht mehr.
4. Um den Timer abzubrechen, können Sie die automatische Abschaltzeit auf 00 einstellen.

FERNBEDIENUNGSBEFEHLE

1. +/-: Regelung der Temperatur
2. Geschwindigkeit: Geschwindigkeitsregelung zwischen HIGH (schnell) und LOW (langsam)
3. Timer: Drücken Sie die TIMER-Taste, um die Zeit einzustellen, zu der sich die Heizung automatisch ausschaltet. Drücken Sie +/-, um die Schließzeit in Stunden einzustellen, Zeitbereich (1-12 Stunden).

Die Fernbedienung benötigt zum Betrieb eine CR2025-Batterie (im Lieferumfang enthalten).

PRODUKTWARTUNG

- **HINWEIS:** Bevor Sie mit der Wartung beginnen, trennen Sie die LUXIFLAME von der Steckdose und lassen Sie sie vollständig abkühlen.
- Um LUXIFLAME zu reinigen, wischen Sie es mit einem feuchten, nicht scheuernden Tuch ab. Verwenden Sie ein wenig Seife und trocknen Sie sie mit einem weichen Tuch ab.

VORSICHT

1. Verwenden Sie zur Reinigung KEINEN Alkohol, kein Benzin, keine Scheuermittel, keine Polituren und keine Bürsten. Sie könnten das Heizgerät beschädigen.
2. Lassen Sie KEINE Flüssigkeiten in das Gerät eindringen.
3. Tauchen Sie die LUXIFLAME NICHT in Wasser ein.
4. Warten Sie, bis das Gerät vollständig trocken ist, bevor Sie es einschalten.
5. Bewahren Sie es an einem kühlen und trockenen Ort auf, wenn es nicht benutzt wird.

ANLEITUNGEN ZUR RECYCLING UND ENTSORGUNG:



Dieses Label bedeutet, dass das Produkt nicht wie üblicher Haushaltsmüll in der gesamten EU entsorgt werden darf. Um mögliche Schäden an der Umwelt oder der menschlichen Gesundheit durch unkontrollierte Abfallentsorgung zu verhindern. Recyceln Sie verantwortungsbewusst, um die nachhaltige Nutzung von Materialressourcen zu fördern. Wenn Sie ein gebrauchtes Gerät zurückgeben möchten, verwenden Sie das Abgabesystem oder wenden Sie sich an den Händler, bei dem Sie das Produkt gekauft haben. Der Händler kann das Produkt umweltfreundlich recyceln.



Eine Erklärung des Herstellers, dass das Produkt den Anforderungen der geltenden EU-Richtlinien entspricht.

ES: LUXIFLAME - MANUAL DEL USUARIO

ADVERTENCIAS BÁSICAS DE SEGURIDAD

1. Cuando utilice accesorios eléctricos, preste mucha atención para reducir el riesgo de incendio, descarga eléctrica y lesiones.
2. Esta estufa debe conectarse a una toma de corriente de 220-240V. No conecte ningún otro aparato al mismo circuito eléctrico. Si no está seguro de las características del enchufe, consulte a un electricista antes de utilizarlo. La inserción incorrecta del enchufe puede provocar incendios, fallos de funcionamiento, daños, lesiones o incluso la muerte.
3. No lo conecte a un alargador, regleta o enchufe con otros aparatos conectados.
4. Para evitar quemaduras, no toque las superficies mientras la estufa esté en uso.
5. Mantenga los materiales combustibles como almohadas, alfombras, ropa y cortinas a una distancia mínima de 1 metro de la parte frontal y los laterales de la estufa.
6. Tenga cuidado cuando utilice la estufa cerca de niños, inválidos o animales.
7. Desenchufe siempre la estufa cuando no la utilice.
8. No utilice la estufa con un enchufe averiado o después de una avería del enchufe.
9. No la utilice al aire libre. La exposición a elementos como el aire, la lluvia, la nieve y el sol puede provocar daños y peligros.
10. No lo utilice cerca de fuentes de agua como bañeras o lavabos.
11. Para desenchufar el calefactor, apáguelo primero y luego retírelo de la toma de corriente.
12. No permita que entren objetos extraños ni bloquee la ventilación.
13. Para evitar un posible incendio, no bloquee el filtro de aire. No lo utilice sobre superficies blandas, como camas.
14. Manténgala a una distancia mínima de 1 metro de cualquier objeto y en una habitación que no sea demasiado estrecha o pequeña.
15. No utilice la estufa en lugares donde se utilice gasolina, pinturas o líquidos inflamables.

MANTENGA EL CALEFACTOR SECO

- ATENCIÓN: Diseñado sólo para uso en paredes interiores.
- ATENCIÓN: No lo conecte a extensiones o tomas de corriente con otros aparatos.
- ATENCIÓN: Riesgo de descarga eléctrica si no se introduce estrictamente en la toma de corriente.

SOLUCIÓN DE PROBLEMAS

Mi LUXIFLAME no funciona:

1. Asegúrese de que la toma de corriente soporta el voltaje de 220-240V.
2. Asegúrese de que el producto o la toma de corriente no presentan daños visibles; en caso contrario, póngase en contacto con un electricista.
3. Asegúrese de que ha pulsado el botón ON/OFF situado en el lateral de LUXIFLAME.
4. LUXIFLAME sólo funciona en posición vertical; asegúrese de no haber introducido el producto horizontalmente.

Sale aire frío o caliente:

1. Espere unos minutos después de encender el aparato.

2. Asegúrese de no haber ajustado la temperatura mínima.

RESUMEN DEL PRODUCTO

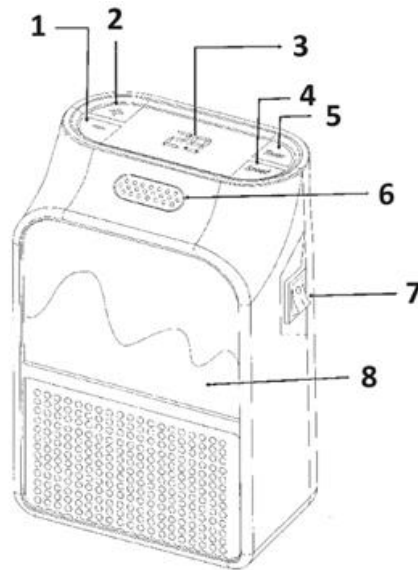

1. Disminuir la temperatura
2. Aumentar la temperatura
3. Pantalla digital
4. Regulación de velocidad
5. Temporizador
6. Sensor
7. Botón ON/OFF
8. Indicador de llama

FUNCIONAMIENTO DEL PRODUCTO

1. Inserte LUXIFLAME en la toma de 220-240V.
2. Gire el botón situado en el lateral del aparato hacia la posición ON para encender la estufa.
3. Utilice el botón "+" para aumentar la temperatura o "-" para disminuirla, entre 15-32°C según lo marcado en la pantalla.
4. Seleccione la velocidad deseada. Pulse "Velocidad" para elegir entre ALTA (rápida) y BAJA (lenta), como se indica en la pantalla.
5. Pulse el botón "ON/OFF" hacia OFF para apagar el calefactor y desconectarlo de la red eléctrica.

TEMPORIZADOR

LUXIFLAME dispone de un temporizador integrado que permite el calentamiento automático del calefactor cuando llega a la hora programada.

1. Con LUXIFLAME encendido, pulse el botón "temporizador" para activar el temporizador.
2. El botón ajusta la hora a la que el calefactor se apagará automáticamente. Pulse +/- para ajustar la hora de cierre; puede elegir entre 1 y 12 horas.
3. Una vez alcanzado el tiempo deseado, no pulse más.

4. Para cancelar el temporizador, puede ajustar las horas de apagado automático a 00.

COMANDOS DEL MANDO A DISTANCIA

1. +/-: Regulación de la temperatura
2. Velocidad: Regulación de velocidad entre ALTA (rápida) y BAJA (lenta)
3. Temporizador: Pulse el botón TIMER para ajustar la hora a la que la estufa se apagará automáticamente. Pulse +/- para ajustar las horas de cierre, rango de temporización (1-12 horas).

El mando a distancia necesita una pila CR2025 para funcionar (incluida).

MANTENIMIENTO DEL PRODUCTO

- **NOTA:** Antes de iniciar cualquier operación de mantenimiento, desconecte LUXIFLAME de la toma de corriente y deje que se enfríe completamente.
- Para limpiar LUXIFLAME, quítele el polvo con un paño húmedo no abrasivo. Utilice un poco de jabón y séquelo con un paño suave.

PRECAUCIÓN

1. NO utilice alcohol, gasolina, limpiadores abrasivos, abrillantadores o cepillos para limpiarlo. Podrían dañar el calefactor.
2. NO deje que entren líquidos en el aparato.
3. NO sumerja LUXIFLAME en agua.
4. Espere a que el aparato esté completamente seco antes de encenderlo.
5. Guárdelo en un lugar fresco y seco cuando no lo utilice.

PT: LUXIFLAME - MANUAL DO UTILIZADOR

AVISOS BÁSICOS DE SEGURANÇA

1. Ao utilizar acessórios eléctricos, preste muita atenção para reduzir o risco de incêndio, choque eléctrico e ferimentos.
2. Este aquecedor deve ser ligado a uma tomada de 220-240V. Não insira qualquer outro dispositivo no mesmo circuito eléctrico. Se não tiver a certeza das características da tomada, consulte um electricista antes de a utilizar. A inserção incorrecta da ficha pode provocar incêndios, avarias, danos, ferimentos ou mesmo a morte.
3. Não ligue um cabo de extensão, uma extensão eléctrica ou uma tomada com outros aparelhos ligados.
4. Para evitar queimaduras, não toque nas superfícies enquanto o aquecedor estiver a ser utilizado.
5. Manter materiais combustíveis, como almofadas, tapetes, roupas e cortinas, a pelo menos 1 metro de distância da frente e dos lados do aquecedor.
6. Tenha cuidado ao utilizar o aquecedor perto de crianças, inválidos ou animais.
7. Desligue sempre o aquecedor da ficha quando não estiver a ser utilizado.
8. Não utilizar o aquecedor com uma tomada avariada ou após uma avaria na tomada.
9. Não utilizar ao ar livre. A exposição a elementos como o ar, a chuva, a neve e o sol pode causar danos e perigo.
10. Não utilizar perto de fontes de água, como banheiras ou lavatórios.
11. Para retirar o aquecedor, primeiro desligue-o e depois retire-o da tomada.
12. Não permitir a entrada de objectos estranhos nem bloquear a ventilação.
13. Para evitar um possível incêndio, não bloquear o filtro de ar. Não utilizar sobre superfícies macias, como camas.
14. Manter o aparelho a pelo menos 1 metro de distância de qualquer objeto e numa divisão que não seja demasiado estreita ou pequena.
15. Não utilizar o aquecedor em áreas onde sejam utilizados gasolina, tintas ou líquidos inflamáveis.

MANTER O AQUECEDOR SECO

- **ATENÇÃO:** Concebido apenas para utilização em paredes interiores.
- **ATENÇÃO:** Não ligar a extensões ou tomadas com outros aparelhos.
- **ATENÇÃO:** Risco de choque eléctrico se não for inserido rigorosamente na tomada.

RESOLUÇÃO DE PROBLEMAS

O meu LUXIFLAME não funciona:

1. Certificar-se de que a tomada suporta a tensão de 220-240V.
2. Certifique-se de que o produto ou a tomada não apresentam danos visíveis; caso contrário, contacte um electricista.
3. Certifique-se de que premiu o botão ON/OFF situado na parte lateral do LUXIFLAME.
4. A LUXIFLAME só funciona na posição vertical; certifique-se de que não introduziu o produto na horizontal.

Sai ar frio ou quente:

1. Aguardar alguns minutos após a ligação.
2. Certifique-se de que não regulou a temperatura mínima.

VISÃO GERAL DO PRODUTO

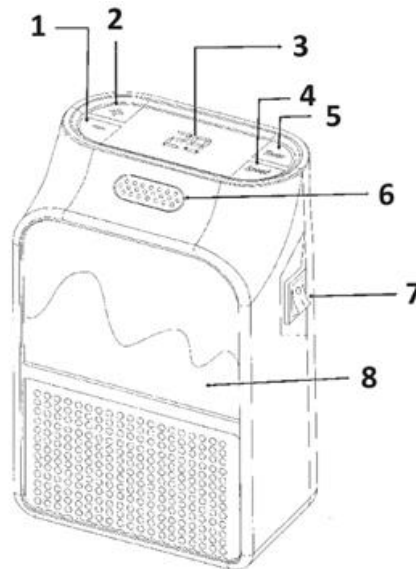

1. Diminuir a temperatura
2. Aumentar a temperatura
3. Ecrã digital
4. Regulação da velocidade
5. Temporizador
6. Sensor
7. Botão ON/OFF
8. Ecrã de chama

FUNIONAMENTO DO PRODUTO

1. Introduzir o LUXIFLAME na tomada de 220-240V.
2. Rodar o botão situado na parte lateral do aparelho para a posição ON para ligar o aquecedor.
3. Utilizar o botão "+" para aumentar a temperatura ou "-" para a baixar, entre 15-32°C, conforme indicado no ecrã.
4. Selecionar a velocidade desejada. Prima "Speed" para escolher entre HIGH (rápido) e LOW (lento), conforme indicado no ecrã.
5. Premir o botão "ON/OFF" na direção OFF para desligar o aquecedor e desconectá-lo da rede eléctrica.

TEMPORIZADOR

O LUXIFLAME possui um temporizador integrado que permite o aquecimento automático do aquecedor quando este atinge a hora programada.

1. Com a LUXIFLAME ligada, prima o botão "temporizador" para ativar o temporizador.

2. O botão define a hora a que o aquecedor se desliga automaticamente. Prima +/- para definir a hora de encerramento; pode escolher entre 1 e 12 horas.
3. Quando a hora desejada for atingida, não premir mais.
4. Para cancelar o temporizador, pode definir as horas de encerramento automático para 00.

COMANDOS DO CONTROLO REMOTO

1. +/-: Regulação da temperatura
2. Velocidade: Regulação da velocidade entre ALTA (rápida) e BAIXA (lenta)
3. Temporizador: Prima o botão TEMPORIZADOR para definir a hora a que o aquecedor se desliga automaticamente. Prima +/- para definir as horas de encerramento, intervalo de tempo (1-12 horas).

O controlo remoto necessita de uma pilha CR2025 para funcionar (incluída).

MANUTENÇÃO DO PRODUTO

- **NOTA:** Antes de iniciar qualquer operação de manutenção, desligue o LUXIFLAME da tomada e deixe-o arrefecer completamente.
- Para limpar a LUXIFLAME, limpar o pó com um pano húmido e não abrasivo. Utilizar um pouco de sabão e secar com um pano macio.

CUIDADO

1. NÃO utilizar álcool, gasolina, produtos de limpeza abrasivos, polimentos ou escovas para o limpar. Podem provocar danos no aquecedor.
2. NÃO deixar entrar líquidos no aparelho.
3. NÃO mergulhar a LUXIFLAME em água.
4. Esperar até que o aparelho esteja completamente seco antes de o ligar.
5. Guardar num local fresco e seco quando não estiver a ser utilizado.

INSTRUÇÕES PARA RECICLAGEM E ELIMINAÇÃO:



Este rótulo significa que o produto não pode ser eliminado como outro lixo doméstico em toda a UE. Para evitar potenciais danos para o ambiente ou para a saúde humana decorrentes da eliminação não controlada de resíduos. Recicle de forma responsável para promover a utilização sustentável dos recursos materiais. Se quiser devolver um aparelho usado, utilize o sistema de entrega e recolha ou contacte o retalhista a quem comprou o produto. O retalhista pode aceitar o produto para reciclagem ambientalmente segura.



Uma declaração do fabricante de que o produto está em conformidade com os requisitos das directivas da UE aplicáveis.

FR : LUXIFLAME - MANUEL D'UTILISATION

AVERTISSEMENTS DE SÉCURITÉ DE BASE

1. Lors de l'utilisation d'accessoires électriques, veillez à réduire les risques d'incendie, d'électrocution et de blessure.
2. Ce poêle doit être branché sur une prise de 220-240V. N'insérez aucun autre appareil dans le même circuit électrique. Si vous n'êtes pas sûr des caractéristiques de la prise, consultez un électricien avant de l'utiliser. Une mauvaise insertion de la fiche peut provoquer un incendie, des dysfonctionnements, des dommages, des blessures, voire la mort.
3. Ne pas brancher une rallonge, une multiprise ou une prise avec d'autres appareils branchés.
4. Pour éviter les brûlures, ne touchez pas les surfaces lorsque l'appareil est en cours d'utilisation.
5. Maintenez les matériaux combustibles tels que les oreillers, les tapis, les vêtements et les rideaux à une distance d'au moins 1 mètre de l'avant et des côtés de l'appareil.
6. Soyez prudent lorsque vous utilisez le chauffage à proximité d'enfants, d'invalides ou d'animaux.
7. Débranchez toujours l'appareil lorsqu'il n'est pas utilisé.
8. N'utilisez pas le chauffage avec une prise de courant défectueuse ou après un dysfonctionnement de la prise de courant.
9. Ne pas utiliser l'appareil à l'extérieur. L'exposition aux éléments tels que l'air, la pluie, la neige et le soleil peut entraîner des dommages et des dangers.
10. Ne pas utiliser l'appareil à proximité de sources d'eau telles que des baignoires ou des éviers.
11. Pour détacher le chauffage, éteignez-le d'abord, puis retirez-le de la prise.
12. Ne laissez pas de corps étrangers pénétrer dans l'appareil ou bloquer la ventilation.
13. Pour éviter tout risque d'incendie, n'obstruez pas le filtre à air. Ne pas utiliser l'appareil sur des surfaces molles telles que les lits.
14. Placez l'appareil à au moins 1 mètre de tout objet et dans une pièce qui n'est ni trop étroite ni trop petite.
15. N'utilisez pas le chauffage dans des endroits où l'on utilise de l'essence, des peintures ou des liquides inflammables.

GARDER L'APPAREIL SEC

- **ATTENTION** : Conçu uniquement pour une utilisation murale interne.
- **ATTENTION**: Ne pas brancher de rallonges ou de prises avec d'autres appareils.
- **ATTENTION**: Risque d'électrocution si la fiche n'est pas strictement insérée dans la prise.

DÉPANNAGE

Ma LUXIFLAME ne fonctionne pas :

1. Assurez-vous que la prise supporte la tension de 220-240V.
2. Assurez-vous que le produit ou la prise ne présentent pas de dommages visibles ; dans le cas contraire, contactez un électricien.
3. Assurez-vous d'avoir appuyé sur le bouton ON/OFF situé sur le côté de LUXIFLAME.
4. LUXIFLAME ne fonctionne qu'en position verticale ; assurez-vous que vous n'avez pas inséré le produit horizontalement.

De l'air froid ou chaud sort :

1. Attendez quelques minutes après la mise en marche.
2. Assurez-vous que vous n'avez pas réglé la température minimale.

VUE D'ENSEMBLE DU PRODUIT

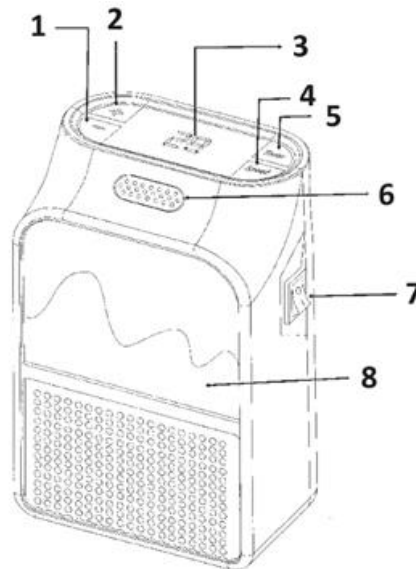

1. Diminuer la température
2. Augmenter la température
3. Affichage numérique
4. Régulation de la vitesse
5. Minuterie
6. Capteur
7. Bouton ON/OFF
8. Affichage de la flamme

FONCTIONNEMENT DU PRODUIT

1. Insérer LUXIFLAME dans la prise 220-240V.
2. Tourner le bouton situé sur le côté de l'appareil vers la position ON pour allumer le poêle.
3. Utiliser le bouton "+" pour augmenter la température ou "-" pour la diminuer, entre 15 et 32°C comme indiqué sur l'écran.
4. Sélectionnez la vitesse souhaitée. Appuyez sur "Speed" pour choisir entre HIGH (rapide) et LOW (lente), comme indiqué sur l'écran.
5. Appuyez sur le bouton "ON/OFF" vers OFF pour éteindre l'appareil et le débrancher du réseau électrique.

MINUTERIE

LUXIFLAME dispose d'une minuterie intégrée qui permet de chauffer automatiquement le poêle lorsqu'il atteint l'heure programmée.

1. Lorsque LUXIFLAME est en marche, appuyez sur le bouton "timer" pour activer la minuterie.

2. La touche permet de régler l'heure à laquelle le poêle s'éteint automatiquement. Appuyez sur +/- pour régler l'heure de fermeture ; vous avez le choix entre 1 et 12 heures.
3. Lorsque l'heure souhaitée est atteinte, n'appuyez plus sur la touche.
4. Pour annuler la minuterie, vous pouvez régler les heures d'arrêt automatique sur 00.

COMMANDES DE LA TÉLÉCOMMANDE

1. +/- : Réglage de la température
2. Speed : Réglage de la vitesse entre HIGH (rapide) et LOW (lent).
3. Minuterie : Appuyez sur la touche TIMER pour régler l'heure à laquelle le chauffage s'éteindra automatiquement. Appuyez sur +/- pour régler l'heure de fermeture en heures, plage de temps (1-12 heures).

La télécommande nécessite une pile CR2025 pour fonctionner (incluse).

ENTRETIEN DU PRODUIT

- **NOTE** : Avant toute opération d'entretien, débrancher LUXIFLAME de la prise de courant et le laisser refroidir complètement.
- Pour nettoyer LUXIFLAME, dépoussiérez-la avec un chiffon humide et non abrasif. Utiliser un peu de savon et sécher avec un chiffon doux.

ATTENTION

1. N'utilisez PAS d'alcool, d'essence, de nettoyeurs abrasifs, de produits de polissage ou de brosses pour le nettoyer. Ils pourraient endommager l'appareil.
2. NE PAS laisser de liquides pénétrer dans l'appareil.
3. NE PAS immerger LUXIFLAME dans l'eau.
4. Attendez que l'appareil soit complètement sec avant de le mettre en marche.
5. Conservez l'appareil dans un endroit frais et sec lorsqu'il n'est pas utilisé.

INSTRUCTIONS POUR LE RECYCLAGE ET LA MISE AU REBUT :



Ce label signifie que le produit ne peut pas être éliminé avec les autres déchets ménagers dans l'UE. Afin d'éviter tout dommage potentiel à l'environnement ou à la santé humaine dû à une élimination incontrôlée des déchets, il convient de recycler le produit de manière responsable afin de promouvoir le développement durable. Recyclez de manière responsable afin de promouvoir l'utilisation durable des ressources matérielles. Si vous souhaitez retourner un appareil usagé, utilisez le système de dépôt et de collecte ou contactez le détaillant chez qui vous avez acheté le produit. Le détaillant peut accepter le produit en vue d'un recyclage respectueux de l'environnement.



Une déclaration du fabricant attestant que le produit est conforme aux exigences des directives européennes applicables.

NL: LUXIFLAME - GEBRUIKSAANWIJZING

BASIS VEILIGHEIDSWAARSCHUWINGEN

1. Let goed op bij het gebruik van elektrische accessoires om het risico op brand, elektrische schokken en letsel te verminderen.
2. Deze verwarmers moeten worden aangesloten op een 220-240V stopcontact. Steek geen andere apparaten in hetzelfde elektrische circuit. Als u niet zeker bent van de eigenschappen van het stopcontact, raadpleeg dan voor gebruik een elektricien. Het verkeerd plaatsen van de stekker kan brand, storingen, schade, letsel of zelfs de dood veroorzaken.
3. Sluit geen verlengsnoer, stekkerdoos of stopcontact aan met andere aangesloten apparaten.
4. Raak geen oppervlakken aan terwijl het verwarmingselement in gebruik is om brandwonden te voorkomen.
5. Houd brandbare materialen zoals kussens, tapijten, kleding en gordijnen op minstens 1 meter afstand van de voorkant en zijkanten van de verwarming.
6. Wees voorzichtig als u de verwarming in de buurt van kinderen, invaliden of dieren gebruikt.
7. Haal altijd de stekker uit het stopcontact als u de verwarming niet gebruikt.
8. Gebruik de verwarming niet met een defect stopcontact of na een storing in het stopcontact.
9. Gebruik de verwarming niet buitenshuis. Blootstelling aan elementen zoals lucht, regen, sneeuw en zon kan schade en gevaar veroorzaken.
10. Gebruik het apparaat niet in de buurt van waterbronnen zoals badkuipen of wastafels.
11. Om het verwarmingselement los te koppelen, schakelt u het eerst uit en haalt u het vervolgens uit het stopcontact.
12. Zorg dat er geen vreemde voorwerpen in het apparaat komen en blokkeer de ventilatie niet.
13. Blokkeer het luchtfilter niet om brand te voorkomen. Niet gebruiken op zachte oppervlakken zoals bedden.
14. Houd het apparaat op minstens 1 meter afstand van voorwerpen en in een ruimte die niet te smal of te klein is.
15. Gebruik de verwarming niet in ruimtes waar benzine, verf of brandbare vloeistoffen worden gebruikt.

HOUD DE VERWARMING DROOG

- **LET OP:** Uitsluitend ontworpen voor gebruik in een binnenmuur.
- **ATTENTIE:** Niet aansluiten op verlengsnoeren of stopcontacten met andere apparaten.
- **LET OP:** Risico op elektrische schokken als de stekker niet goed in het stopcontact zit.

PROBLEEMOPLOSSING

Mijn LUXIFLAME werkt niet:

1. Controleer of het stopcontact de spanning van 220-240V ondersteunt.
2. Zorg ervoor dat het product of het stopcontact geen zichtbare schade vertoont; neem anders contact op met een elektricien.
3. Controleer of u de AAN/UIT-knop aan de zijkant van LUXIFLAME hebt ingedrukt.
4. LUXIFLAME werkt alleen in verticale positie; zorg ervoor dat u het product niet horizontaal hebt geplaatst.

Er komt koude of warme lucht uit:

1. Wacht enkele minuten na het inschakelen.
2. Controleer of u de minimumtemperatuur niet hebt ingesteld.

PRODUCTOVERZICHT

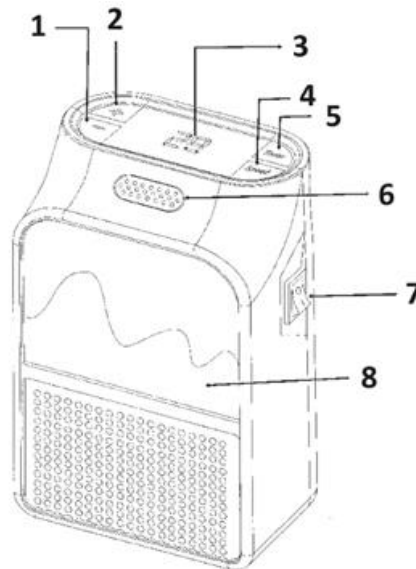

1. Verlaag de temperatuur
2. Temperatuur verhogen
3. Digitaal display
4. Snelheidsregeling
5. Timer
6. Sensor
7. AAN/UIT-knop
8. Vlamweergave

BEDIENING PRODUCT

1. Steek LUXIFLAME in het 220-240V stopcontact.
2. Draai de knop aan de zijkant van het apparaat naar de AAN-stand om de verwarmers aan te zetten.
3. Gebruik de "+" knop om de temperatuur te verhogen of "-" om deze te verlagen, tussen 15-32°C zoals aangegeven op het display.
4. Selecteer de gewenste snelheid. Druk op "Speed" om te kiezen tussen HIGH (snel) en LOW (langzaam), zoals aangegeven op het display.
5. Druk de "ON/OFF" knop naar OFF om het verwarmingselement uit te schakelen en de stekker uit het stopcontact te halen.

TIMER

LUXIFLAME heeft een geïntegreerde timer waarmee de verwarmers automatisch wordt opgewarmd wanneer de ingestelde tijd is bereikt.

1. Terwijl LUXIFLAME aan staat, drukt u op de "timer" knop om de timer te activeren.

2. De knop stelt de tijd in waarop de verwarming automatisch wordt uitgeschakeld. Druk op +/- om de sluitingstijd in te stellen; u kunt kiezen tussen 1 en 12 uur.
3. Druk niet meer op wanneer de gewenste tijd is bereikt.
4. Om de timer te annuleren, kun je de automatische uitschakeltijd op 00 zetten.

OPDRACHTEN VOOR DE AFSTANDSBEDIENING

1. +/-: Temperatuurregeling
2. Snelheid: Snelheidsregeling tussen HOOG (snel) en LAAG (langzaam)
3. Timer: Druk op de knop TIMER om de tijd in te stellen waarop de verwarming automatisch wordt uitgeschakeld. Druk op +/- om de sluitingstijd uren in te stellen, timerbereik (1-12 uur).

De afstandsbediening werkt alleen met een CR2025-batterij (meegeleverd).

ONDERHOUD VAN HET PRODUCT

- **OPMERKING:** Voordat u met het onderhoud begint, moet u LUXIFLAME uit het stopcontact halen en volledig laten afkoelen.
- Om LUXIFLAME schoon te maken, neemt u het af met een vochtige, niet-schurende doek. Gebruik een beetje zeep en droog het af met een zachte doek.

LET OP

1. Gebruik GEEN alcohol, benzine, schuurmiddelen, poetsmiddelen of borstels om het apparaat schoon te maken. Deze kunnen het verwarmingselement beschadigen.
2. Laat GEEN vloeistoffen in het apparaat komen.
3. Dompel LUXIFLAME NIET onder in water.
4. Wacht tot het apparaat volledig droog is voordat u het aanzet.
5. Bewaar het op een koele en droge plaats als u het niet gebruikt.

INSTRUCTIES VOOR RECYCLING EN VERWIJDERING:



Dit label betekent dat het product in de hele EU niet als ander huishoudelijk afval mag worden weggegooid. Om mogelijke schade aan het milieu of de volksgezondheid door ongecontroleerde afvalverwijdering te voorkomen. Recycle op verantwoorde wijze om duurzaam gebruik van materiële hulpbronnen te bevorderen. Als je een gebruikt apparaat wilt inleveren, gebruik dan het afgifte- en inzamelsysteem of neem contact op met de winkelier waar je het product hebt gekocht. De winkelier kan het product accepteren voor milieuveilige recycling.



Een verklaring van de fabrikant dat het product voldoet aan de vereisten van de toepasselijke EU-richtlijnen.

CZ: LUXIFLAME - UŽIVATELSKÁ PŘÍRUČKA

ZÁKLADNÍ BEZPEČNOSTNÍ UPOZORNĚNÍ

1. Při používání elektrického příslušenství dbejte zvýšené pozornosti, abyste snížili riziko požáru, úrazu elektrickým proudem a zranění.
2. Tento ohřívač musí být připojen do zásuvky 220-240 V. Do stejného elektrického obvodu nezapojujte žádné jiné zařízení. Pokud si nejste jisti vlastnostmi zásuvky, poraďte se před použitím s elektrikářem. Nesprávné zasunutí zástrčky může způsobit požár, poruchu, poškození, zranění nebo dokonce smrt.
3. Nepřipojujte prodlužovací kabel, napájecí lištu nebo zásuvku s dalšími připojenými spotřebiči.
4. Aby nedošlo k popálení, nedotýkejte se povrchů, když je ohřívač v provozu.
5. Hořlavé materiály, jako jsou polštáře, koberce, oblečení a záclony, udržujte ve vzdálenosti nejméně 1 metr od přední strany a boků ohřívače.
6. Buďte opatrní při používání ohřívače v blízkosti dětí, invalidů nebo zvířat.
7. Pokud ohřívač nepoužíváte, vždy jej odpojte ze zásuvky.
8. Nepoužívejte ohřívač s nefunkční zásuvkou nebo po poruše zásuvky.
9. Nepoužívejte jej ve venkovním prostředí. Působení povětrnostních vlivů, jako jsou vzduch, déšť, sníh a slunce, může způsobit poškození a nebezpečí.
10. Nepoužívejte v blízkosti zdrojů vody, jako jsou vany nebo umyvadla.
11. Chcete-li ohřívač odpojit, nejprve jej vypněte a poté vyjměte ze zásuvky.
12. Nedovoďte, aby se do ventilace dostaly cizí předměty nebo aby ji zablokovaly.
13. Abyste zabránili možnému požáru, neucpávejte vzduchový filtr. Nepoužívejte jej na měkkých površích, jako jsou postele.
14. Udržujte jej ve vzdálenosti alespoň 1 metr od jakéhokoli předmětu a v místnosti, která není příliš úzká nebo malá.
15. Ohřívač nepoužívejte v prostorách, kde se používá benzín, barvy nebo hořlavé kapaliny.

UDRŽUJTE OHŘÍVAČ V SUCHU

- **UPOZORNĚNÍ:** Určeno pouze pro použití na vnitřní stěně.
- **POZOR:** Nepřipojujte k prodlužovacím přívodům nebo zásuvkám jiné spotřebiče.
- **UPOZORNĚNÍ:** Nebezpečí úrazu elektrickým proudem při nedůsledném zasunutí do zásuvky.

ŘEŠENÍ PROBLÉMŮ

Můj LUXIFLAME nefunguje:

1. Ujistěte se, že zásuvka podporuje napětí 220-240 V.
2. Zkontrolujte, zda výrobek nebo zásuvka nevykazují viditelné poškození; v opačném případě se obraťte na elektrikáře.
3. Ujistěte se, že jste stiskli tlačítko ON/OFF na boku LUXIFLAME.
4. LUXIFLAME funguje pouze ve svislé poloze; ujistěte se, že jste výrobek nevložili do vodorovné polohy.

Vychází studený nebo teplý vzduch:

1. Po zapnutí počkejte několik minut.
2. Zkontrolujte, zda jste nenastavili minimální teplotu.

PŘEHLED VÝROBKŮ

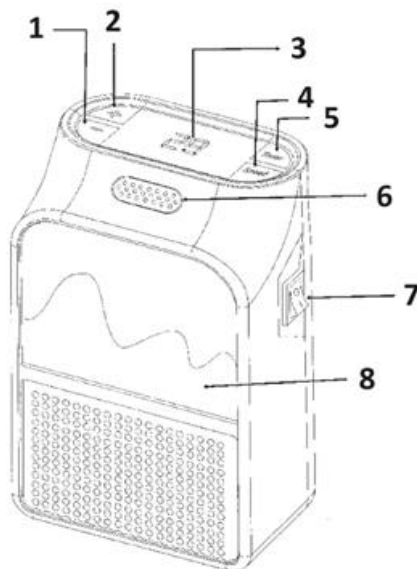

1. Snížení teploty
2. Zvýšení teploty
3. Digitální displej
4. Regulace otáček
5. Časovač
6. Senzor
7. Tlačítko ON/OFF
8. Zobrazení plamene

OBSLUHA VÝROBKU

1. Zasuňte LUXIFLAME do zásuvky 220-240 V.
2. Otočením tlačítka na boku přístroje směrem k poloze ON zapněte ohřívač.
3. Tlačítkem "+" zvýšte teplotu nebo tlačítkem "-" ji snižte, a to v rozmezí 15-32 °C podle označení na displeji.
4. Zvolte požadovanou rychlost. Stisknutím tlačítka "Speed" zvolte mezi HIGH (rychlá) a LOW (pomalá), jak je vyznačeno na displeji.
5. Stisknutím tlačítka "ON/OFF" směrem k OFF vypněte ohřívač a odpojte jej od elektrické sítě.

ČASOVAČ

LUXIFLAME má integrovaný časovač, který umožňuje automatické zahřátí ohřívače po dosažení nastaveného času.

1. Když je ohřívač LUXIFLAME zapnutý, stisknutím tlačítka "časovač" aktivujte časovač.
2. Tlačítko nastaví čas, kdy se ohřívač automaticky vypne. Stisknutím tlačítek +/- nastavíte dobu ukončení; můžete si vybrat mezi 1 až 12 hodinami.
3. Po dosažení požadovaného času již nestiskněte tlačítko .
4. Chcete-li časovač zrušit, můžete nastavit hodiny automatického vypnutí na 00.

PŘÍKAZY DÁLKOVÉHO OVLÁDÁNÍ

1. +/-: Regulace teploty
2. Rychlost: Regulace rychlosti mezi HIGH (rychlá) a LOW (pomalá).
3. Časovač: Stisknutím tlačítka TIMER nastavíte čas, kdy se ohřívač automaticky vypne. Stisknutím tlačítek +/- nastavíte hodiny zavírání, rozsah časování (1-12 hodin).

Dálkový ovladač vyžaduje ke své funkci baterii CR2025 (je součástí dodávky).

ÚDRŽBA VÝROBKU

- **POZNÁMKA:** Před zahájením jakékoli operace údržby odpojte LUXIFLAME od zásuvky a nechte jej zcela vychladnout.
- Chcete-li LUXIFLAME vyčistit, utřete z něj prach vlhkým neabrazivním hadříkem. Použijte trochu mýdla a osušte měkkým hadříkem.

UPOZORNĚNÍ

1. K jeho čištění **NEPOUŽÍVEJTE** alkohol, benzín, abrazivní čisticí prostředky, leštidla ani kartáče. Mohly by způsobit poškození ohřívače.
2. **NEDOPUSŤTE**, aby se do zařízení dostaly kapaliny.
3. LUXIFLAME **NEPONOŘUJTE** do vody.
4. Před zapnutím přístroje počkejte, až bude zcela suchý.
5. Pokud jej nepoužíváte, skladujte jej na chladném a suchém místě.

NÁVODY K RECYKLACI A ODSTRANĚNÍ:



Toto označení znamená, že výrobek nesmí být vyhozen jako běžný domácí odpad po celé EU. Abyste předešli možným škodám na životním prostředí nebo lidskému zdraví z nekontrolované likvidace odpadu. Recyklujte odpovědně k podpoře udržitelného využívání materiálních zdrojů. Chcete-li vrátit použitý zařízení, použijte systém odběru a sběru, nebo kontaktujte prodejce, od kterého jste produkt zakoupili. Prodejce může přijmout výrobek k ekologicky bezpečnému recyklování.



Prohlášení výrobce, že výrobek splňuje požadavky příslušných směrnic EU.

PL: LUXIFLAME - INSTRUKCJA OBSŁUGI

PODSTAWOWE OSTRZEŻENIA DOTYCZĄCE BEZPIECZEŃSTWA

1. Podczas korzystania z akcesoriów elektrycznych należy zwracać szczególną uwagę, aby zmniejszyć ryzyko pożaru, porażenia prądem i obrażeń.
2. Ten grzejnik musi być podłączony do gniazdka 220-240 V. Nie wolno podłączać żadnych innych urządzeń do tego samego obwodu elektrycznego. W przypadku braku pewności co do charakterystyki gniazda, przed użyciem należy skonsultować się z elektrykiem. Nieprawidłowe podłączenie wtyczki może spowodować pożar, nieprawidłowe działanie, uszkodzenia, obrażenia ciała, a nawet śmierć.
3. Nie należy podłączać przedłużacza, listwy zasilającej lub gniazdka z innymi podłączonymi urządzeniami.
4. Aby uniknąć poparzeń, nie należy dotykać powierzchni, gdy grzejnik jest używany.
5. Materiały palne, takie jak poduszki, dywany, ubrania i zasłony, należy trzymać w odległości co najmniej 1 metra od przodu i boków grzejnika.
6. Należy zachować ostrożność podczas korzystania z grzejnika w pobliżu dzieci, osób niepełnosprawnych lub zwierząt.
7. Nieużywany grzejnik należy zawsze odłączyć od zasilania.
8. Nie używaj grzejnika z nieprawidłowo działającym gniazdkiem lub po awarii gniazdka.
9. Nie używać na zewnątrz. Narażenie na działanie czynników takich jak powietrze, deszcz, śnieg i słońce może spowodować uszkodzenie i zagrożenie.
10. Nie używać w pobliżu źródeł wody, takich jak wanny lub zlewy.
11. Aby odłączyć grzejnik, należy go najpierw wyłączyć, a następnie wyjąć z gniazdka.
12. Nie wolno dopuścić do przedostania się ciał obcych lub zablokowania wentylacji.
13. Aby zapobiec ewentualnemu pożarowi, nie należy blokować filtra powietrza. Nie używać na miękkich powierzchniach, takich jak łóżka.
14. Grzejnik powinien znajdować się w odległości co najmniej 1 metra od wszelkich przedmiotów i w pomieszczeniu, które nie jest zbyt wąskie lub małe.
15. Nie używaj grzejnika w miejscach, w których używana jest benzyna, farby lub łatwopalne płyny.

UTRZYMYWAĆ GRZEJNIK W SUCHOŚCI

- **UWAGA:** Grzejnik jest przeznaczony wyłącznie do użytku wewnątrz pomieszczeń.
- **UWAGA:** Nie podłączać do przedłużaczy lub gniazdek z innymi urządzeniami.
- **UWAGA:** Ryzyko porażenia prądem, jeśli wtyczka nie zostanie dokładnie włożona do gniazda.

ROZWIĄZYWANIE PROBLEMÓW

Mój LUXIFLAME nie działa:

1. Upewnij się, że gniazdko obsługuje napięcie 220-240V.
2. Upewnij się, że produkt lub gniazdo nie wykazują widocznych uszkodzeń; w przeciwnym razie skontaktuj się z elektrykiem.
3. Upewnij się, że naciśnąłeś przycisk ON/OFF z boku LUXIFLAME.
4. LUXIFLAME działa tylko w pozycji pionowej; upewnij się, że produkt nie został włożony poziomo.

Wydobywa się zimne lub ciepłe powietrze:

1. Odczekaj kilka minut po włączeniu.
2. Upewnij się, że nie ustawiłeś minimalnej temperatury.

PRZEGLĄD PRODUKTU

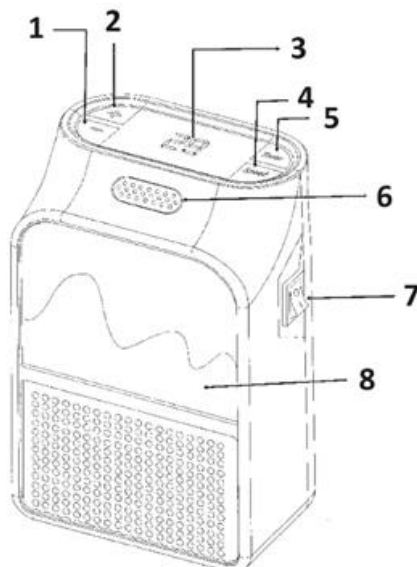

1. Zmniejszanie temperatury
2. Zwiększanie temperatury
3. Cyfrowy wyświetlacz
4. Regulacja prędkości
5. Timer
6. Czujnik
7. Przycisk ON/OFF
8. Wyświetlacz płomienia

OBSŁUGA PRODUKTU

1. Podłącz LUXIFLAME do gniazda 220-240 V.
2. Obróć przycisk z boku urządzenia do pozycji ON, aby włączyć grzejnik.
3. Użyj przycisku "+", aby podnieść temperaturę lub "-", aby ją obniżyć, w zakresie 15-32°C zgodnie z oznaczeniem na wyświetlaczu.
4. Wybierz żądaną prędkość. Naciśnij przycisk "Speed" (Prędkość), aby wybrać pomiędzy HIGH (szybko) i LOW (wolno), zgodnie z oznaczeniem na wyświetlaczu.
5. Naciśnij przycisk "ON/OFF" w kierunku OFF, aby wyłączyć grzejnik i odłączyć go od zasilania.

TIMER

LUXIFLAME posiada wbudowany timer, który umożliwia automatyczne nagrzewanie grzejnika po osiągnięciu ustawionego czasu.

1. Gdy LUXIFLAME jest włączony, naciśnij przycisk "timer", aby aktywować timer.
2. Przycisk ustawia czas, po którym grzejnik automatycznie się wyłączy. Naciśnij +/-, aby ustawić czas zamknięcia; można wybrać od 1 do 12 godzin.

3. Po osiągnięciu żądanego czasu nie należy już naciskać przycisku.
4. Aby anulować timer, można ustawić godzinę automatycznego wyłączenia na 00.

POLECENIA PILOTA ZDALNEGO STEROWANIA

1. +/-: Regulacja temperatury
2. Prędkość: Regulacja prędkości pomiędzy HIGH (szybko) i LOW (wolno).
3. Timer: Naciśnij przycisk TIMER, aby ustawić czas automatycznego wyłączenia grzejnika. Naciśnij +/-, aby ustawić godziny zamknięcia, zakres czasu (1-12 godzin).

Pilot zdalnego sterowania wymaga do działania baterii CR2025 (w zestawie).

KONSERWACJA PRODUKTU

- **UWAGA:** Przed rozpoczęciem jakichkolwiek czynności konserwacyjnych należy odłączyć LUXIFLAME od gniazdka i pozostawić do całkowitego ostygnięcia.
- Aby wyczyścić LUXIFLAME, należy przetrzeć go wilgotną, nieścierną ściereczką. Użyj niewielkiej ilości mydła i osusz miękką szmatką.

UWAGA

1. Do czyszczenia NIE używaj alkoholu, benzyny, ściernych środków czyszczących, past ani szczotek. Mogą one spowodować uszkodzenie grzejnika.
2. NIE WOLNO dopuścić do przedostania się płynów do wnętrza urządzenia.
3. NIE zanurzać LUXIFLAME w wodzie.
4. Przed włączeniem urządzenia należy poczekać, aż całkowicie wyschnie.
5. Nieużywane urządzenie należy przechowywać w chłodnym i suchym miejscu.

INSTRUKCJE DOTYCZĄCE RECYKLINGU I UTYLIZACJI:



Ta etykieta oznacza, że produkt nie może być usuwany jako zwykły odpad domowy w całej UE. Aby zapobiec potencjalnym szkodom dla środowiska lub zdrowia ludzkiego wynikającym z niekontrolowanego usuwania odpadów. Recykling prowadź odpowiedzialnie, aby promować zrównoważone korzystanie z zasobów materialnych. Jeśli chcesz zwrócić używane urządzenie, skorzystaj z systemu odbioru i kolekcji lub skontaktuj się z detalistą, od którego zakupiłeś produkt. Detalista może przyjąć produkt do ekologicznego recyklingu.



Oświadczenie producenta, że produkt spełnia wymagania odpowiednich dyrektyw UE.

SK: LUXIFLAME - NÁVOD NA POUŽITIE

ZÁKLADNÉ BEZPEČNOSTNÉ UPOZORNENIA

1. Pri používaní elektrického príslušenstva venujte zvýšenú pozornosť zníženiu rizika požiaru, úrazu elektrickým prúdom a zranenia.
2. Tento ohrievač musí byť pripojený do zásuvky 220-240 V. Do toho istého elektrického obvodu nezapájajte žiadne iné zariadenie. Ak si nie ste istí vlastnosťami zásuvky, pred použitím sa poraďte s elektrikárom. Nesprávne zasunutie zástrčky môže spôsobiť požiar, poruchy, poškodenie, zranenie alebo dokonca smrť.
3. Nepripájajte predlžovací kábel, napájaciu lištu ani zásuvku s inými pripojenými spotrebičmi.
4. Aby ste sa vyhli popáleninám, nedotýkajte sa povrchov, keď je ohrievač v prevádzke.
5. Horľavé materiály, ako sú vankúše, koberce, oblečenie a záclony, udržiavajte vo vzdialenosti najmenej 1 meter od prednej časti a bokov ohrievača.
6. Pri používaní ohrievača v blízkosti detí, invalidov alebo zvierat buďte opatrní.
7. Keď ohrievač nepoužívate, vždy ho odpojte zo zásuvky.
8. Ohrievač nepoužívajte s nefunkčnou zásuvkou alebo po poruche zásuvky.
9. Nepoužívajte ho vo vonkajšom prostredí. Vystavenie žvlom, ako je vzduch, dážď, sneh a slnko, môže spôsobiť poškodenie a nebezpečenstvo.
10. Nepoužívajte v blízkosti vodných zdrojov, ako sú vane alebo umývadlá.
11. Ak chcete ohrievač odpojiť, najprv ho vypnite a potom ho vyberte zo zásuvky.
12. Nedovoľte, aby sa do ventilácie dostali cudzie predmety alebo aby ju zablokovali.
13. Aby ste predišli možnému požiaru, neblokujte vzduchový filter. Nepoužívajte ho na mäkkých povrchoch, napríklad na posteliach.
14. Udržujte ho vo vzdialenosti aspoň 1 meter od akéhokoľvek predmetu a v miestnosti, ktorá nie je príliš úzka alebo malá.
15. Ohrievač nepoužívajte v priestoroch, kde sa používa benzín, farby alebo horľavé kvapaliny.

OHRIEVAČ UDRŽIAVAJTE V SUCHU

- **UPOZORNENIE:** Určené len na použitie na vnútornej stene.
- **UPOZORNENIE:** Nepripájajte k predĺženiu alebo zásuvkám s inými spotrebičmi.
- **UPOZORNENIE:** Nebezpečenstvo úrazu elektrickým prúdom, ak sa nezasunie striktno do zásuvky.

RIEŠENIE PROBLÉMOV

Môj LUXIFLAME nefunguje:

1. Skontrolujte, či zásuvka podporuje napätie 220-240 V.
2. Uistite sa, že výrobok alebo zásuvka nevykazujú viditeľné poškodenie; v opačnom prípade sa obráťte na elektrikára.
3. Uistite sa, že ste stlačili tlačidlo ON/OFF na bočnej strane LUXIFLAME.
4. LUXIFLAME funguje len vo vertikálnej polohe; uistite sa, že ste výrobok nevložitli do horizontálnej polohy.

Vychádza studený alebo teplý vzduch:

1. Po zapnutí počkajte niekoľko minút.

2. Skontrolujte, či ste nenastavili minimálnu teplotu.

PREHĽAD VÝROBKOV

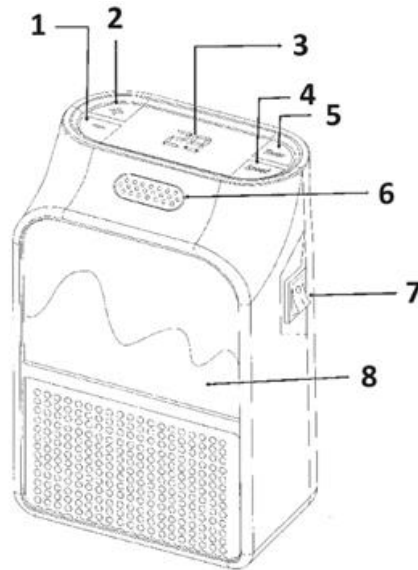

1. Zníženie teploty
2. Zvýšenie teploty
3. Digitálny displej
4. Regulácia otáčok
5. Časovač
6. Senzor
7. Tlačidlo ON/OFF
8. Zobrazenie plameňa

PREVÁDZKA VÝROBKU

1. Vložte LUXIFLAME do zásuvky 220-240 V.
2. Otočte tlačidlo na bočnej strane prístroja smerom k polohe ON, aby sa ohrievač zapol.
3. Tlačidlom "+" zvýšte teplotu alebo tlačidlom "-" ju znížte v rozmedzí 15-32 °C podľa označenia na displeji.
4. Zvoľte požadovanú rýchlosť. Stlačením tlačidla "Speed" (Rýchlosť) vyberte medzi HIGH (rýchla) a LOW (pomalá), ako je vyznačené na displeji.
5. Stlačením tlačidla "ON/OFF" smerom k OFF vypnite ohrievač a odpojte ho od elektrickej siete.

ČASOVAČ

LUXIFLAME má integrovaný časovač, ktorý umožňuje automatické ohrievanie ohrievača po dosiahnutí nastaveného času.

1. Keď je LUXIFLAME zapnutý, stlačte tlačidlo "časovač", aby ste aktivovali časovač.
2. Tlačidlo nastaví čas, kedy sa ohrievač automaticky vypne. Stlačením tlačidla +/- nastavte čas ukončenia; môžete si vybrať medzi 1 až 12 hodinami.
3. Po dosiahnutí požadovaného času už nestláčajte tlačidlo.
4. Ak chcete zrušiť časovač, môžete nastaviť hodiny automatického vypnutia na 00.

PRÍKAZY DIAĽKOVÉHO OVLÁDANIA

1. +/-: Regulácia teploty
2. Rýchlosť: Regulácia rýchlosti medzi HIGH (rýchla) a LOW (pomalá)
3. Časovač: Stlačením tlačidla TIMER nastavíte čas, kedy sa ohrievač automaticky vypne. Stlačením tlačidla +/- nastavíte hodiny zatvárania, časový rozsah (1-12 hodín).

Diaľkový ovládač si na svoju činnosť vyžaduje batériu CR2025 (je súčasťou dodávky).

ÚDRŽBA VÝROBKU

- **POZNÁMKA:** Pred začatím akejkoľvek operácie údržby odpojte LUXIFLAME zo zásuvky a nechajte ho úplne vychladnúť.
- Ak chcete LUXIFLAME vyčistiť, oprášte ho vlhkou neabrazívnou handričkou. Použite trochu mydla a osušte mäkkou handričkou.

UPOZORNENIE

1. Na jeho čistenie **NEPOUŽÍVAJTE** alkohol, benzín, abrazívne čistiace prostriedky, leštiace prostriedky ani kefy. Mohli by spôsobiť poškodenie ohrievača.
2. **NEDOVOLTE**, aby sa do zariadenia dostali kvapaliny.
3. LUXIFLAME **NEPONÁRAJTE** do vody.
4. Pred zapnutím počkajte, kým zariadenie úplne vyschne.
5. Keď sa nepoužíva, skladujte ho na chladnom a suchom mieste.

POKYNY NA RECYKLÁCIU A LIKVIDÁCIU:



Toto označenie znamená, že výrobok nemožno likvidovať ako iný domový odpad v celej EÚ. Aby sa zabránilo možnému poškodeniu životného prostredia alebo ľudského zdravia v dôsledku nekontrolovanej likvidácie odpadu. Recyklujte zodpovedne, aby ste podporili udržateľné využívanie materiálových zdrojov. Ak chcete použité zariadenie vrátiť, využite systém odovzdávania a zberu alebo sa obráťte na predajcu, u ktorého ste výrobok kúpili. Predajca môže výrobok prijať na ekologicky bezpečnú recykláciu.



Vyhlasenie výrobcu, že výrobok spĺňa požiadavky platných smerníc EÚ.

HU: LUXIFLAME - FELHASZNÁLÓI KÉZIKÖNYV

ALAPVETŐ BIZTONSÁGI FIGYELMEZTETÉSEK

1. Az elektromos tartozékok használatakor nagyon figyeljen oda, hogy csökkentse a tűz, az áramütés és a sérülés veszélyét.
2. Ezt a fűtőberendezést 220-240 V-os konnektorba kell csatlakoztatni. Ne csatlakoztasson más készüléket ugyanabba az elektromos áramkörbe. Ha nem biztos az aljzat jellemzőiben, használat előtt konzultáljon egy villanyszerelővel. A konnektor helytelen behelyezése tüzet, meghibásodást, sérülést, sérülést vagy akár halált is okozhat.
3. Ne csatlakoztasson hosszabbítóhoz, konnektorhoz vagy aljzathoz más csatlakoztatott készülékeket.
4. Az égési sérülések elkerülése érdekében ne érintse meg a felületeket a fűtőberendezés használata közben.
5. Tartsa az éghető anyagokat, például párnákat, szőnyeget, ruhákat és függönyöket legalább 1 méterre a fűtőberendezés elejétől és oldalától.
6. Legyen óvatos, ha a fűtőberendezést gyermekek, rokkantak vagy állatok közelében használja.
7. Használaton kívül mindig húzza ki a fűtőtestet a konnektorból.
8. Ne használja a fűtőtestet hibásan működő konnektorral, vagy konnektor meghibásodás után.
9. Ne használja a szabadban. Az olyan elemeknek való kitettség, mint a levegő, az eső, a hó és a nap károsodást és veszélyt okozhat.
10. Ne használja vízforrások, például fürdőkádak vagy mosdókagylók közelében.
11. A fűtőtest leválasztásához először kapcsolja ki, majd vegye ki a foglalatból.
12. Ne engedje, hogy idegen tárgyak kerüljenek be, és ne zárja el a szellőzést.
13. Az esetleges tüzeset megelőzése érdekében ne tömítse el a légszűrőt. Ne használja puha felületeken, például ágyakon.
14. Tartsa legalább 1 méterre minden tárgytól, és olyan helyiségben, amely nem túl szűk vagy kicsi.
15. Ne használja a fűtőberendezést olyan helyiségekben, ahol benzint, festékeket vagy gyúlékony folyadékokat használnak.

TARTSA A FŰTŐTESTET SZÁRAZON

- **FIGYELEM:** Kizárólag belső falon belüli használatra tervezték.
- **FIGYELEM:** Ne csatlakoztassa hosszabbítókhöz vagy konnektorokhoz más készülékeket.
- **FIGYELMEZTETÉS:** Áramütés veszélye, ha nem szigorúan az aljzatba van behelyezve.

HIBAEZHÁRÍTÁS

A LUXIFLAME készülékem nem működik:

1. Győződjön meg arról, hogy a konnektor támogatja a 220-240V-os feszültséget.
2. Győződjön meg róla, hogy a terméken vagy az aljzaton nem látható sérülés; ellenkező esetben forduljon villanyszerelőhöz.
3. Győződjön meg róla, hogy megnyomta a LUXIFLAME oldalán található ON/OFF gombot.
4. A LUXIFLAME csak függőleges helyzetben működik; győződjön meg róla, hogy nem vízszintesen helyezte be a terméket.

Hideg vagy meleg levegő jön ki:

1. Várjon néhány percet a bekapcsolás után.
2. Győződjön meg róla, hogy nem állította be a minimális hőmérsékletet.

TERMÉK ÁTTEKINTÉS

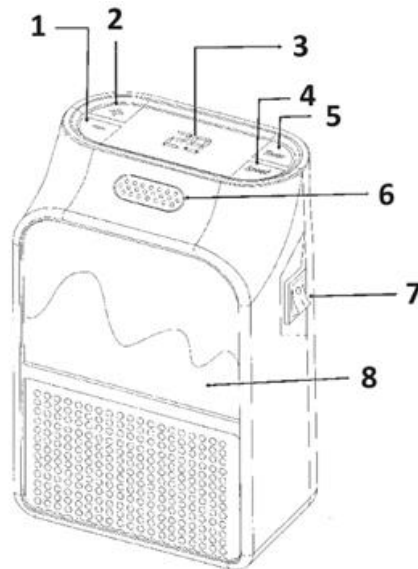

1. A hőmérséklet csökkentése
2. Növeli a hőmérsékletet
3. Digitális kijelző
4. Sebességszabályozás
5. Időzítő
6. Érzékelő
7. ON/OFF gomb
8. Láng kijelző

A TERMÉK MŰKÖDÉSE

1. Helyezze be a LUXIFLAME-t a 220-240 V-os aljzatba.
2. A fűtőberendezés bekapcsolásához fordítsa a készülék oldalán lévő gombot ON állás felé.
3. A "+" gombbal emelje, illetve a "-" gombbal csökkentse a hőmérsékletet a kijelzőn jelzett 15-32°C között.
4. Válassza ki a kívánt sebességet. Nyomja meg a "Speed" (Sebesség) gombot a kijelzőn jelzett HIGH (gyors) és LOW (lassú) között.
5. Nyomja meg az "ON/OFF" gombot az OFF irányába a fűtőberendezés kikapcsolásához, és válassza le a hálózatról.

IDŐZÍTŐ

A LUXIFLAME beépített időzítővel rendelkezik, amely lehetővé teszi a fűtőtest automatikus felfűtését, amikor eléri a beállított időt.

1. Amikor a LUXIFLAME be van kapcsolva, nyomja meg az "időzítő" gombot az időzítő aktiválásához.

2. A gomb beállítja azt az időt, amikor a fűtőtest automatikusan kikapcsol. Nyomja meg a +/- gombot a zárasi idő beállításához; 1 és 12 óra között választhat.
3. Ha elérte a kívánt időt, ne nyomja meg többé.
4. Az időzítő megszüntetéséhez az automatikus kikapcsolás óráját 00-ra állíthatja.

TÁVIRÁNYÍTÓI PARANCSONK

1. +/-: Hőmérsékletszabályozás
2. Sebesség: Sebességszabályozás a HIGH (gyors) és a LOW (lassú) között.
3. Időzítő: A TIMER gomb megnyomásával beállíthatja, hogy a fűtőberendezés mikor kapcsoljon ki automatikusan. Nyomja meg a +/- gombot a zárasi idő órák beállításához, időzítési tartomány (1-12 óra).

A távirányító működéséhez CR2025 elemre van szükség (tartozék).

A TERMÉK KARBANTARTÁSA

- **MEGJEGYZÉS:** Mielőtt bármilyen karbantartási műveletbe kezdene, húzza ki a LUXIFLAME-t a konnektorból és hagyja teljesen kihűlni.
- A LUXIFLAME tisztításához porolja le nedves, nem súrolószeres ruhával. Használjon kevés szappant, és puha ruhával szárítsa meg.

VIGYÁZAT

1. A tisztításhoz NE használjon alkoholt, benzint, súrolószereket, polírozószereket vagy keféket. Ezek károsíthatják a fűtőtestet.
2. NE engedjen folyadékot a készülékbe.
3. NE merítse a LUXIFLAME-ot vízbe.
4. Várja meg, amíg a készülék teljesen megszárad, mielőtt bekapcsolja.
5. Használaton kívül hűvös és száraz helyen tárolja.

UTASÍTÁSOK A SZEMÉLTADÁS ÉS HULLADÉKKEZELÉSHEZ:



Ez a címke azt jelenti, hogy a terméket nem szabad háztartási hulladékként eldobni az EU egész területén. Az esetleges környezeti vagy emberi egészségre káros hatások megelőzése érdekében. Felelősségteljesen használja újra, hogy elősegítse a materialitás fenntartható felhasználását. Ha vissza szeretné adni a használt eszközt, használja az eldobási és gyűjtési rendszert, vagy lépjen kapcsolatba azokkal a kiskereskedőkkel, akiktől a terméket megvásárolta. A kiskereskedő elfogadhatja a terméket környezetbarát újrahasznosításra.



A gyártó nyilatkozata arról, hogy a termék megfelel az érvényes EU irányelveknek.

RO: LUXIFLAME - MANUAL DE UTILIZARE

AVERTISMENTE DE SIGURANȚĂ DE BAZĂ

1. Atunci când utilizați accesoriile electrice, acordați o atenție deosebită pentru a reduce riscul de incendiu, șoc electric și rănire.
2. Acest încălzitor trebuie să fie conectat la o priză de 220-240V. Nu introduceți niciun alt dispozitiv în același circuit electric. Dacă nu sunteți sigur de caracteristicile prizei, consultați un electrician înainte de utilizare. Introducerea incorectă a prizei poate provoca incendii, defecțiuni, deteriorări, răniri sau chiar deces.
3. Nu conectați la un cablu prelungitor, la o bandă de alimentare sau la o priză cu alte aparate conectate.
4. Pentru a evita arsurile, nu atingeți suprafețele în timp ce încălzitorul este în funcțiune.
5. Țineți materialele combustibile, cum ar fi pernele, covoarele, hainele și perdelele la cel puțin 1 metru distanță de partea frontală și laterală a încălzitorului.
6. Aveți grijă atunci când utilizați încălzitorul în apropierea copiilor, invalizilor sau animalelor.
7. Scoateți întotdeauna încălzitorul din priză atunci când nu îl utilizați.
8. Nu utilizați încălzitorul cu o priză defectă sau după o defecțiune a prizei.
9. Nu utilizați aparatul în aer liber. Expunerea la elemente precum aerul, ploaia, zăpada și soarele poate provoca deteriorări și pericole.
10. Nu utilizați lângă surse de apă, cum ar fi căzi de baie sau chiuvete.
11. Pentru a detașa încălzitorul, mai întâi opriți-l și apoi scoateți-l din priză.
12. Nu lăsați obiecte străine să intre sau să blocheze ventilația.
13. Pentru a preveni un posibil incendiu, nu blocați filtrul de aer. Nu utilizați pe suprafețe moi, cum ar fi paturile.
14. Țineți la cel puțin 1 metru distanță de orice obiect și într-o cameră care nu este prea îngustă sau mică.
15. Nu utilizați încălzitorul în zone în care se utilizează benzină, vopsele sau lichide inflamabile.

PĂSTRAȚI ÎNCĂLZITORUL USCAT

- **ATENȚIE:** Proiectat numai pentru utilizarea pe perete interior.
- **ATENȚIE:** Nu conectați la extensii sau prize cu alte aparate.
- **ATENȚIE:** Risc de electrocutare dacă nu este introdus strict în priză.

DEPANARE

LUXIFLAME-ul meu nu funcționează:

1. Asigurați-vă că priza suportă tensiunea de 220-240V.
2. Asigurați-vă că produsul sau priza nu prezintă deteriorări vizibile; în caz contrar, contactați un electrician.
3. Asigurați-vă că ați apăsat butonul ON/OFF de pe partea laterală a LUXIFLAME.
4. LUXIFLAME funcționează numai în poziție verticală; asigurați-vă că nu ați introdus produsul în poziție orizontală.

lese aer rece sau cald:

1. Așteptați câteva minute după pornire.

2. Asigurați-vă că nu ați setat temperatura minimă.

PREZENTARE GENERALĂ A PRODUSULUI

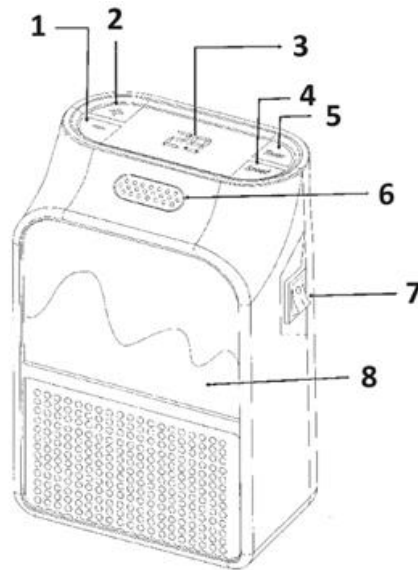

1. Reduceți temperatura
2. Creșterea temperaturii
3. Afișaj digital
4. Reglarea vitezei
5. Cronometru
6. Senzor
7. Buton ON/OFF
8. Afișaj flacăra

FUNCȚIONAREA PRODUSULUI

1. Introduceți LUXIFLAME în priza de 220-240V.
2. Rotiți butonul de pe partea laterală a aparatului spre poziția ON pentru a porni încălzitorul.
3. Utilizați butonul "+" pentru a crește temperatura sau "-" pentru a o scădea, între 15-32°C, așa cum este marcat pe afișaj.
4. Selectați viteza dorită. Apăsăți "Speed" pentru a alege între HIGH (rapid) și LOW (lent), așa cum este marcat pe afișaj.
5. Apăsăți butonul "ON/OFF" spre OFF pentru a opri încălzitorul și deconectați-l de la rețea.

TIMER

LUXIFLAME are un temporizator integrat care permite încălzirea automată a încălzitorului atunci când acesta atinge timpul setat.

1. În timp ce LUXIFLAME este pornit, apăsați butonul "temporizator" pentru a activa temporizatorul.
2. Butonul stabilește ora la care încălzitorul se va închide automat. Apăsăți +/- pentru a seta timpul de închidere; puteți alege între 1 și 12 ore.
3. Când se ajunge la ora dorită, nu mai apăsați.

4. Pentru a anula temporizatorul, puteți seta orele de închidere automată la 00.

COMENZILE TELECOMENZII

1. +/-: Reglarea temperaturii
2. Viteză: Reglarea vitezei între HIGH (rapid) și LOW (lent)
3. Timer: Apăsăți butonul TIMER pentru a seta ora la care încălzitorul se va închide automat. Apăsăți +/- pentru a seta orele de închidere, intervalul de temporizare (1-12 ore).

Telecomanda necesită o baterie CR2025 pentru a funcționa (inclusă).

ÎNTREȚINEREA PRODUSULUI

- **NOTĂ:** Înainte de a începe orice operațiune de întreținere, deconectați LUXIFLAME de la priză și lăsați-l să se răcească complet.
- Pentru a curăța LUXIFLAME, ștergeți-l de praf cu o cârpă umedă, neabrazivă. Utilizați puțin săpun și uscați cu o cârpă moale.

ATENȚIE

1. NU utilizați alcool, benzină, detergenți abrazivi, produse de lustruire sau perii pentru a-l curăța. Acestea ar putea provoca deteriorarea încălzitorului.
2. NU lăsați lichidele să pătrundă în aparat.
3. NU scufundați LUXIFLAME în apă.
4. Așteptați până când aparatul este complet uscat înainte de a-l porni.
5. Depozitați-l într-un loc răcoros și uscat atunci când nu este utilizat.

INSTRUCȚIUNI PENTRU RECICLARE ȘI ELIMINARE:



Această etichetă înseamnă că produsul nu poate fi eliminat ca și alte deșeuri menajere pe întreg teritoriul UE. Pentru a preveni posibilele daune aduse mediului sau sănătății umane în urma eliminării necontrolate a deșeurilor. Reciclați în mod responsabil pentru a promova utilizarea durabilă a resurselor materiale. Dacă doriți să returnați un dispozitiv uzat, utilizați sistemul de depunere și colectare sau contactați comerciantul de la care ați cumpărat produsul. Retailerul poate accepta produsul pentru o reciclare sigură din punct de vedere ecologic.



O declarație a producătorului care să ateste că produsul respectă cerințele directivelor UE aplicabile.

BG: LUXIFLAME - РЪКОВОДСТВО ЗА ПОТРЕБИТЕЛЯ

ОСНОВНИ ПРЕДУПРЕЖДЕНИЯ ЗА БЕЗОПАСНОСТ

1. Когато използвате електрически аксесоари, обръщайте специално внимание, за да намалите риска от пожар, токов удар и нараняване.
2. Този отоплителен уред трябва да бъде свързан към електрически контакт с напрежение 220-240 V. Не включвайте никакво друго устройство в същата електрическа верига. Ако не сте сигурни в характеристиките на контакта, консултирайте се с електротехник преди употреба. Неправилното поставяне на щепсела може да причини пожар, неизправности, повреди, наранявания или дори смърт.
3. Не свързвайте към удължител, захранваща лента или контакт с други свързани уреди.
4. За да избегнете изгаряния, не докосвайте повърхности, докато нагревателят се използва.
5. Дръжте запалими материали, като възглавници, килими, дрехи и завеси, на разстояние най-малко 1 метър от предната и страничните части на отоплителя.
6. Бъдете внимателни, когато използвате нагревателя в близост до деца, инвалиди или животни.
7. Винаги изключвайте нагревателя от електрическата мрежа, когато не го използвате.
8. Не използвайте нагревателя с неизправен контакт или след повреда в контакта.
9. Не използвайте уреда на открито. Излагането на атмосферни влияния като въздух, дъжд, сняг и слънце може да доведе до повреда и опасност.
10. Не използвайте в близост до водоизточници като вани или мивки.
11. За да откочите нагревателя, първо го изключете и след това го извадете от контакта.
12. Не позволявайте навлизането на чужди предмети или блокирането на вентилацията.
13. За да предотвратите евентуален пожар, не блокирайте въздушния филтър. Не използвайте нагревателя върху меки повърхности, като например легла.
14. Дръжте го на разстояние най-малко 1 метър от всякакви предмети и в помещение, което не е твърде тясно или малко.
15. Не използвайте нагревателя на места, където се използват бензин, бои или запалими течности.

ПОДДЪРЖАЙТЕ НАГРЕВАТЕЛЯ СУХ

- **ВНИМАНИЕ:** Предназначен е само за използване на вътрешна стена.
- **ВНИМАНИЕ:** Не свързвайте към удължители или контакти с други уреди.
- **ВНИМАНИЕ:** Опасност от токов удар, ако не се постави стриктно в контакта.

ОТСТРАНЯВАНЕ НА НЕИЗПРАВНОСТИ

Моят LUXIFLAME не работи:

1. Уверете се, че контактът поддържа напрежение 220-240 V.
2. Уверете се, че продуктът или контактът нямат видими повреди; в противен случай се обърнете към електротехник.
3. Уверете се, че сте натиснали бутона ON/OFF отстрани на LUXIFLAME.
4. LUXIFLAME работи само във вертикално положение; уверете се, че не сте поставили продукта хоризонтално.

Излиза студен или топъл въздух:

1. Изчакайте няколко минути след включването.
2. Уверете се, че не сте настроили минималната температура.

ПРЕГЛЕД НА ПРОДУКТА

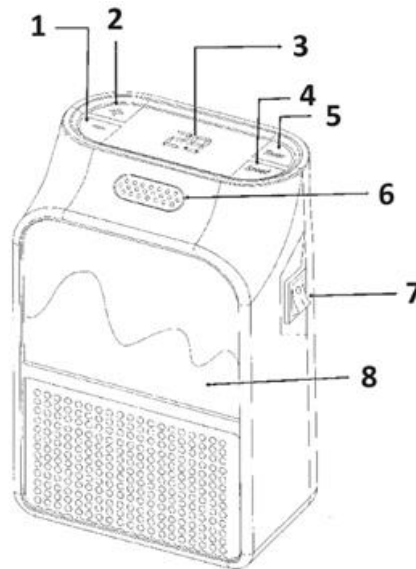

1. Намаляване на температурата
2. Увеличаване на температурата
3. Цифров дисплей
4. Регулиране на скоростта
5. Таймер
6. Сензор
7. Бутон за включване/изключване
8. Индикация на пламъка

РАБОТА С ПРОДУКТА

1. Поставете LUXIFLAME в контакта за 220-240 V.
2. Завъртете бутон от страни на уреда към позиция ON (Вкл.), за да включите нагревателя.
3. Използвайте бутон "+", за да повишите температурата, или "-", за да я намалите, в диапазона 15-32 °C, както е отбелязано на дисплея.
4. Изберете желаната скорост. Натиснете "Speed" (Скорост), за да изберете между HIGH (висока) и LOW (ниска), както е отбелязано на дисплея.
5. Натиснете бутон "ON/OFF" (Включване/изключване) в посока OFF (Изключване), за да изключите нагревателя и да го изключите от електрическата мрежа.

ТАЙМЕР

LUXIFLAME има вграден таймер, който позволява автоматично загряване на нагревателя при достигане на зададеното време.

1. Докато LUXIFLAME е включен, натиснете бутон "таймер", за да активирате таймера.

2. Бутонът задава времето, в което нагревателят ще се изключи автоматично. Натиснете +/-, за да зададете времето на затваряне; можете да избирате между 1 и 12 часа.
3. Когато желаното време е достигнато, не натискайте повече.
4. За да отмените таймера, можете да настроите часовете за автоматично изключване на 00.

КОМАНДИ ОТ ДИСТАНЦИОННОТО УПРАВЛЕНИЕ

1. +/-: Регулиране на температурата
2. Скорост: Регулиране на скоростта между HIGH (бърза) и LOW (бавна)
3. Timer (Таймер): Натиснете бутона TIMER (Таймер), за да зададете времето, в което нагревателят ще се изключи автоматично. Натиснете +/-, за да зададете часовете на затваряне, диапазон на времетраенето (1-12 часа).

Дистанционното управление изисква батерия CR2025, за да работи (включена в комплекта).

ПОДДРЪЖКА НА ПРОДУКТА

- **ЗАБЕЛЕЖКА:** Преди да започнете каквато и да е операция по поддръжка, изключете LUXIFLAME от контакта и го оставете да изстине напълно.
- За да почистите LUXIFLAME, избършете праха от него с влажна, неабразивна кърпа. Използвайте малко сапун и подсушете с мека кърпа.

ВНИМАНИЕ

1. НЕ използвайте алкохол, бензин, абразивни почистващи препарати, политури или четки за почистването му. Те могат да причинят повреда на нагревателя.
2. НЕ позволявайте на течности да навлизат в устройството.
3. НЕ потапяйте LUXIFLAME във вода.
4. Изчакайте устройството да изсъхне напълно, преди да го включите.
5. Съхранявайте на хладно и сухо място, когато не се използва.

УКАЗАНИЯ ЗА РЕЦИКЛИРАНЕ И ИЗХВЪРЛЯНЕ:



Тази етикетка означава, че продуктът не може да се изхвърли като обикновен битов отпад в цялата ЕС. За предотвратяване на възможни вреди за околната среда или човешкото здраве от неконтролирано изхвърляне на отпадъци. Рециклирайте отговорно, за да се подпомогне устойчивата употреба на материални ресурси. Ако искате да върнете употребявано устройство, използвайте системата за събиране и събиране или се свържете с търговеца, от когото сте закупили продукта. Търговецът може да приеме продукта за екологично безопасно рециклиране.



Декларация от производителя, че продуктът отговаря на изискванията на съответните директиви на ЕС.

LV: LUXIFLAME - LIETOTĀJA ROKASGRĀMATA

GALVENIE DROŠĪBAS BRĪDINĀJUMI

1. Lietojot elektriskos piederumus, pievērsiet pastiprinātu uzmanību, lai samazinātu ugunsgrēka, elektrošoka un traumu risku.
2. Šis sildītājs jāpievieno 220-240 V rozetei. Neieslēdziet tajā pašā elektrības ķēdē nevienu citu ierīci. Ja neesat pārliecināts par kontaktligzdas parametriem, pirms lietošanas konsultējieties ar elektriķi. Nepareiza kontaktdakšas ievietošana var izraisīt ugunsgrēku, darbības traucējumus, bojājumus, traumas vai pat nāvi.
3. Neieslēdziet pagarinātāju, strāvas slīpmašīnu vai kontaktligzdu kopā ar citām pievienotām ierīcēm.
4. Lai izvairītos no apdegumiem, nepieskarieties virsmām, kamēr sildītājs tiek lietots.
5. Uzturiet degtspējīgus materiālus, piemēram, spilvenus, paklājus, apģērbu un aizkarus vismaz 1 metra attālumā no sildītāja priekšpuses un sāniem.
6. Esiet uzmanīgi, ja sildītāju lietojat bērnu, invalīdu vai dzīvnieku tuvumā.
7. Kad sildītājs netiek lietots, vienmēr atvienojiet to no tīkla.
8. Neizmantojiet sildītāju ar bojātu kontaktligzdu vai pēc kontaktligzdas darbības traucējumiem.
9. Nelietojiet sildītāju ārpus telpām. Gaisa, lietus, sniega un saules iedarbība var radīt bojājumus un apdraudējumu.
10. Nelietojiet sildītāju ūdens avotu, piemēram, vannas vai izlietnes, tuvumā.
11. Lai atvienotu sildītāju, vispirms to izslēdziet un pēc tam izņemiet no kontaktligzdas.
12. Nepieļaujiet svešķermeņu iekļūšanu vai ventilācijas bloķēšanu.
13. Lai novērstu iespējamu ugunsgrēku, neaizsprostojiet gaisa filtru. Nelietojiet uz mīkstām virsmām, piemēram, gultām.
14. Glabājiet vismaz 1 metra attālumā no jebkādiem priekšmetiem un telpā, kas nav pārāk šaura vai maza.
15. Nelietojiet sildītāju vietās, kur tiek lietots benzīns, krāsas vai uzliesmojoši šķidrumi.

GLABĀJIET SILDĪTĀJU SAUSU

- **UZMANĪBU:** Paredzēts tikai izmantošanai pie iekšējām sienām.
- **UZMANĪBU:** nepievienojiet pagarinājumiem vai kontaktligzdām ar citām ierīcēm.
- **UZMANĪBU:** elektrošoka risks, ja tas nav stingri ievietots kontaktligzdā.

PROBLĒMU NOVĒRŠANA

Mans LUXIFLAME nedarbojas:

1. Pārlicinieties, ka kontaktligzda atbalsta 220-240 V spriegumu.
2. Pārlicinieties, ka izstrādājumam vai kontaktligzdai nav redzamu bojājumu; pretējā gadījumā sazinieties ar elektriķi.
3. Pārlicinieties, ka esat nospiedis ieslēgšanas/izslēgšanas pogu LUXIFLAME sānos.
4. LUXIFLAME darbojas tikai vertikālā stāvoklī; pārlicinieties, vai izstrādājums nav ievietots horizontāli.

Izplūst auksts vai silts gaiss:

1. Pēc ieslēgšanas pagaidiet dažas minūtes.

2. Pārliecinieties, ka neesat iestatījis minimālo temperatūru.

RAŽOJUMA PĀRSKATS

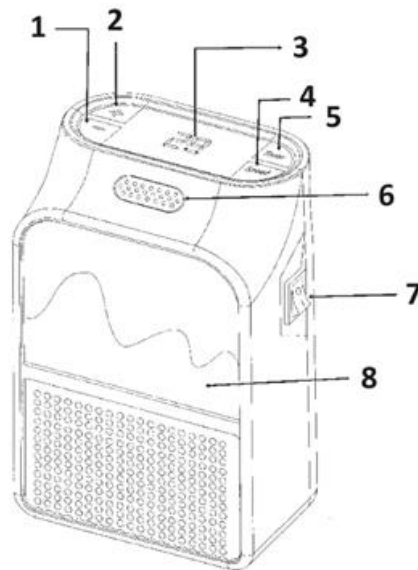

1. Samazināt temperatūru
2. Paaugstināt temperatūru
3. Digitālais displejs
4. Ātruma regulēšana
5. Taimeris
6. Sensors
7. Ieslēgšanas/izslēgšanas poga
8. Liesmas displejs

PRODUKTA DARBĪBA

1. Ievietojiet LUXIFLAME 220-240 V kontaktligzdā.
2. Lai ieslēgtu sildītāju, pagrieziet pogu ierīces sānos uz ieslēgšanas pozīciju.
3. Izmantojiet pogu "+", lai paaugstinātu temperatūru, vai pogu "-", lai to pazeminātu, no 15 līdz 32 °C, kā norādīts uz displeja.
4. Izvēlieties vēlamo ātrumu. Nospiediet "Speed" (Ātrums), lai izvēlētos starp HIGH (ātri) un LOW (lēni), kā norādīts displejā.
5. Nospiediet pogu "ON/OFF" virzienā uz OFF, lai izslēgtu sildītāju un atvienotu to no elektrotīkla.

TIMER

LUXIFLAME ir iebūvēts taimeris, kas ļauj automātiski sildīt sildītāju, kad tas sasniedz iestatīto laiku.

1. Kamēr LUXIFLAME ir ieslēgts, nospiediet pogu "taimeris", lai aktivizētu taimeru.
2. Poga nosaka laiku, kad sildītājs automātiski izslēdzas. Nospiediet +/-, lai iestatītu izslēgšanās laiku; varat izvēlēties no 1 līdz 12 stundām.
3. Kad ir sasniegts vēlamais laiks, vairs nespiediet.
4. Lai atceltu taimera darbību, varat iestatīt automātiskās izslēgšanās stundas uz 00.

TĀLVADĪBAS PULTS KOMANDAS

1. +/-: Temperatūras regulēšana
2. Ātrums: ātruma regulēšana starp HIGH (ātri) un LOW (lēni)
3. Taimeris: Nospiediet TIMER pogu, lai iestatītu laiku, kad sildītājs automātiski izslēgsies. Nospiediet +/-, lai iestatītu izslēgšanās laika stundas, laika diapazons (1-12 stundas).

Tālvadības pulsts darbībai nepieciešama CR2025 baterija (iekļauta komplektā).

PRODUKTA APKOPE

- **PIEZĪME:** Pirms sākt jebkuru apkopes darbību, atvienojiet LUXIFLAME no kontaktligzdas un ļaujiet tam pilnībā atdzist.
- Lai notīrītu LUXIFLAME, notīriet to ar mitru, neabrazīvu drānu. Izmantojiet nedaudz ziepju un nosusiniet ar mīkstu drānu.

UZMANĪBU

1. Tīrīšanai NEIZMANTO lietot spirtu, benzīnu, abrazīvus tīrīšanas līdzekļus, pulēšanas līdzekļus vai birstes. Tie var radīt sildītāja bojājumus.
2. Neļaujiet ierīces iekšpusē iekļūt šķidrumiem.
3. NENOMĒRĶAJIET LUXIFLAME iegremdēt ūdenī.
4. Pirms ierīces ieslēgšanas pagaidiet, līdz tā ir pilnīgi sausa.
5. Kad ierīce netiek lietota, uzglabājiet to vēsā un sausā vietā.

INSTRUKCIJAS PAR PĀRSTRĀDI UN IZMETIENU:



Šī etiķete nozīmē, ka produkts nedrīkst tikt izmesti kā parasts sadzīves atkritums visā ES. Lai novērstu iespējamus kaitējumus vides vai cilvēku veselībai no nekontrolētas atkritumu izgāšanas. Pārstrādājiet atbildīgi, lai veicinātu materiālu resursu ilgtspējīgu izmantošanu. Ja vēlaties atgriezt lietoto ierīci, izmantojiet atdevi un kolekcijas sistēmu vai sazinieties ar mazumtirgotāju, no kura iegādājāties produktu. Mazumtirgotājs var pieņemt produktu ekoloģiski drošai pārstrādei.



Ražotāja deklarācija, ka produkts atbilst attiecīgajām ES direktīvām.

LT: LUXIFLAME - VARTOTOJO VADOVAS

PAGRINDINIAI SAUGOS ĮSPĖJIMAI

1. Naudodami elektrinius priedus, būkite atidūs, kad sumažintumėte gaisro, elektros smūgio ir sužalojimų riziką.
2. Šis šildytuvas turi būti prijungtas prie 220-240 V elektros lizdo. Į tą pačią elektros grandinę neįjunkite jokio kito prietaiso. Jei nesate tikri dėl lizdo charakteristikų, prieš naudodami pasikonsultuokite su elektriku. Netinkamai įkišus kištuką gali kilti gaisras, atsirasti gedimų, būti sugadintas, sužalotas ar net mirti.
3. Neprijunkite prie prailgintuvo, maitinimo juostos ar kištukinio lizdo su kitais prijungtais prietaisais.
4. Kad išvengtumėte nudegimų, nelieskite paviršių, kai šildytuvas naudojamas.
5. Degias medžiagas, pavyzdžiui, pagalves, kilimus, drabužius ir užuolaidas, laikykite bent 1 metro atstumu nuo šildytuvo priekio ir šonų.
6. Būkite atsargūs, kai šildytuvą naudojate šalia vaikų, neįgaliųjų ar gyvūnų.
7. Nenaudojamą šildytuvą visada ištraukite iš elektros tinklo.
8. Nenaudokite šildytuvo su sugedusiu kištukiniu lizdu arba po kištukinio lizdo gedimo.
9. Nenaudokite šildytuvo lauke. Oro, lietaus, sniego ir saulės poveikis gali sukelti žalą ir pavojų.
10. Nenaudokite šalia vandens šaltinių, pavyzdžiui, vonių ar kriauklių.
11. Norėdami atjungti šildytuvą, pirmiausia jį išjunkite ir tik tada ištraukite iš lizdo.
12. Neleiskite pašaliniams daiktams patekti į ventiliacijos angą ir jos neuždenkite.
13. Kad išvengtumėte galimo gaisro, neuždenkite oro filtro. Nenaudokite ant minkštų paviršių, pavyzdžiui, lovų.
14. Laikykite bent 1 metro atstumu nuo bet kokio objekto ir ne per siauroje ar mažoje patalpoje.
15. Nenaudokite šildytuvo vietose, kur naudojamas benzinas, dažai ar degūs skysčiai.

SAUGOKITE ŠILDYTUVĄ SAUSAI

- **DĖMESIO:** Sukurtas naudoti tik vidinėje sienoje.
- **DĖMESIO:** neprijunkite prie prailgintuvų ar lizdų su kitais prietaisais.
- **DĖMESIO:** elektros smūgio pavojus, jei nėra griežtai įkištas į lizdą.

TRIKČIŲ ŠALINIMAS

Mano LUXIFLAME neveikia:

1. Įsitikinkite, kad lizdas palaiko 220-240 V įtampą.
2. Įsitikinkite, kad ant gaminio arba lizdo nėra matomų pažeidimų; priešingu atveju kreipkitės į elektriką.
3. Įsitikinkite, kad paspaudėte įjungimo / išjungimo mygtuką, esantį LUXIFLAME šone.
4. LUXIFLAME veikia tik vertikaliaje padėtyje; įsitikinkite, kad gaminio neįdėjote horizontaliai.

Išsina šaltas arba šiltas oras:

1. Palaukite kelias minutes po įjungimo.
2. Įsitikinkite, kad nenustatėte mažiausios temperatūros.

GAMINIO APŽVALGA

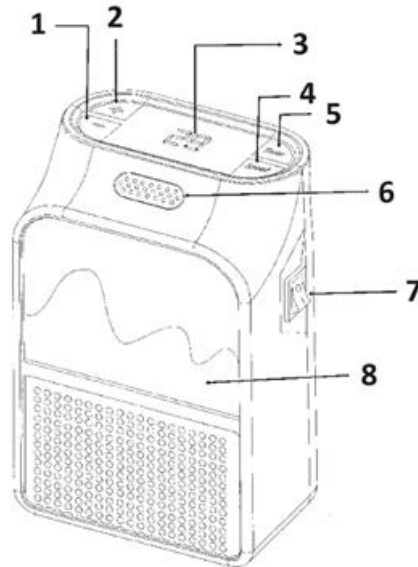

1. Sumažinkite temperatūrą
2. Padidinkite temperatūrą
3. Skaitmeninis ekranas
4. Greičio reguliavimas
5. Laikmatis
6. Jutiklis
7. Įjungimo / išjungimo mygtukas
8. Liepsnos ekranas

GAMINIO VEIKIMAS

1. Įkiškite LUXIFLAME į 220-240 V lizdą.
2. Pasukite įrenginio šone esantį mygtuką į ON padėtį, kad įjungtumėte šildytuvą.
3. Mygtuku "+" padidinkite temperatūrą arba "-" ją sumažinkite - nuo 15 iki 32 °C, kaip pažymėta ekrane.
4. Pasirinkite norimą greitį. Paspauskite "Speed" (greitis), kad pasirinktumėte tarp HIGH (greitas) ir LOW (lėtas), kaip pažymėta ekrane.
5. Paspauskite mygtuką "ON/OFF" (įjungti / išjungti) link OFF (išjungti), kad šildytuvas išsijungtų, ir atjunkite jį nuo elektros tinklo.

LAIKMATIS

LUXIFLAME yra integruotas laikmatis, leidžiantis automatiškai įkaitinti šildytuvą, kai jis pasiekia nustatytą laiką.

1. Kai LUXIFLAME yra įjungtas, paspauskite mygtuką "laikmatis", kad įjungtumėte laikmatį.
2. Mygtuku nustatomas laikas, kada šildytuvas automatiškai išsijungs. Paspauskite +/-, kad nustatytumėte išsijungimo laiką; galite pasirinkti nuo 1 iki 12 valandų.
3. Pasiekę norimą laiką, daugiau nespauskite.
4. Norėdami atšaukti laikmatį, galite nustatyti automatinio išsijungimo valandas į 00.

NUOTOLINIO VALDYMO PULTO KOMANDOS

1. +/-: Temperatūros reguliavimas
2. Greitis: greičio reguliavimas tarp HIGH (greitas) ir LOW (lėtas)
3. Laikmatis: Paspauskite mygtuką TIMER (laikmatis), kad nustatytumėte laiką, kada šildytuvas automatiškai išsijungs. Paspauskite +/-, kad nustatytumėte išsijungimo laiko valandas, laiko intervalas (1-12 val.).

Nuotoliniam valdikliui veikti reikia CR2025 baterijos (pridedama).

GAMINIO PRIEŽIŪRA

- **PASTABA:** prieš pradėdami bet kokią techninės priežiūros operaciją, atjunkite LUXIFLAME nuo elektros lizdo ir leiskite jam visiškai atvėsti.
- Norėdami išvalyti LUXIFLAME, nuvalykite dulkes drėgna neabrazyvine šluoste. Naudokite šiek tiek muilo ir nusauskite minkšta šluoste.

DĖMESIO

1. NENAUDOKITE alkoholio, benzino, abrazyvinių valiklių, poliravimo priemonių ar šepėčių jam valyti. Jie gali sugadinti šildytuvą.
2. NEleiskite skysčiams patekti į prietaisą.
3. NEMERKITE LUXIFLAME į vandenį.
4. Prieš įjungdami prietaisą palaukite, kol jis visiškai išdžius.
5. Kai nenaudojate, laikykite vėsioje ir sausoje vietoje.

INSTRUKCIJOS DĖL PERDIRBIMO IR IŠMETIMO:



Ši žymė reiškia, kad produktas negali būti išmestas kaip įprastos namų ūkio atliekos visoje ES. Norint išvengti galimų žalos aplinkai ar žmonių sveikatai dėl nekontroliuojamo atliekų šalinimo. Perdirbkite atsakingai skatinant tvarų medžiagų išteklių naudojimą. Norėdami grąžinti naudotą įrenginį, naudokite atidavimo ir rinkimo sistemą arba susisiekite su pardavėju, iš kurio įsigijote produktą. Pardavėjas gali priimti produktą aplinkai saugiam perdirbimui.



Gamintojo deklaracija, kad produktas atitinka taikomus ES direktyvų reikalavimus.

EE: LUXIFLAME - KASUTUSJUHEND

PÕHILISED OHUTUSHOIATUSED

1. Elektriliste tarvikute kasutamisel pöörake suurt tähelepanu, et vähendada tulekahju, elektrilöögi ja vigastuste ohtu.
2. See kütteseade tuleb ühendada 220-240 V pistikupessa. Ärge ühendage ühtegi muud seadet samasse vooluahelasse. Kui te ei ole kindel pistikupesa omadustes, konsulteerige enne kasutamist elektrikuga. Pistikupesa vale sisestamine võib põhjustada tulekahju, talitlushäireid, kahjustusi, vigastusi või isegi surma.
3. Ärge ühendage pikendusjuhe, pistikupesa või pistikupesa koos teiste ühendatud seadmetega.
4. Põletuste vältimiseks ärge puudutage pindu, kui kütteseade on kasutusel.
5. Hoidke põlevaid materjale, nagu padjad, vaibad, riided ja kardinad, vähemalt 1 meetri kaugusel kütteseadme esiosast ja külgedest.
6. Olge ettevaatlik, kui kasutate kütteseadet laste, invaliidide või loomade läheduses.
7. Ühendage kütteseade alati vooluvõrgust välja, kui seda ei kasutata.
8. Ärge kasutage kütteseadet defektse pistikupesa korral või pärast pistikupesa rikkeid.
9. Ärge kasutage soojendajat välitingimustes. Kokkupuude selliste elementidega nagu õhk, vihm, lumi ja päike võib põhjustada kahjustusi ja ohtu.
10. Ärge kasutage seda veevõtukohtade, näiteks vannide või valamute lähedal.
11. Kütteseadme lahtivõtmiseks lülitage see kõigepealt välja ja seejärel eemaldage see pistikupesast.
12. Ärge laske võõrkehadel siseneda ega blokeerige ventilatsiooni.
13. Võimaliku tulekahju vältimiseks ärge blokeerige õhufiltrit. Ärge kasutage seda pehmete pindade, näiteks voodite peal.
14. Hoidke vähemalt 1 meetri kaugusel mis tahes objektist ja ruumis, mis ei ole liiga kitsas või väike.
15. Ärge kasutage kütteseadet ruumides, kus kasutatakse bensiini, värve või tuleohtlikke vedelikke.

HOIDKE KÜTTESEADE KUIVANA

- **TÄHELEPANU:** Mõeldud ainult siseseina kasutamiseks.
- **TÄHELEPANU:** Ärge ühendage pikendusi või pistikupesasid teiste seadmetega.
- **ETTEVAATUST:** elektrilöögi oht, kui seade ei ole rangelt pistikupessa sisestatud.

VEAOTSING

Minu LUXIFLAME ei tööta:

1. Veenduge, et pistikupesa toetab pinget 220-240V.
2. Veenduge, et tootel või pistikupesal ei ole nähtavaid kahjustusi; vastasel juhul pöörduge elektrikule.
3. Veenduge, et olete vajutanud LUXIFLAME'i küljel olevat ON/OFF-nuppu.
4. LUXIFLAME töötab ainult vertikaalses asendis; veenduge, et te ei ole toodet horisontaalselt sisestanud.

Välja tuleb külm või soe õhk:

1. Oodake mõned minutid pärast sisselülitamist.
2. Veenduge, et te ei ole seadistanud miinimumtemperatuuri.

TOOTE ÜLEVAADE

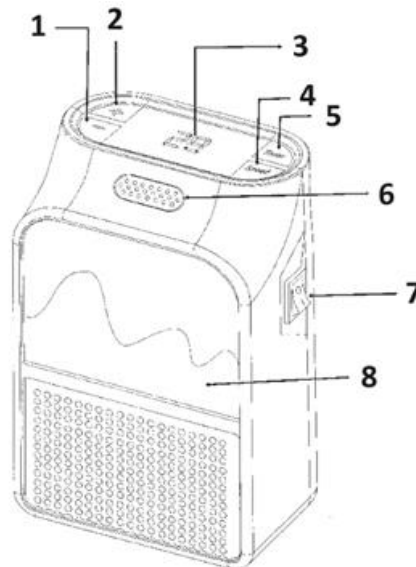

1. Vähendage temperatuuri
2. Temperatuuri suurendamine
3. Digitaalne ekraan
4. Kiiruse reguleerimine
5. Taimer
6. Andur
7. ON/OFF nupp
8. Leegi näidik

TOOTE TÖÖPÕHIMÕTE

1. Sisestage LUXIFLAME 220-240V pistikupessa.
2. Keerake seadme küljel olevat nuppu ON asendisse, et kütteseade sisse lülitada.
3. Kasutage nuppu "+" temperatuuri tõstmiseks või "-" langetamiseks, vahemikus 15-32°C, nagu on näidikul märgitud.
4. Valige soovitud kiirus. Vajutage nuppu "Speed", et valida ekraanil märgitud HIGH (kiire) ja LOW (aeglane) vahel.
5. Vajutage nuppu "ON/OFF" nupu suunas OFF, et lülitada kütteseade välja ja ühendada see vooluvõrgust lahti.

TIMER

LUXIFLAME'il on sisseehitatud taimer, mis võimaldab küttekeha automaatselt kütta, kui see jõuab seatud ajani.

1. Kui LUXIFLAME on sisse lülitatud, vajutage taimerit aktiveerimiseks nuppu "timer".

2. Nupu abil saab määrata aja, mil kütteseade automaatselt välja lülitub. Sulgemisaja seadmiseks vajutage +/-; saate valida 1 kuni 12 tunni vahel.
3. Kui soovitud aeg on saavutatud, ärge vajutage enam.
4. Taimerit tühistamiseks saate automaatse väljalülitamise tunnid seadistada 00-ks.

KAUGJUHTIMISPULDI KÄSUD

1. +/-: Temperatuuri reguleerimine
2. Speed: kiiruse reguleerimine HIGH (kiire) ja LOW (aeglane) vahel.
3. Taimer: Vajutage nuppu TIMER, et määrata aeg, mil kütteseade automaatselt välja lülitub. Vajutage +/- sulgemisaja tundide seadmiseks, ajastusvahemik (1-12 tundi).

Kaugjuhtimispuldi tööks on vaja CR2025 patareid (kaasas).

TOOTE HOOLDUS

- **MÄRKUS:** Enne mis tahes hooldustoimingute alustamist ühendage LUXIFLAME pistikupesast lahti ja laske sellel täielikult jahtuda.
- LUXIFLAME'i puhastamiseks pühkige sellest tolmu niiske, mitteabrasiivse lapiga. Kasutage veidi seepi ja kuivatage pehme lapiga.

ETTEVAATUST

1. ÄRGE kasutage puhastamiseks alkoholi, bensiini, abrasiivseid puhastusvahendeid, poleerimisvahendeid ega harju. Need võivad küttekeha kahjustada.
2. ÄRGE laske vedelikke seadmesse sattuda.
3. ÄRGE kastke LUXIFLAME'i vette.
4. Oodake enne seadme sisselülitamist, kuni see on täielikult kuivanud.
5. Hoidke seadet jahedas ja kuivas kohas, kui seda ei kasutata.

JUHISED RINGLUSSEVÕTU JA KÕRVALDAMISE KOHTA:



See märgis tähendab, et toodet ei tohi kogu ELis kõrvaldada muude olmejäätmetena. Et vältida võimalikku kahju keskkonnale või inimeste tervisele kontrollimatust jäätmete kõrvaldamisest. Taaskasutage vastutustundlikult, et edendada materiaalse ressursside säästvat kasutamist. Kui soovite kasutatud seadme tagastada, kasutage äraviimis- ja kogumissüsteemi või võtke ühendust jaemüüjaga, kellelt te toote ostsite. Jaemüüja võib toote vastu võtta keskkonnasõbralikuks ringlussevõtuks.



Tootja deklaratsioon selle kohta, et toode vastab kohaldatavate ELi direktiivide nõuetele.

GR: LUXIFLAME - ΕΓΧΕΙΡΙΔΙΟ ΧΡΗΣΗΣ

ΒΑΣΙΚΕΣ ΠΡΟΕΙΔΟΠΟΙΗΣΕΙΣ ΑΣΦΑΛΕΙΑΣ

1. Όταν χρησιμοποιείτε ηλεκτρικά εξαρτήματα, δώστε ιδιαίτερη προσοχή για να μειώσετε τον κίνδυνο πυρκαγιάς, ηλεκτροπληξίας και τραυματισμού.
2. Αυτή η θερμάστρα πρέπει να συνδεθεί σε πρίζα 220-240V. Μην εισάγετε οποιαδήποτε άλλη συσκευή στο ίδιο ηλεκτρικό κύκλωμα. Εάν δεν είστε σίγουροι για τα χαρακτηριστικά της πρίζας, συμβουλευτείτε έναν ηλεκτρολόγο πριν από τη χρήση. Η λανθασμένη τοποθέτηση της πρίζας μπορεί να προκαλέσει πυρκαγιά, δυσλειτουργίες, ζημιές, τραυματισμούς ή ακόμα και θάνατο.
3. Μην συνδέετε σε καλώδιο προέκτασης, πρίζα ή πρίζα με άλλες συνδεδεμένες συσκευές.
4. Για να αποφύγετε εγκαύματα, μην αγγίζετε τις επιφάνειες ενώ η θερμάστρα είναι σε λειτουργία.
5. Κρατήστε εύφλεκτα υλικά όπως μαξιλάρια, χαλιά, ρούχα και κουρτίνες τουλάχιστον 1 μέτρο μακριά από το μπροστινό μέρος και τις πλευρές της θερμάστρας.
6. Να είστε προσεκτικοί όταν χρησιμοποιείτε τη θερμάστρα κοντά σε παιδιά, ανάπηρους ή ζώα.
7. Βγάζετε πάντα το φις από την πρίζα όταν δεν χρησιμοποιείτε τη θερμάστρα.
8. Μην χρησιμοποιείτε τη θερμάστρα με πρίζα που δεν λειτουργεί σωστά ή μετά από δυσλειτουργία της πρίζας.
9. Μην χρησιμοποιείτε τη θερμάστρα σε εξωτερικούς χώρους. Η έκθεση σε στοιχεία όπως ο αέρας, η βροχή, το χιόνι και ο ήλιος μπορεί να προκαλέσει βλάβη και κίνδυνο.
10. Μην χρησιμοποιείτε κοντά σε πηγές νερού, όπως μπανιέρες ή νεροχύτες.
11. Για να αποσυνδέσετε τη θερμάστρα, πρώτα απενεργοποιήστε την και στη συνέχεια αφαιρέστε την από την πρίζα.
12. Μην αφήνετε ξένα αντικείμενα να εισέλθουν ή να εμποδίσουν τον εξαερισμό.
13. Για να αποφύγετε πιθανή πυρκαγιά, μην μπλοκάρτε το φίλτρο αέρα. Μην χρησιμοποιείτε τη συσκευή σε μαλακές επιφάνειες, όπως κρεβάτια.
14. Διατηρείτε τη συσκευή σε απόσταση τουλάχιστον 1 μέτρου από οποιοδήποτε αντικείμενο και σε ένα δωμάτιο που δεν είναι πολύ στενό ή μικρό.
15. Μην χρησιμοποιείτε τη θερμάστρα σε χώρους όπου χρησιμοποιούνται βενζίνη, χρώματα ή εύφλεκτα υγρά.

ΔΙΑΤΗΡΕΙΤΕ ΤΗ ΘΕΡΜΑΣΤΡΑ ΣΤΕΓΝΗ

- **ΠΡΟΣΟΧΗ:** Έχει σχεδιαστεί μόνο για χρήση σε εσωτερικό τοίχο.
- **ΠΡΟΣΟΧΗ:** Μην συνδέετε σε προεκτάσεις ή πρίζες με άλλες συσκευές.
- **ΠΡΟΣΟΧΗ:** Κίνδυνος ηλεκτροπληξίας εάν δεν εισαχθεί αυστηρά στην πρίζα.

ΑΝΤΙΜΕΤΩΠΙΣΗ ΠΡΟΒΛΗΜΑΤΩΝ

Το LUXIFLAME μου δεν λειτουργεί:

1. Βεβαιωθείτε ότι η πρίζα υποστηρίζει την τάση 220-240V.
2. Βεβαιωθείτε ότι το προϊόν ή η πρίζα δεν παρουσιάζουν ορατή ζημιά, διαφορετικά επικοινωνήστε με έναν ηλεκτρολόγο.
3. Βεβαιωθείτε ότι έχετε πατήσει το κουμπί ON/OFF στο πλάι του LUXIFLAME.

4. Το LUXIFLAME λειτουργεί μόνο σε κατακόρυφη θέση- βεβαιωθείτε ότι δεν έχετε τοποθετήσει το προϊόν οριζόντια.

Βγαίνει κρύος ή ζεστός αέρας:

1. Περιμένετε μερικά λεπτά μετά την ενεργοποίηση.
2. Βεβαιωθείτε ότι δεν έχετε ρυθμίσει την ελάχιστη θερμοκρασία.

ΕΠΙΣΚΟΠΗΣΗ ΤΟΥ ΠΡΟΪΟΝΤΟΣ

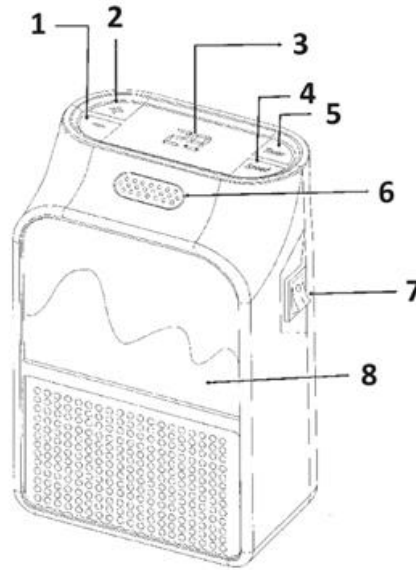

1. Μείωση της θερμοκρασίας
2. Αύξηση της θερμοκρασίας
3. Ψηφιακή οθόνη
4. Ρύθμιση ταχύτητας
5. Χρονοδιακόπτης
6. Αισθητήρας
7. Κουμπί ON/OFF
8. Ένδειξη φλόγας

ΛΕΙΤΟΥΡΓΙΑ ΤΟΥ ΠΡΟΪΟΝΤΟΣ

1. Τοποθετήστε το LUXIFLAME στην πρίζα 220-240V.
2. Γυρίστε το κουμπί στο πλάι της συσκευής προς τη θέση ON για να ενεργοποιήσετε τη θερμάστρα.
3. Χρησιμοποιήστε το κουμπί "+" για να αυξήσετε τη θερμοκρασία ή "-" για να τη μειώσετε, μεταξύ 15-32°C, όπως αναγράφεται στην οθόνη.
4. Επιλέξτε την επιθυμητή ταχύτητα. Πατήστε το πλήκτρο "Speed" (Ταχύτητα) για να επιλέξετε μεταξύ HIGH (γρήγορη) και LOW (αργή), όπως επισημαίνεται στην οθόνη.
5. Πατήστε το κουμπί "ON/OFF" προς το OFF για να απενεργοποιήσετε τη θερμάστρα και να την αποσυνδέσετε από το δίκτυο.

ΧΡΟΝΟΔΙΑΚΟΠΤΗΣ

Το LUXIFLAME διαθέτει ενσωματωμένο χρονοδιακόπτη που επιτρέπει την αυτόματη θέρμανση της θερμάστρας όταν φτάσει στον καθορισμένο χρόνο.

1. Ενώ το LUXIFLAME είναι ενεργοποιημένο, πατήστε το κουμπί "χρονοδιακόπτης" για να ενεργοποιήσετε το χρονοδιακόπτη.
2. Το κουμπί ρυθμίζει την ώρα που η θερμάστρα θα απενεργοποιηθεί αυτόματα. Πιέστε +/- για να ρυθμίσετε το χρόνο κλεισίματος- μπορείτε να επιλέξετε μεταξύ 1 έως 12 ωρών.
3. Όταν επιτευχθεί ο επιθυμητός χρόνος, μην πατάτε άλλο το κουμπί.
4. Για να ακυρώσετε το χρονοδιακόπτη, μπορείτε να ρυθμίσετε τις ώρες αυτόματου κλεισίματος στο 00.

ΕΝΤΟΛΕΣ ΤΗΛΕΧΕΙΡΙΣΤΗΡΙΟΥ

1. +/-: Ρύθμιση θερμοκρασίας
2. Ταχύτητα: Ρύθμιση ταχύτητας μεταξύ HIGH (γρήγορα) και LOW (αργά)
3. Χρονοδιακόπτης: Πατήστε το κουμπί ΧΡΟΝΟΔΙΑΚΟΠΤΗΣ για να ρυθμίσετε την ώρα που η θερμάστρα θα απενεργοποιηθεί αυτόματα. Πιέστε +/- για να ρυθμίσετε τις ώρες του χρόνου κλεισίματος, εύρος χρονισμού (1-12 ώρες).

Το τηλεχειριστήριο απαιτεί μια μπαταρία CR2025 για να λειτουργήσει (περιλαμβάνεται).

ΣΥΝΤΗΡΗΣΗ ΤΟΥ ΠΡΟΪΟΝΤΟΣ

- **ΣΗΜΕΙΩΣΗ:** Πριν ξεκινήσετε οποιαδήποτε εργασία συντήρησης, αποσυνδέστε το LUXIFLAME από την πρίζα και αφήστε το να κρυώσει εντελώς.
- Για να καθαρίσετε το LUXIFLAME, ξεσκονίστε το με ένα υγρό, μη λειαντικό πανί. Χρησιμοποιήστε λίγο σαπούνι και στεγνώστε με ένα μαλακό πανί.

ΠΡΟΣΟΧΗ

1. ΜΗΝ χρησιμοποιείτε οινόπνευμα, βενζίνη, λειαντικά καθαριστικά, γυαλιστικά ή βούρτσες για να το καθαρίσετε. Θα μπορούσαν να προκαλέσουν ζημιά στη θερμάστρα.
2. ΜΗΝ αφήνετε υγρά να εισέλθουν στη συσκευή.
3. ΜΗΝ βυθίζετε το LUXIFLAME σε νερό.
4. Περιμένετε να στεγνώσει εντελώς η συσκευή πριν την ενεργοποιήσετε.
5. Αποθηκεύστε τη συσκευή σε δροσερό και στεγνό μέρος όταν δεν τη χρησιμοποιείτε.

ΟΔΗΓΙΕΣ ΓΙΑ ΑΝΑΚΥΚΛΩΣΗ ΚΑΙ ΑΠΟΡΡΙΨΗ:



Αυτή η ετικέτα σημαίνει ότι το προϊόν δεν πρέπει να απορρίπτεται ως συνηθισμένα οικιακά απορρίμματα σε ολόκληρη την ΕΕ. Για την πρόληψη πιθανών ζημιών στο περιβάλλον ή την ανθρώπινη υγεία από μη ελεγχόμενη απόρριψη αποβλήτων. Ανακυκλώστε υπεύθυνα για την προώθηση της βιώσιμης χρήσης των υλικών πόρων. Εάν θέλετε να επιστρέψετε ένα χρησιμοποιημένο προϊόν, χρησιμοποιήστε το σύστημα παράδοσης και συλλογής ή επικοινωνήστε με τον λιανοπωλητή από τον οποίο αγοράσατε το προϊόν. Ο λιανοπωλητής μπορεί να δεχτεί το προϊόν για οικολογική ανακύκλωση.



Δήλωση του κατασκευαστή ότι το προϊόν συμμορφώνεται με τις απαιτήσεις των ισχύουσων οδηγιών της ΕΕ.