

*Frilla*  
BEAUTY

LIETOTĀJA ROKASGRĀMATA

GRITSY



## Tehniskās specifikācijas

Darba spriegums: 7200RPM

Akumulatora tips: 1200mAh

Uzlādes laiks: 2h

Darbības laiks pie pilnas uzlādes: 30-50min

USB savienojums: 5V, 1000mA, 4,44Wh

## Iepakojumā ietilpst:

1x matu trimmeris

4x trimmera uzgaļi:

- 1x 1,5 mm uzgalis
- 1x 2 mm uzgalis
- 1x 3 mm uzgalis
- 1x 4 mm uzgalis

1x standarta 5V USB-C uzlādes kabelis

1x tīrīšanas birste

1x lietotāja rokasgrāmata



## Produkta pārskats:

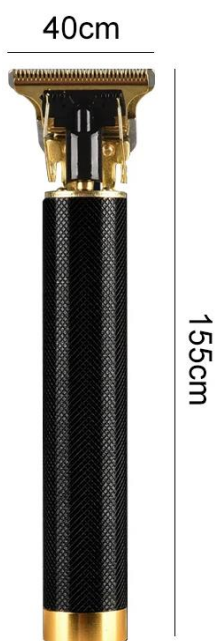

### Uzgaļu atvere



### Pārvietojama griezējgalviņa



### Fiksēta griezēja galva

### Neslidošs teksturēts rokturis



### Uzlādes pieslēgvietā un strāvas slēdzis



## BRĪDINĀJUMI UN DROŠĪBAS NORĀDĪJUMI

- Izmantojiet tikai paredzētajiem mērķiem. Lietošanas instrukciju neievērošana var izraisīt lietotāja vai izstrādājuma traumas.
- Šo ierīci nedrīkst lietot bērni vai personas ar ierobežotām fiziskajām, maņu vai garīgajām spējām, vai personas, kurām nav nepieciešamās pieredzes vai zināšanu ierīces lietošanai, ja vien tās nav saņēmušas atbilstošus norādījumus vai nav par viņu drošību atbildīgas personas uzraudzībā.
- Lietojot ierīci, nelietojiet pārmērīgu spēku vai ātrumu.
- Neiegremdējiet vai nemērciet ūdenī vai citos šķidrumos, ierīces tīrīšanai izmantojiet mitru drānu.
- Uzlādēšanas laikā uzmanīgi ievietojiet vai izņemiet uzlādes kabeli, lai novērstu porta bojājumus. Nepareiza uzlāde var sabojāt ierīci.
- Nekādā veidā nemodificējiet šo ierīci bez skaidras ierīces ražotāja piekrišanas. Ja rodas darbības traucējumi, vērsieties pēc palīdzības pie licencēta tehniķa.
- Nelietojiet, neglabājiet un neuzlādējiet izstrādājumu augstas temperatūras, augsta mitruma, pārmērīgi piedūmotā vai puteklainā vidē, piemēram, vannas istabā, tvaika telpā vai atklātas liesmas tuvumā.
- Neizmantojiet piederumus, kas nav iekļauti izstrādājuma iepakojumā.
- Nepieskarities asmeņiem, kamēr ierīce ir ieslēgta.
- Izmantojiet norādīto lādētāju, lai izvairītos no ierīces bojājumiem. Pārsniedzot maksimālo ieteikto ieejas jaudu, var tikt bojāts li-jonu akumulators, kā rezultātā lietotājs var gūt traumas.
- Ja akumulators stipri uzpūšas, pārtrauciet tā lietošanu.
- Regulāri pārbaudiet, vai vadi, kontaktdakšu apvalki un citas sastāvdaļas nav bojātas. Ja pamanāt jebkādus bojājumus, nekavējoties pārtrauciet produkta lietošanu un nododiet to remontam. Regulāra apkope palīdz samazināt akumulatora novecošanos un pietūkumu.
- **NEPĀRSTRĀDĀJIET** akumulatoru, neizjauciet, nepārduriet, nepārgrieziet un nesadedziniet. **NELODĒJIET** tieši uz akumulatora, nepakļaut to augstām temperatūrām, nemēģināt to pārveidot vai izņemt no izstrādājuma. Akumulatora bojājuma gadījumā izstrādājumu nekavējoties atbilstoši utilizējiet.
- Lūdzu, pārliecinieties, ka izstrādājums ir novietots uz ugunsdrošām virsmām, lai līdz minimumam samazinātu baterijas bojājuma iespējamību.
- **DROŠĪBAS NORĀDĪJUMI BATERIJAS BOJĀJUMA GADĪJUMĀ:** Uzmanību! Kodīgs materiāls. Izvairieties no saskares ar ādu, acīm un apģērbu. Nodrošiniet atbilstošu ventilāciju. Lietojiet nepieciešamos individuālos aizsardzības līdzekļus. Evakuēt personālu uz drošām vietām. Sargāt cilvēkus no noplūdes/ noplūdes vietas un pret vēju. Saskares gadījumā ar acīm: Izskalot acis ar lielu ūdens daudzumu vismaz 15 minūtes, laiku pa laikam paceļot augšējo un apakšējo plakstiņu. Izsaukt medicīnisko palīdzību. Saskares gadījumā ar ĀDU: Izgērbt piesārņotās drēbes un 15 minūtes skalot ādu ar lielu ūdens daudzumu vai dušā. Sazinieties ar ārstu. Ieelpošanas gadījumā: Nekavējoties atdalīt no iedarbības vietas un pārvietoties svaigā gaisā. Ja iespējams, lietot skābekli. Norīšanas gadījumā: Izdzert vismaz 2 glāzes piena vai ūdens. Izraisīt vemšanu, ja vien lietotājs nav bezsamaņā. Izsaukt ārstu.

## OTRREIZĒJĀS PĀRSTRĀDES UN IZNĪCINĀŠANAS INSTRUKCIJAS



Šis marķējums nozīmē, ka šo izstrādājumu visā ES nedrīkst apglabāt kā citus sadzīves atkritumus. Lai novērstu iespējamu kaitējumu videi vai cilvēku veselībai nekontrolētas atkritumu iznīcināšanas rezultātā. Atbildīgi pārstrādāt, lai veicinātu ilgtspējīgu materiālo resursu izmantošanu. Ja vēlaties nodot atpakaļ lietotu ierīci, izmantojiet nodošanas un savākšanas sistēmu vai sazinieties ar mazumtirgotāju, no kura iegādājāties izstrādājumu. Mazumtirgotājs var pieņemt izstrādājumu videi drošai pārstrādei.



Ražotāja deklarācija, ka izstrādājums atbilst piemērojamo ES direktīvu prasībām.

## LIETOTĀJA INSTRUKCIJAS

### Uzlāde

1. Ievietojiet lādētāju C tipa USB pieslēgvietā, kas atrodas GRITSY ierīces apakšdaļā, pēc tam pievienojiet otru kabeļa galu saderīgam barošanas avotam (lūdzu, ņemiet vērā: USB adapteris nav iekļauts komplektācijā).
2. Tiklīdz savienojums ir izveidots, uz ieslēgšanas pogas iedegas indikators, kas norāda, ka uzlāde ir uzsākta. Lai pilnībā uzlādētu ierīci, parasti nepieciešamas aptuveni divas stundas.

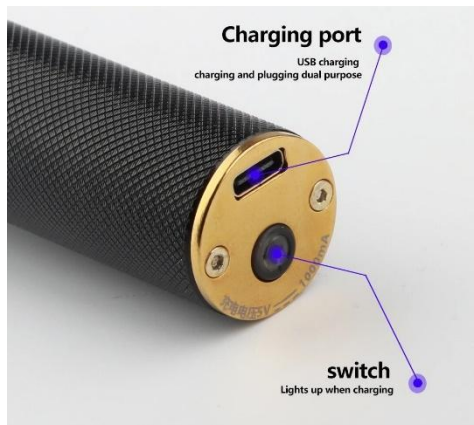

### Ķemmes uzstādīšana

#### • Montāža



1. Saskaņojiet piestiprinājuma ķemmes galu ar trimmera galvu.



2. Nospiediet astes sprādzi uz leju.



3. Nostipriniet stiprinājuma ķemmi vietā.

#### • Demontāža



1. Turiet piestiprinājuma ķemmi un trimmera rokturi.



2. Pavelciet sprādzi uz augšu



3. Noņemiet stiprinājuma ķemmi.

## Ierīces tīrīšana un apkope

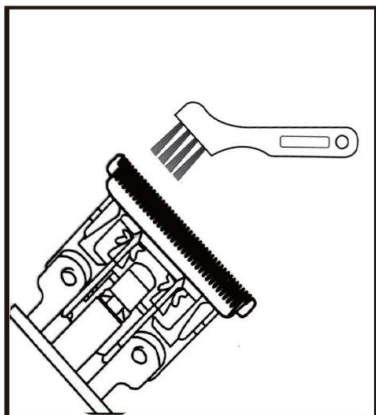

Pēc lietošanas notīriet asmeņus ar komplektā iekļauto tīrīšanas birsti.

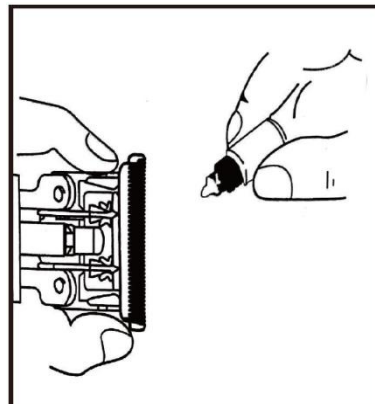

Pirms vai pēc lietošanas veiciet asmeņu apkopi, ieslēgtā ierīcē uzpilinot uz asmeņiem eļļu (nav iekļauta komplektā). Pēc ierīces izslēgšanas noslaukiet to ar sausu papīra dvieli.

## Asmeņu noņemšana un uzstādīšana

- **Noņemšana**

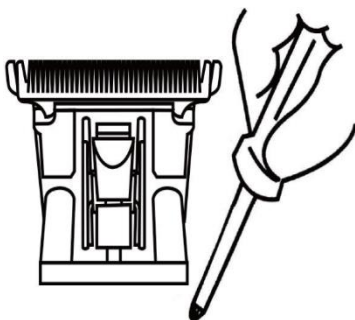

Ar Phillips skrūvgriezi atskrūvējiet krusteniskās slotas skrūves.

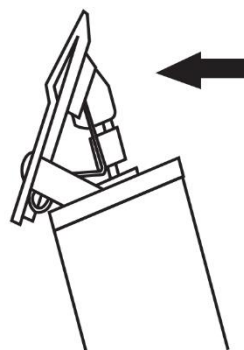

Noņemiet trimmera asmeņus. Izmantojiet brīvo roku, lai noturētu asmeņus un novērstu to nokrišanu.

- **Uzstādīšana**

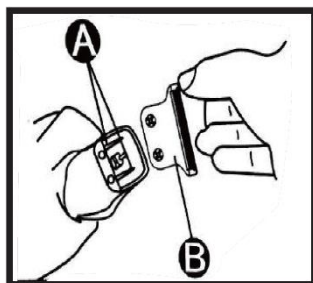

Saskaņojiet asmeņu atsperes (A) ar skrūvju atverēm naža galviņā (B). Ievietojiet skrūves caur caurumiem un turiet galviņu uz leju, lai nostiprinātu to vietā.

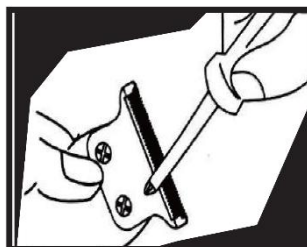

Piestipriniet skrūves ar skrūvgriezi ar Phillips galvu. Veiciet stingru savienojumu, lai novērstu asmeņa galviņas nokrišanu.