

LT: DONUTPRO - VARTOTOJO VADOVAS

Dėkojame, kad pasirinkote mūsų gaminį! Prieš naudodami prietaisą atidžiai perskaitykite šias instrukcijas.

Produkto modelis: "Donut donut": ZJ-201

Specifications: 220-240 V~, 50/60 Hz, 750 W, I klasė

DALIŲ APRAŠYMAS

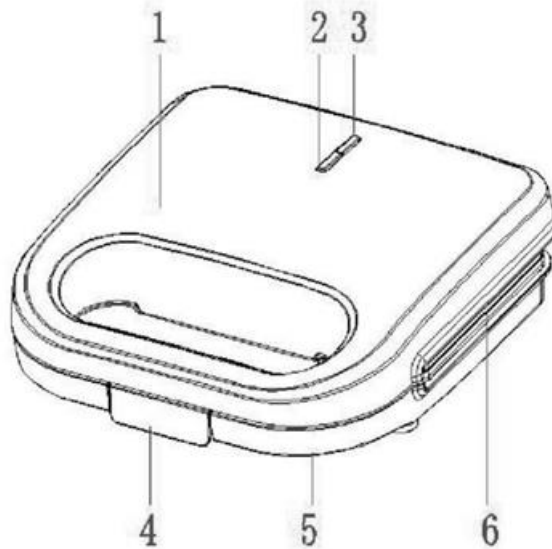

1. Viršutinis korpusas
2. Paruošta šviesa
3. Maitinimo lemputė
4. Užraktas
5. Apatinis korpusas
6. Neprisvylanti plokštelė "Donut"

NAUDOJIMO INSTRUKCIJA

Gerbiamas kliente,

Prieš prijungdami įrenginį prie maitinimo šaltinio atidžiai perskaitykite šią naudojimo instrukciją, kad išvengtumėte žalos dėl netinkamo naudojimo. Ypatingą dėmesį skirkite saugos informacijai.

GAMINIO SAUGOS INFORMACIJA

- **Perskaitykite instrukcijas:** Prieš pirmą kartą naudodami koldūnų keptuvę, atidžiai perskaitykite naudojimo instrukciją ir laikykite ją saugioje vietoje.
- **Perduokite instrukciją:** Jei šį prietaisą perduodate kitam asmeniui, būtinai pridėkite šią instrukciją.
- **Užkirskite kelią susižalojimams:** Netinkamas naudojimas gali sukelti gedimų ir sužeidimų.
- **Netinka naudoti komerciniais tikslais:** Šis prietaisas yra skirtas naudoti tik namų ūkyje ir netinka naudoti lauke ar komerciniais tikslais.

- **Maitinimo šaltinis:** Užtikrinkite, kad elektros tinklo įtampa ir dažnis atitiktų gaminio etiketėje nurodytas specifikacijas.
- **Išjunkite kištuką iš elektros tinklo, kai jo nenaudojate:** Visada atjunkite prietaisą nuo maitinimo šaltinio, kai jo nenaudojate arba prieš valydami.
- **Karšti paviršiai:** Naudojant prietaisą jo dalys gali įkaisti. Laikykite jį tik už tam skirtos rankenos.
- **Venkite sąlyčio su vandeniu:** Kad išvengtumėte elektros smūgio, nemerkite prietaiso ar maitinimo laido į vandenį ar bet kokius skysčius.
- **Laikykite atokiau nuo vaikų:** Vaikai negali atpažinti netinkamo elektros prietaisų naudojimo pavojų. Niekada nepalikite vaikų be priežiūros, kai jie naudojami šiuo prietaisu.
- **Nenaudokite pažeistų dalių:** Jei maitinimo laidas ar kištukas yra pažeistas arba jei prietaisas buvo numestas ar sugadintas, nenaudokite jo. Nuneškite jį specialistui, kad patikrintų ir sutaisytų.
- **Saugus kabelių tvarkymas:** Užtikrinkite, kad maitinimo laidas nevirstų ant aštrių briaunų ir nesiliestų su karštais paviršiais ar atvira liepsna.
- **Stabilus paviršius:** Pastatykite prietaisą ant stabilaus, lygaus paviršiaus, atokiau nuo karščio šaltinių ir atviros liepsnos.
- **Prižiūrėkite naudojimą:** Niekada nepalikite prietaiso be priežiūros, kai jis naudojamas.
- **Įspėjimas dėl karštų paviršių:** Prieinami paviršiai gali labai įkaisti, kai prietaisas veikia.
- **Užkirskite kelią gaisro pavojui:** Duona ar kiti maisto produktai gali sudegti. Nenaudokite prietaiso šalia degių medžiagų, pavyzdžiui, užuolaidų. Visada stebėkite prietaisą, kol jis naudojamas.

PRIEŠ PRADĖDAMI NAUDOTI

- **Nuimkite pakuotę:** Nuimkite visas pakavimo medžiagas.
- **Nuvalykite paviršius:** Nuvalykite kepimo paviršius drėgna, minkšta šluoste ir kruopščiai nusauskinkite.
- **Išvyniokite laidą:** Visiškai išvyniokite maitinimo laidą.

NAUDOJIMO INSTRUKCIJOS

1. **Įjunkite prietaisą į elektros tinklą:** Prijunkite prietaisą prie tinkamo elektros lizdo.
2. **Šildymo indikatoriai:** Įjunkite šildymo indikatorius: įsižiebs raudona ir žalia lemputės ir prasidės šildymo procesas.
3. **Įkaitinkite:** Prieš įdėdami maistą į prietaisą, leiskite jam įkaisti. Per tą laiką paruoškite ingredientus.
4. **Paruošta gaminti:** Kai užges žalia lemputė, prietaisas pasiekė reikiamą temperatūrą.
5. **Atidarykite ir įdėkite:** Atidarykite prietaisą naudodami užraktą ir sudėkite maisto produktus ant kepimo plokštės.
6. **Saugiai uždarykite:** Uždarykite prietaisą ir įsitinkite, kad užraktas yra įjungtas. Jei prietaisas lengvai neužsidaro, sumažinkite užpildymo kiekį. Niekada neuždarykite dangčio jėga.
7. **Temperatūros reguliavimas:** Aparatas automatiškai reguliuoja temperatūrą, prireikus įjungdamas ir išjungdamas kaitinimo elementus. Šį procesą atspindi valdymo lemputė.
8. **Gaminimo trukmė:** Po maždaug 2-3 minučių atidarykite prietaisą ir plokščia medine ar plastikine mentele išimkite maistą. Niekada nenaudokite metalinių įrankių, nes jie gali pažeisti nepridegančią dangą.

9. **Jei reikia, procedūrą pakartokite:** Jei norite gaminti daugiau, uždarykite prietaisą ir palaukite, kol jis vėl įkais. Žalioji lemputė vėl užsidegs, kai prietaisas bus paruoštas.
 10. **Po naudojimo atjunkite prietaisą nuo elektros tinklo:** Po gaminimo atjunkite prietaisą nuo elektros tinklo ir palikite jį atidarytą, kad atvėstų.
-

ĮSPĖJIMAS

- **Karšti paviršiai:** Kepimo plokštės, prietaiso šonai ir viršus labai įkaista. Kad išvengtumėte nudegimų, prietaisą laikykite tik už tam skirtos rankenos.
 - **Horizontalus pastatymas:** Užtikrinkite, kad prietaisas darbo metu būtų pastatytas horizontaliai.
 - **Pažeisto laido keitimas:** Jei maitinimo laidas pažeistas, jį turi pakeisti gamintojas, jo aptarnavimo atstovas arba kvalifikuotas specialistas, kad būtų išvengta pavojaus.
 - **Negalima panardinti:** Niekada nemerkite prietaiso į jokią skystį.
 - **Paviršiaus temperatūra:** Naudojant prietaisą prieinami paviršiai gali labai įkaisti.
 - **Įspėjimas apie degalus:** Su šiuo prietaisu nenaudokite medžio anglies ar panašaus degiojo kuro.
 - **Vaikai ir pažeidžiami naudotojai:** Šį prietaisą gali naudoti vaikai nuo 8 metų ir vyresni bei asmenys su ribotomis fizinėmis, jutiminėmis ar protinėmis galimybėmis tik tuo atveju, jei jie yra prižiūrimi arba instruktuojami apie saugų naudojimąsi prietaisu. Valymo ir techninės priežiūros darbų neturėtų atlikti vaikai, nebent jie būtų prižiūrimi.
-

ŠALINIMO INFORMACIJA

- **Neišmeskite prietaiso į įprastas buitines atliekas.**
 - Naudokitės atskiromis elektros prietaisų atliekų surinkimo vietomis. Norėdami gauti daugiau informacijos apie galimas surinkimo sistemas, kreipkitės į vietos valdžios institucijas.
 - **Pavojus aplinkai:** Dėl netinkamo šalinimo kenksmingos medžiagos gali patekti į požeminius vandenis ir paveikti maisto grandinę bei sveikatą.
 - **Mažmeninės prekybos įmonės atsakomybė:** Įsigyjant naują prietaisą, mažmenininkai pagal įstatymą privalo nemokamai priimti seną prietaisą ir jį utilizuoti.
-

VALYMAS IR PRIEŽIŪRA

- **Prieš valydami atjunkite prietaisą nuo elektros tinklo:** Prieš valydami visada atjunkite prietaisą nuo elektros tinklo.
- **Atvėsinkite prietaisą:** Prieš valydami leiskite prietaisui visiškai atvėsti.
- **Paviršiaus valymas:** Išorę ir kepimo plokštės valykite minkšta, drėgna šluoste.
- **Pašalinkite trupinius:** Minkštu šepetėliu pašalinkite maisto likučius ar trupinius nuo virimo plokščių.
- **Venkite aštrių valiklių:** Nenaudokite abrazyvinių valiklių ar aštrių daiktų, nes jie gali pažeisti nelimpančią dangą.
- **Neįmerkite į vandenį:** Niekada nemerkite prietaiso į vandenį ar bet kokią skystį dėl elektros smūgio pavojaus.

INSTRUKCIJOS DĖL PERDIRBIMO IR IŠMETIMO:



Ši žymė reiškia, kad produktas negali būti išmestas kaip įprastos namų ūkio atliekos visoje ES. Norint išvengti galimų žalos aplinkai ar žmonių sveikatai dėl nekontroliuojamo atliekų šalinimo. Perdirbkite atsakingai skatinant tvarų medžiagų išteklių naudojimą. Norėdami grąžinti naudotą įrenginį, naudokite atidavimo ir rinkimo sistemą arba susisiekite su pardavėju, iš kurio įsigijote produktą. Pardavėjas gali priimti produktą aplinkai saugiam perdirbimui.



Gamintojo deklaracija, kad produktas atitinka taikomus ES direktyvų reikalavimus.