

LV: DONUTPRO - LIETOTĀJA ROKASGRĀMATA

Paldies, ka izvēlējāties mūsu produktu! Pirms ierīces lietošanas uzmanīgi izlasiet šos norādījumus.

Izstrādājuma modelis: ZJ-201

Specifikācijas: 220-240 V~, 50/60 Hz, 750 W, I klase.

DETAĻU APRAKSTS

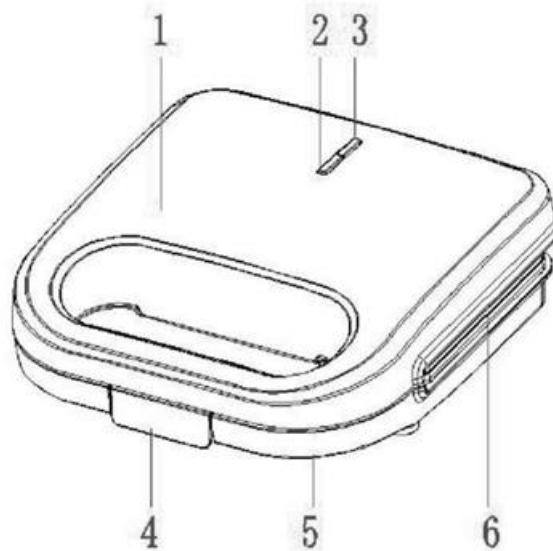

1. Augšējais korpuss
2. Gatavā gaisma
3. Barošanas gaisma
4. Bloķētājs
5. Apakšējais korpuss
6. Donuta nepielipīgā plāksne

LIETOŠANAS PAMĀCĪBA

Cienījamie klienti,

Lūdzu, rūpīgi izlasiet šo lietošanas instrukciju pirms ierīces pieslēgšanas strāvas padevei, lai izvairītos no bojājumiem, kas radušies nepareizas lietošanas rezultātā. Pievērsiet īpašu uzmanību drošības informācijai.

PRODUKTA DROŠĪBAS INFORMĀCIJA

- **Izlasiet instrukciju:** Pirms mīklas cepšanas ierīces pirmās lietošanas reizes rūpīgi izlasiet lietošanas instrukciju un glabājiet to drošā vietā.
- **Nododiet lietošanas instrukciju:** Ja šo ierīci nododat kādam citam, pārliecinieties, ka tai ir pievienota šī rokasgrāmata.
- **Izvairieties no traumām:** Nepareiza lietošana var izraisīt darbības traucējumus un traumas.
- **Nav paredzēts komerciālai lietošanai:** Šī ierīce ir paredzēta tikai lietošanai mājāsaimniecībā, un tā nav piemērota izmantošanai ārpus telpām vai komerciāliem mērķiem.

- **Barošanas avots:** Pārlicinieties, ka jūsu elektrotīkla spriegums un frekvence atbilst specifikācijām, kas norādītas uz produkta etiķetes.
- **Atvienojiet kontaktdakšu, kad ierīce netiek lietota:** Vienmēr atvienojiet ierīci no strāvas avota, ja to nelietojat vai pirms tīrīšanas.
- **Karstas virsmas:** Lietošanas laikā ierīces daļas var sakarst. Lietojiet ierīci tikai ar tam paredzētajiem rokturiem.
- **Izvairieties no saskares ar ūdeni:** Neiegremdējiet ierīci vai strāvas vadu ūdenī vai citos šķidrumos, lai izvairītos no elektrošoka.
- **Sargāt no bērniem:** Bērni nevar atpazīt elektrisko ierīču nepareizas lietošanas bīstamību. Nekad neatstājiet bērnus bez uzraudzības, lietojot šo ierīci.
- **Neizmantojiet bojātas detaļas:** Ja strāvas vads vai kontaktdakša ir bojāta vai ja ierīce ir nokritusi vai bojāta, nelietojiet to. Nododiet ierīci speciālistam, lai to pārbaudītu un salabotu.
- **Droša kabeļu novadīšana:** Pārlicinieties, ka strāvas vads nav novietots virs asām malām un nesaskaras ar karstām virsmām vai atklātu liesmu.
- **Stabila virsma:** Novietojiet ierīci uz stabilas, līdzenas virsmas, prom no karstuma avotiem un atklātām liesmām.
- **Uzraudzīt lietošanu:** Nekad neatstājiet ierīci bez uzraudzības tās lietošanas laikā.
- **Brīdinājums par karstām virsmām:** Ierīces darbības laikā pieejamās virsmas var kļūt ļoti karstas.
- **Novērst ugunsbīstamību:** Maize vai citi pārtikas produkti var sadegt. Nelietojiet ierīci viegli uzliesmojošu materiālu, piemēram, aizkaru, tuvumā. Vienmēr pieskatiet ierīci tās lietošanas laikā.

PIRMS PIRMĀS LIETOŠANAS

- **Noņemiet iepakojumu:** Noņemiet visus iepakojuma materiālus.
- **Notīriet virsmas:** Noslaukiet gatavošanas virsmas ar mitru, mīkstu drānu un pēc tam rūpīgi nosusiniet.
- **Attīniet vadu:** Atvākojiet strāvas vadu līdz galam.

LIETOŠANAS INSTRUKCIJA

1. **Pievienojiet ierīci:** Pievienojiet ierīci atbilstošai strāvas kontaktligzdai.
2. **Sildīšanas indikatori:** Sildīšanas indikatori: ieslēdzas sarkanā un zaļā gaisma, un sildīšanas process sākas.
3. **Uzkarsē:** Pirms ēdiena ievietošanas ierīcē ļaujiet tai uzsilt. Šajā laikā sagatavojiet sastāvdaļas.
4. **Gatavs gatavošanai:** Kad zaļā lampiņa nodziest, ierīce ir sasniegusi vajadzīgo temperatūru.
5. **Atveriet un ielādējiet:** Atveriet ierīci, izmantojot slēdzeni, un ievietojiet ēdienu uz gatavošanas plates.
6. **Droši aizveriet:** Aizveriet ierīci un pārlicinieties, ka slēdzene ir ieslēgta. Ja ierīce viegli neaizveras, samaziniet uzpildes daudzumu. Nekad neaizveriet vāku ar spēku.
7. **Temperatūras kontrole:** Ierīce automātiski regulē temperatūru, ieslēdzot un izslēdzot sildelementus pēc vajadzības. Šo procesu atspoguļo kontroles indikators.
8. **Gatavošanas laiks:** Pēc aptuveni 2-3 minūtēm atveriet ierīci un ar plakanu koka vai plastmasas lāpstiņu izņemiet ēdienu. Nekad neizmantojiet metāla traukus, jo tie var sabojāt nelīpošo pārklājumu.
9. **Vajadzības gadījumā atkārtojiet:** Ja vēlaties gatavot vēl, aizveriet ierīci un pagaidiet, līdz tā uzsilst. Kad tas būs gatavs, atkal iedegsies zaļā lampiņa.

10. **Pēc lietošanas atvienojiet ierīci no tīkla:** Pēc gatavošanas atvienojiet ierīci no tīkla un atstājiet to atvērtu, lai atdzistu.

UZMANĪBU

- **Karstas virsmas:** Ierīces gatavošanas plātnes, sāni un virsma kļūst ļoti karstas. Lai izvairītos no apdegumiem, ar ierīci jārikojas tikai ar tam paredzētajiem rokturiem.
- **Horizontāla novietošana:** Pārliedzinieties, ka ierīces darbības laikā tā ir novietota horizontāli.
- **Bojāta vada nomaiņa:** Ja strāvas vads ir bojāts, tas jānomaina ražotājam, tā servisa pārstāvim vai kvalificētam tehniķim, lai izvairītos no apdraudējuma.
- **Neiegremdēt:** Neiegremdējiet ierīci nekādā šķidrumā.
- **Virsmas temperatūra:** Lietošanas laikā pieejamās virsmas var kļūt ļoti karstas.
- **Brīdinājums par degvielām:** Ar šo ierīci nedrīkst lietot kokogles vai līdzīgu degošu kurināmo.
- **Bērni un neaizsargāti lietotāji:** Šo ierīci drīkst lietot bērni vecumā no 8 gadiem un vecāki, kā arī personas ar ierobežotām fiziskām, maņu vai garīgām spējām tikai tad, ja tās tiek uzraudzītas vai instruētas par ierīces drošu lietošanu. Tīrīšanu un apkopi nedrīkst veikt bērni, ja vien viņi netiek uzraudzīti.

INFORMĀCIJA PAR UTILIZĀCIJU

- **Neizmetiet ierīci parastajos sadzīves atkritumos.**
- Izmantojiet atsevišķas elektrisko ierīču atkritumu savākšanas vietas. Lai iegūtu plašāku informāciju par pieejamajām savākšanas sistēmām, sazinieties ar vietējo pašvaldību.
- **Vides riski:** Nepareiza utilizācija var izraisīt kaitīgu vielu nokļūšanu gruntsūdeņos, ietekmējot pārtikas ķēdi un veselību.
- **Mazumtirgotāja atbildība:** Ja iegādājaties jaunu ierīci, mazumtirgotājiem saskaņā ar likumu ir pienākums bez maksas pieņemt atpakaļ veco ierīci utilizācijai.

TĪRĪŠANA UN KOPŠANA

- **Pirms tīrīšanas atvienojiet ierīci no tīkla:** Pirms tīrīšanas vienmēr atvienojiet ierīci no strāvas padeves.
- **Atdzesējiet:** Pirms tīrīšanas ļaujiet ierīcei pilnībā atdzist.
- **Virsmu tīrīšana:** Tīriet virsmu un gatavošanas plātnes ar mīkstu, mitru drānu.
- **Notīriet drupatas:** Izmantojiet mīkstu birstīti, lai noņemtu ēdiena atliekas vai drupatas no gatavošanas plāksnēm.
- **Izvairieties no asiem tīrīšanas līdzekļiem:** Neizmantojiet abrazīvus tīrīšanas līdzekļus vai asus priekšmetus, jo tie var sabojāt nepielipīgo pārklājumu.
- **Neiegremdēt:** Neiegremdējiet ierīci ūdenī vai citā šķidrumā, jo pastāv elektriskās strāvas trieciena risks.

INSTRUKCIJAS PAR PĀRSTRĀDI UN IZMETIENU:



Šī etiķete nozīmē, ka produkts nedrīkst tikt izmesti kā parasts sadzīves atkritums visā ES. Lai novērstu iespējamus kaitējumus vides vai cilvēku veselībai no nekontrolētas atkritumu izgāšanas. Pārstrādājiet atbildīgi, lai veicinātu materiālu resursu ilgtspējīgu izmantošanu. Ja vēlaties atgriezt lietoto ierīci, izmantojiet atdevi un kolekcijas sistēmu vai sazinieties ar mazumtirgotāju, no kura iegādājāties produktu. Mazumtirgotājs var pieņemt produktu ekoloģiski drošai pārstrādei.



Ražotāja deklarācija, ka produkts atbilst attiecīgajām ES direktīvām.