

NL: CLENZOR – GEBRUIKERSHANDLEIDING

UV-sterilisator voor tandenborstels

Bedankt voor uw aankoop van dit product. Lees deze gebruikershandleiding zorgvuldig door voordat u het apparaat gebruikt, zodat u een veilige werking en optimale prestaties kunt garanderen. Bewaar de handleiding voor toekomstig gebruik.

PRODUCTPARAMETERS

Modelnummer: QF-214

Productafmetingen: 190 × 68 × 42 mm

Aantal lichtbronnen: 4 LED's

UV-golflengte: 280–395 nm

Stroomverbruik: < 1 W

Laadingang: DC 5V / 1A

Batterij: 3,7 V, 2000 mAh, 7,4 Wh

PRODUCTOVERZICHT

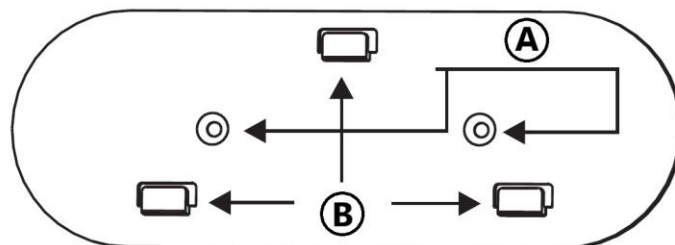
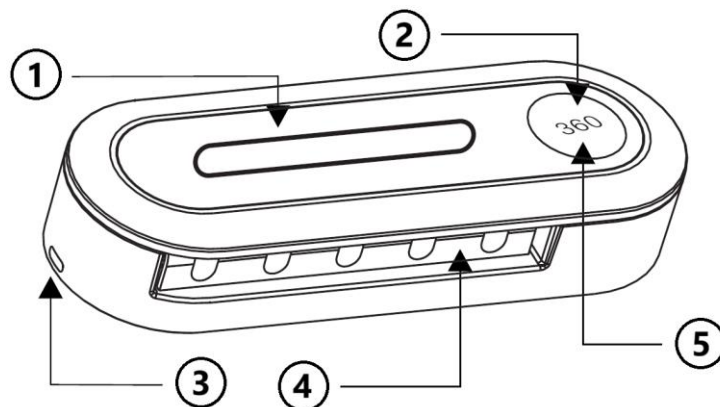

1. Sterilisatiekamer
2. LED-display
3. Type-C-laadpoort
4. Tandeborstelhouder
5. Aan/uit-knop

- A. Schroefgaten
 - B. Montagegesp
-

GEBRUIKSINSTRUCTIES

1. Monteer het product stevig aan een muur.
2. Houd de knop ongeveer 3 seconden ingedrukt om het apparaat in te schakelen.
3. Op het display verschijnt "360", wat een sterilisatiecyclus van 360 seconden aangeeft.
4. Druk één keer op de knop om het sterilisatieproces te starten.
5. Het UV-sterilisatielicht gaat branden en het aftellen begint vanaf 360 seconden.
6. Wanneer de cyclus is voltooid, schakelt het UV-licht automatisch uit en keert het display terug naar "360".
7. Druk opnieuw op de knop om een nieuwe sterilisatiecyclus te starten.

Veiligheidsvergrendelingsfunctie

- Tijdens het sterilisatieproces stopt het openen van het deksel automatisch de UV-sterilisatiecyclus en toont het display "---".
- Wanneer het deksel weer wordt gesloten, keert het display terug naar "360".
- Druk nogmaals op de knop om de sterilisatie opnieuw te starten.

Energiebesparingsmodus

- Nadat de sterilisatiecyclus is voltooid of als er geen handeling wordt uitgevoerd, schakelt het display na 30 seconden automatisch uit.
 - Het apparaat gaat vervolgens naar de energiebesparingsmodus.
 - Open het deksel of druk op de knop om het apparaat te activeren.
-

INSTALLATIETIPS

- Dit product is niet waterdicht. Dompel het niet onder in water en gebruik het niet in extreem vochtige of zeer warme omgevingen.
 - Zorg er bij montage op gladde glazen of keramische tegeloppervlakken voor dat het montageoppervlak schoon en volledig droog is vóór installatie.
 - Als vocht niet wordt verwijderd, kan dit leiden tot slechte hechting en kan het product vallen.
 - Bij installatie op geverfde, gepleisterde of gekalkte muren moet u het apparaat met schroeven bevestigen om onbedoeld loskomen of schade te voorkomen.
-

BELANGRIJKSTE FUNCTIES

1. **Lang indrukken:** In-/uitschakelen
 2. **Kort indrukken:** Sterilisatiecyclus starten
 3. **Deksel openen:** Stopt de sterilisatie onmiddellijk
-

DISPLAY-INDICATIES

1. **Startdisplay:** "360"
2. **Deksel open:** "---"
3. **Aftellen sterilisatie:** "360, 359, 358 ... 002, 001, 000"
4. **Laadindicator:** Het display knippert tijdens het opladen
5. **Laadmodus:**
 - Deksel open: "---"
 - Deksel gesloten: "360"
 - De laadindicatie wordt automatisch hervat na 5 seconden
6. **Indicator voor lage batterij:** "LO"
7. **Indicator volledig opgeladen:** "FUL"

WAARSCHUWINGEN EN GEBRUIKERSVEILIGHEID

- Dit product is uitsluitend bedoeld voor het bewaren en UV-steriliseren van tandenborstels.
- Kinderen mogen niet met het apparaat spelen. Houd het apparaat buiten bereik van jonge kinderen tijdens installatie of onderhoud van het toestel.
- **WAARSCHUWING!** Dit product bevat ultraviolette (UV) lichtbronnen.
- Kijk tijdens gebruik nooit rechtstreeks in de UV-lichtbron.
- Probeer de veiligheidsuitschakelfunctie niet te omzeilen, uit te schakelen of te wijzigen.
- De UV-sterilisatiecyclus is ontworpen om alleen te werken wanneer het deksel gesloten is.
- Gebruik het apparaat niet als het deksel, de behuizing of het veiligheidsmechanisme beschadigd is.

INSTRUCTIES VOOR RECYCLING EN VERWIJDERING:



Dit label betekent dat het product in de hele EU niet als ander huishoudelijk afval mag worden weggegooid. Om mogelijke schade aan het milieu of de volksgezondheid door ongecontroleerde afvalverwijdering te voorkomen. Recycle op verantwoorde wijze om duurzaam gebruik van materiële hulpbronnen te bevorderen. Als je een gebruikt apparaat wilt inleveren, gebruik dan het afgifte- en inzamelsysteem of neem contact op met de winkelier waar je het product hebt gekocht. De winkelier kan het product accepteren voor milieuveilige recycling.



Een verklaring van de fabrikant dat het product voldoet aan de vereisten van de toepasselijke EU-richtlijnen.

FR: CLENZOR – MANUEL D’UTILISATION

Stérilisateur UV pour brosses à dents

Merci d’avoir acheté ce produit. Afin de garantir une utilisation sûre et des performances optimales, veuillez lire attentivement ce manuel d’utilisation avant d’utiliser l’appareil et le conserver pour toute référence future.

PARAMÈTRES DU PRODUIT

Numéro de modèle : QF-214

Dimensions du produit : 190 × 68 × 42 mm

Nombre de sources lumineuses : 4 LED

Longueur d’onde UV : 280–395 nm

Consommation électrique : < 1 W

Entrée de charge : DC 5V / 1A

Batterie : 3,7 V, 2000 mAh, 7,4 Wh

APERÇU DU PRODUIT

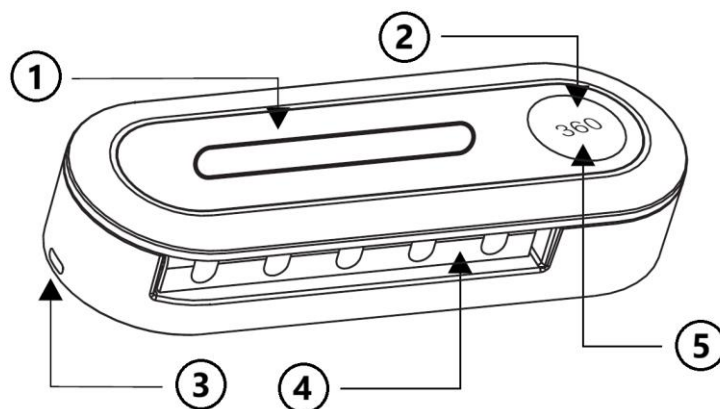

1. Chambre de stérilisation
2. Écran LED
3. Port de charge Type-C
4. Support pour brosse à dents
5. Bouton d'alimentation

- A. Trous de vis
 - B. Boucle de montage
-

INSTRUCTIONS D'UTILISATION

1. Fixez solidement le produit au mur.
2. Appuyez sur le bouton et maintenez-le enfoncé pendant environ 3 secondes pour allumer l'appareil.
3. L'écran affichera « 360 », indiquant un cycle de stérilisation de 360 secondes.
4. Appuyez une fois sur le bouton pour démarrer le processus de stérilisation.
5. La lumière UV de stérilisation s'allumera et le compte à rebours commencera à partir de 360 secondes.
6. Une fois le cycle terminé, la lumière UV s'éteindra automatiquement et l'écran reviendra à « 360 ».
7. Pour démarrer un autre cycle de stérilisation, appuyez à nouveau sur le bouton.

Fonction de verrouillage de sécurité

- Pendant le processus de stérilisation, l'ouverture du couvercle arrête automatiquement le cycle de stérilisation UV et l'écran affiche « --- ».
- Lorsque le couvercle est refermé, l'écran revient à « 360 ».
- Pour redémarrer la stérilisation, appuyez encore une fois sur le bouton.

Mode économie d'énergie

- Une fois le cycle de stérilisation terminé ou si aucune opération n'est effectuée, l'écran s'éteint automatiquement après 30 secondes.
 - L'appareil passe ensuite en mode économie d'énergie.
 - Ouvrez le couvercle ou appuyez sur le bouton pour réactiver l'appareil.
-

CONSEILS D'INSTALLATION

- Ce produit n'est pas étanche. Ne l'immergez pas dans l'eau et ne l'utilisez pas dans des environnements excessivement humides ou à haute température.
 - Lors du montage sur des surfaces lisses en verre ou en carreaux de céramique, assurez-vous que la surface de montage est propre et complètement sèche avant l'installation.
 - Le fait de ne pas enlever l'humidité peut entraîner une mauvaise adhérence et provoquer la chute du produit.
 - Lors de l'installation sur des murs peints, enduits ou chaulés, fixez l'appareil avec des vis afin d'éviter tout détachement accidentel ou dommage.
-

FONCTIONS PRINCIPALES

1. **Pression longue** : Allumer/Éteindre
2. **Pression courte** : Démarrer le cycle de stérilisation

3. **Couvercle ouvert** : Arrête immédiatement la stérilisation
-

INDICATIONS DE L'ÉCRAN

1. **Affichage au démarrage** : « 360 »
 2. **Couvercle ouvert** : « --- »
 3. **Compte à rebours de stérilisation** : « 360, 359, 358 ... 002, 001, 000 »
 4. **Indicateur de charge** : L'écran clignote pendant la charge
 5. **Mode de charge** :
 - Couvercle ouvert : « --- »
 - Couvercle fermé : « 360 »
 - L'indication de charge reprend automatiquement après 5 secondes
 6. **Indicateur de batterie faible** : « LO »
 7. **Indicateur de charge complète** : « FUL »
-

AVERTISSEMENTS ET SÉCURITÉ DE L'UTILISATEUR

- Ce produit est destiné uniquement au rangement et à la stérilisation UV des brosses à dents.
 - Les enfants ne doivent pas jouer avec l'appareil. Gardez l'appareil hors de portée des jeunes enfants lors de l'installation ou de l'entretien de l'unité.
 - **AVERTISSEMENT !** Ce produit contient des sources de lumière ultraviolette (UV).
 - Ne regardez jamais directement la source de lumière UV pendant le fonctionnement.
 - N'essayez pas de contourner, désactiver ou modifier la fonction d'arrêt de sécurité.
 - Le cycle de stérilisation UV est conçu pour fonctionner uniquement lorsque le couvercle est fermé.
 - N'utilisez pas l'appareil si le couvercle, le boîtier ou le mécanisme de sécurité est endommagé.
-

INSTRUCTIONS POUR LE RECYCLAGE ET LA MISE AU REBUT :



Ce label signifie que le produit ne peut pas être éliminé avec les autres déchets ménagers dans l'UE. Afin d'éviter tout dommage potentiel à l'environnement ou à la santé humaine dû à une élimination incontrôlée des déchets, il convient de recycler le produit de manière responsable afin de promouvoir le développement durable. Recyclez de manière responsable afin de promouvoir l'utilisation durable des ressources matérielles. Si vous souhaitez retourner un appareil usagé, utilisez le système de dépôt et de collecte ou contactez le détaillant chez qui vous avez acheté le produit. Le détaillant peut accepter le produit en vue d'un recyclage respectueux de l'environnement.



Une déclaration du fabricant attestant que le produit est conforme aux exigences des directives européennes applicables.

DE: CLENZOR – BENUTZERHANDBUCH

UV-Sterilisator für Zahnbürsten

Vielen Dank, dass Sie dieses Produkt gekauft haben. Um einen sicheren Betrieb und eine optimale Leistung zu gewährleisten, lesen Sie dieses Benutzerhandbuch vor der Verwendung des Geräts sorgfältig durch und bewahren Sie es zum späteren Nachschlagen auf.

PRODUKTPARAMETER

Modellnummer: QF-214

Produktabmessungen: 190 × 68 × 42 mm

Anzahl der Lichtquellen: 4 LEDs

UV-Wellenlänge: 280–395 nm

Stromverbrauch: < 1 W

Ladeeingang: DC 5V / 1A

Akku: 3,7 V, 2000 mAh, 7,4 Wh

PRODUKTÜBERSICHT

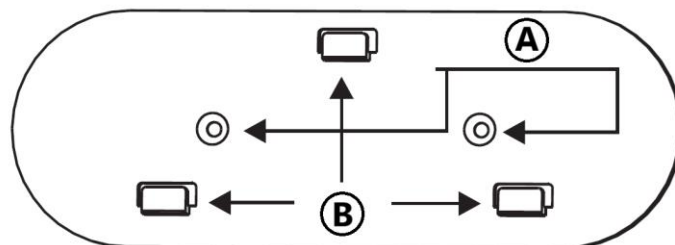
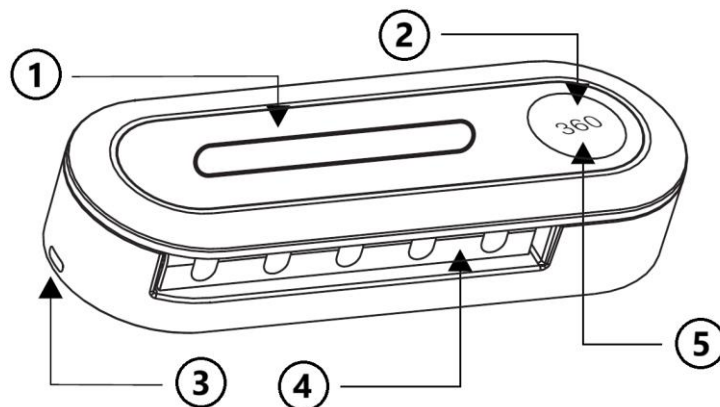

1. Sterilisationskammer
2. LED-Anzeige
3. Type-C-Ladeanschluss
4. Zahnbürstenhalter
5. Ein-/Aus-Taste

- A. Schraublöcher
 - B. Montageverschluss
-

GEBRAUCHSANWEISUNG

1. Befestigen Sie das Produkt sicher an einer Wand.
2. Halten Sie die Taste etwa 3 Sekunden lang gedrückt, um das Gerät einzuschalten.
3. Auf der Anzeige erscheint „360“, was einen 360-sekündigen Sterilisationszyklus anzeigt.
4. Drücken Sie die Taste einmal, um den Sterilisationsvorgang zu starten.
5. Das UV-Sterilisationslicht leuchtet auf und der Countdown beginnt bei 360 Sekunden.
6. Nach Abschluss des Zyklus schaltet sich das UV-Licht automatisch aus und die Anzeige kehrt zu „360“ zurück.
7. Um einen weiteren Sterilisationszyklus zu starten, drücken Sie die Taste erneut.

Sicherheitsverriegelungsfunktion

- Während des Sterilisationsvorgangs stoppt das Öffnen der Abdeckung automatisch den UV-Sterilisationszyklus und die Anzeige zeigt „---“.
- Wenn die Abdeckung wieder geschlossen wird, kehrt die Anzeige zu „360“ zurück.
- Um die Sterilisation neu zu starten, drücken Sie die Taste noch einmal.

Energiesparmodus

- Nach Abschluss des Sterilisationszyklus oder wenn keine Bedienung erfolgt, schaltet sich die Anzeige nach 30 Sekunden automatisch aus.
 - Das Gerät wechselt anschließend in den Energiesparmodus.
 - Öffnen Sie die Abdeckung oder drücken Sie die Taste, um das Gerät zu aktivieren.
-

INSTALLATIONSTIPPS

- Dieses Produkt ist nicht wasserdicht. Tauchen Sie es nicht in Wasser ein und verwenden Sie es nicht in übermäßig feuchten oder heißen Umgebungen.
 - Achten Sie bei der Montage auf glatten Glas- oder Keramikfliesenoberflächen darauf, dass die Montagefläche vor der Installation sauber und vollständig trocken ist.
 - Wenn Feuchtigkeit nicht entfernt wird, kann dies zu schlechter Haftung führen und dazu, dass das Produkt herunterfällt.
 - Bei der Installation auf gestrichenen, verputzten oder gekalkten Wänden befestigen Sie das Gerät mit Schrauben, um ein versehentliches Ablösen oder Schäden zu vermeiden.
-

HAUPTFUNKTIONEN

1. **Langer Tastendruck:** Ein-/Ausschalten
2. **Kurzer Tastendruck:** Sterilisationszyklus starten
3. **Abdeckung öffnen:** Stoppt die Sterilisation sofort

ANZEIGEHINWEISE

1. **Startanzeige:** „360“
2. **Abdeckung geöffnet:** „---“
3. **Sterilisations-Countdown:** „360, 359, 358 ... 002, 001, 000“
4. **Ladeanzeige:** Die Anzeige blinkt während des Ladevorgangs
5. **Lademodus:**
 - Abdeckung geöffnet: „---“
 - Abdeckung geschlossen: „360“
 - Die Ladeanzeige wird nach 5 Sekunden automatisch fortgesetzt
6. **Anzeige für niedrigen Akkustand:** „LO“
7. **Anzeige für vollständig geladen:** „FUL“

WARNHINWEISE UND BENUTZERSICHERHEIT

- Dieses Produkt ist ausschließlich für die Aufbewahrung und UV-Sterilisation von Zahnbürsten bestimmt.
- Kinder dürfen nicht mit dem Gerät spielen. Halten Sie das Gerät während der Installation oder Wartung außerhalb der Reichweite von kleinen Kindern.
- **WARNUNG!** Dieses Produkt enthält ultraviolette (UV) Lichtquellen.
- Schauen Sie während des Betriebs niemals direkt in die UV-Lichtquelle.
- Versuchen Sie nicht, die Sicherheitsabschaltfunktion zu umgehen, zu deaktivieren oder zu verändern.
- Der UV-Sterilisationszyklus ist so konzipiert, dass er nur bei geschlossener Abdeckung funktioniert.
- Verwenden Sie das Gerät nicht, wenn die Abdeckung, das Gehäuse oder der Sicherheitsmechanismus beschädigt ist.

ANLEITUNGEN ZUR RECYCLING UND ENTSORGUNG:



Dieses Label bedeutet, dass das Produkt nicht wie üblicher Haushaltsmüll in der gesamten EU entsorgt werden darf. Um mögliche Schäden an der Umwelt oder der menschlichen Gesundheit durch unkontrollierte Abfallentsorgung zu verhindern. Recyceln Sie verantwortungsbewusst, um die nachhaltige Nutzung von Materialressourcen zu fördern. Wenn Sie ein gebrauchtes Gerät zurückgeben möchten, verwenden Sie das Abgabesystem oder wenden Sie sich an den Händler, bei dem Sie das Produkt gekauft haben. Der Händler kann das Produkt umweltfreundlich recyceln.



Eine Erklärung des Herstellers, dass das Produkt den Anforderungen der geltenden EU-Richtlinien entspricht.